

ZT411/ZT421

Stampante industriale



ZEBRA

Guida dell'utente

2024/09/30

ZEBRA e il logo della testa di zebra stilizzata sono marchi di Zebra Technologies Corporation, registrati in molte giurisdizioni in tutto il mondo. Tutti gli altri marchi appartengono ai rispettivi proprietari. ©2024 Zebra Technologies Corporation e/o affiliate. Tutti i diritti riservati.

Le informazioni contenute in questo documento sono soggette a modifiche senza preavviso. Il software descritto nel presente documento viene fornito in conformità a un contratto di licenza o un accordo di non divulgazione. Il software può essere utilizzato o copiato solo in conformità con i termini di tali accordi.

Per ulteriori informazioni relative alle dichiarazioni sui diritti di proprietà e legali, visitare:

SOFTWARE: zebra.com/informationpolicy.

COPYRIGHT E MARCHI: zebra.com/copyright.

BREVETTO: ip.zebra.com.

GARANZIA: zebra.com/warranty.

CONTRATTO DI LICENZA CON L'UTENTE FINALE: zebra.com/eula.

Condizioni di utilizzo

Dichiarazione sui diritti di proprietà

Questo manuale contiene informazioni proprietarie di Zebra Technologies Corporation e delle sue società affiliate ("Zebra Technologies"). Il manuale è destinato esclusivamente a fornire informazioni e a essere utilizzato dalle persone che gestiscono e svolgono la manutenzione dell'apparecchiatura descritta nel presente documento. Tali informazioni proprietarie non possono essere utilizzate, riprodotte o divulgate a terzi per qualsiasi altro scopo senza il previo consenso scritto di Zebra Technologies.

Miglioramenti al prodotto

Il miglioramento continuo dei prodotti è una politica di Zebra Technologies. Tutte le specifiche e i design sono soggetti a modifiche senza preavviso.

Dichiarazione di non responsabilità

Zebra Technologies si impegna a garantire la correttezza delle specifiche di progettazione e dei manuali pubblicati; tuttavia, possono verificarsi errori. Zebra Technologies si riserva il diritto di correggere eventuali errori e declina ogni responsabilità da essi derivante.

Limitazione di responsabilità

Zebra Technologies o chiunque altro sia coinvolto nella creazione, produzione o consegna del prodotto di accompagnamento (compresi hardware e software) esclude ogni responsabilità per danni di qualsiasi natura (compresi, senza limitazioni, danni consequenziali, tra cui perdita di profitti aziendali, interruzione delle attività o perdita di informazioni aziendali) conseguenti all'uso o all'impossibilità d'uso di tale prodotto, anche nel caso in cui Zebra Technologies sia stata avvisata della possibilità di tali danni. Alcune giurisdizioni non consentono l'esclusione o la limitazione di danni incidentali o consequenziali, pertanto le suddette esclusioni o limitazioni potrebbero non essere applicabili all'utente.

Sommario

Informazioni su questa guida.....	7
Convenzioni di notazione.....	7
Convenzioni relative alle icone.....	7
Configurazione della stampante.....	9
Scelta di una posizione per la stampante.....	9
Ordinazione di materiali di consumo e accessori.....	10
Supporti.....	10
Nastro.....	11
Ispezione del contenuto della confezione.....	12
Connessione della stampante a un dispositivo.....	14
Collegamento a telefoni o tablet.....	14
Installazione dei driver e connessione a un computer basato su Windows.....	14
Collegamento a un computer tramite la porta USB della stampante.....	21
Collegamento alla rete tramite la porta Ethernet della stampante.....	23
Connessione della stampante alla rete wireless.....	26
Cosa fare in caso si dimentichi di installare prima i driver della stampante.....	29
Aggiornamento del firmware della stampante.....	32
Verifica della versione corrente del firmware.....	32
Caricamento del firmware più recente.....	32
Determinazione del metodo di gestione dei supporti.....	33
Caricamento dei supporti.....	35
Inserimento dei supporti nella stampante.....	36
Uso della modalità Strappo.....	41

Usò della modalit� spellicolatura (con o senza avvolgimento della pellicola di supporto).....	45
Utilizzo della modalit� Riavvolgimento.....	56
Usò delle modalit� Taglierina o Taglio ritardato.....	64
Usò della modalit� di taglio linerless.....	68
Determinazione del tipo di nastro da utilizzare.....	74
Che tipo di nastro � possibile utilizzare?.....	74
Esecuzione di un test di adesione.....	74
Esecuzione di un test di graffiatura del nastro.....	74
Caricamento del nastro.....	75
Esecuzione della procedura guidata di stampa e stampa di un'etichetta di prova.....	79
Utilizzo della procedura guidata Assistenza qualit� di stampa.....	81
Installazione del software di progettazione etichette.....	83
Requisiti di sistema per ZebraDesigner.....	83
Configurazione e regolazione della stampante.....	84
Schermata Home.....	84
Modifica delle impostazioni della stampante.....	86
Modifica delle impostazioni della stampante tramite il driver di Windows.....	87
Procedure guidate della stampante.....	87
Menu utente.....	88
Calibrazione dei sensori del nastro e dei supporti.....	136
Esecuzione della calibrazione automatica.....	137
Esecuzione della calibrazione manuale del sensore.....	137
Regolazione della pressione della testina di stampa.....	138
Regolazione della posizione del sensore.....	143
Manutenzione ordinaria.....	145
Pianificazione e procedure di pulizia.....	145
Pulizia della parte esterna, del vano supporti e dei sensori.....	147
Pulizia della testina di stampa e del rullo.....	148
Pulizia e lubrificazione del modulo taglierina standard.....	152
Pulizia e lubrificazione della taglierina linerless.....	157

Rimozione del nastro usato.....	162
Sostituzione dei componenti della stampante.....	163
Ordinazione di parti di ricambio.....	163
Riciclaggio dei componenti della stampante.....	163
Immagazzinaggio della stampante.....	163
Lubrificazione.....	164
Diagnostica e risoluzione dei problemi.....	165
Valutazione della qualità dei codici a barre.....	166
Etichette di configurazione.....	168
Autotest tramite il pulsante PAUSE (PAUSA).....	170
Profilo del sensore.....	171
Utilizzo della modalità diagnostica delle comunicazioni.....	172
Caricamento dei valori predefiniti o degli ultimi valori salvati.....	173
Stati di avviso ed errore.....	174
Avvisi e messaggi di errore.....	175
Spie.....	180
Risoluzione dei problemi.....	183
Problemi di stampa o relativi alla qualità di stampa.....	183
Problemi relativi al nastro.....	187
Problemi di stampa linerless.....	190
Problemi relativi a RFID.....	197
Problemi di comunicazione.....	200
Problemi vari.....	201
Manutenzione della stampante.....	204
Spedizione della stampante.....	204
Utilizzo di una porta host USB e della funzionalità Print Touch.....	205
Articoli necessari per gli esercizi.....	205
File per completare gli esercizi.....	206
Host USB.....	208
Esercizio 1: copiare i file su un'unità flash USB ed eseguire il mirroring USB.....	208
Esercizio 2: stampare un formato di etichetta da un'unità flash USB.....	209

Esercizio 3: copiare i file da/verso un'unità flash USB.....	210
Esercizio 4: immettere i dati per un file memorizzato con una tastiera USB e stampare un'etichetta.....	212
Print Touch/Near Field Communication (NFC).....	213
Esercizio 5: immettere i dati per un file memorizzato con un dispositivo e stampare un'etichetta.....	214
Specifiche.....	216
Specifiche generali.....	216
Specifiche di alimentazione.....	217
Specifiche del cavo di alimentazione.....	217
Specifiche dell'interfaccia di comunicazione.....	219
Collegamenti standard.....	220
Collegamenti opzionali.....	222
Specifiche wireless.....	223
Specifiche di stampa.....	224
Specifiche dei supporti.....	226
Specifiche del nastro.....	227
Glossario.....	228

Informazioni su questa guida

Questo documento è stato scritto per tutti coloro che devono eseguire operazioni di manutenzione, di aggiornamento e di risoluzione dei problemi della stampante ZT411/ZT421.

Convenzioni di notazione

Le seguenti convenzioni di notazione facilitano la navigazione nei contenuti di questo documento.

- Il testo in **grassetto** viene utilizzato per mettere in risalto:
 - Nomi di finestre di dialogo, finestre e schermate
 - Nomi di elenchi a discesa e caselle di riepilogo
 - Nomi di caselle di controllo e pulsanti di opzione
 - Icone di una schermata
 - Nomi di tasti su un tastierino
 - Nomi di pulsanti in una schermata
- Gli elenchi puntati (•) indicano:
 - Azioni da svolgere
 - Elenchi di soluzioni alternative
 - Elenchi di operazioni richieste non necessariamente in successione
- Gli elenchi di azioni da svolgere in successione (ad es. elenchi contenenti la descrizione di procedure dettagliate) sono invece riportati sotto forma di elenchi numerati.

Convenzioni relative alle icone

La documentazione è stata pensata per fornire al lettore più riferimenti visivi. Di seguito sono riportate le icone grafiche utilizzate nell'intera documentazione. Le icone sono descritte insieme al significato associato.



NOTA: questo testo indica la presenza di informazioni aggiuntive per l'utente, che non sono richieste per completare un'attività.



IMPORTANTE: questo testo indica la presenza di informazioni importanti per l'utente.



AVVERTENZA—LESIONI OCULARI: indossare occhiali di protezione quando si eseguono determinate operazioni, ad esempio la pulizia dell'interno di una stampante.



AVVERTENZA—LESIONI OCULARI: indossare occhiali di protezione quando si eseguono determinate operazioni, ad esempio l'installazione o la rimozione di anelli di sicurezza, clip a C, anelli a scatto, molle e pulsanti per il montaggio. Queste parti sono in tensione e potrebbero staccarsi.



AVVERTENZA—DANNI AL PRODOTTO: se tale precauzione non viene adottata, il prodotto potrebbe danneggiarsi.



AVVERTENZA: se tale precauzione non viene adottata, l'utente potrebbe subire lesioni lievi o moderate.



AVVERTENZA—SUPERFICIE CALDA: il contatto con quest'area può provocare ustioni.



AVVERTENZA—ESD: osservare le precauzioni di sicurezza contro le scariche elettrostatiche quando si maneggiano componenti sensibili all'elettricità statica, quali schede di circuito e testine di stampa.



AVVERTENZA—ELETTO-SHOCK: spegnere (O) il dispositivo e scollegarlo dalla fonte di alimentazione prima di eseguire questa operazione, o parte dell'operazione, per evitare il rischio di scosse elettriche.



ATTENZIONE: indica una situazione di potenziale pericolo che, se non evitata, PUÒ causare la morte o gravi lesioni all'utente.



PERICOLO: indica un'imminente situazione di pericolo che, se non evitata, CAUSERÀ la morte o gravi lesioni all'utente.

Configurazione della stampante

Questa sezione assiste l'utente nella configurazione iniziale e nel funzionamento della stampante.

Scelta di una posizione per la stampante

Scegliere una posizione per la stampante che soddisfi le seguenti condizioni:

- Superficie: la superficie su cui verrà posizionata la stampante deve essere stabile, piana e di dimensioni e resistenza sufficienti per sostenere la stampante.

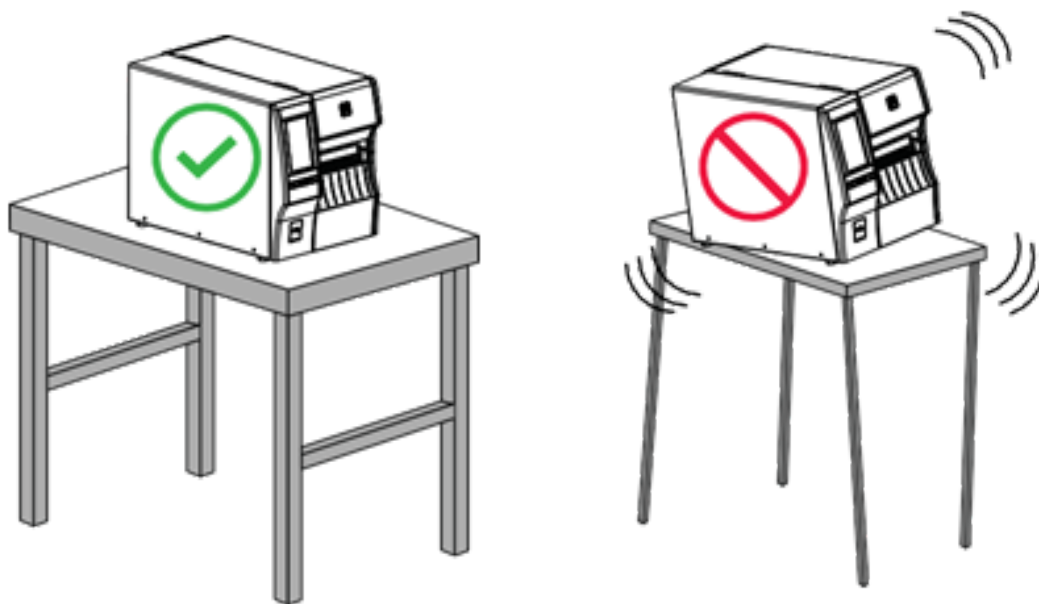

- Spazio: l'area in cui verrà collocata la stampante deve prevedere spazio sufficiente per la ventilazione e per accedere ai componenti e ai connettori della stampante. Per consentire una ventilazione e un raffreddamento adeguati, lasciare uno spazio aperto su tutti i lati della stampante.



AVVERTENZA: non posizionare materiali di imbottitura o ammortizzanti dietro o sotto la stampante, in quanto limiterebbero il flusso d'aria e potrebbero causare il surriscaldamento della stampante.

- Alimentazione: la stampante deve trovarsi a breve distanza da una presa elettrica facilmente accessibile.
- Interfacce di comunicazione dati: la stampante deve trovarsi nel raggio della radio WLAN (se applicabile) o a una distanza accettabile affinché altri connettori possano raggiungere l'origine dei dati (generalmente un computer). Per ulteriori informazioni sulla lunghezza massima dei cavi e sulla configurazione, vedere [Specifiche dell'interfaccia di comunicazione](#) alla pagina 219.
- Condizioni operative: la stampante è stata realizzata in modo da consentirne l'utilizzo in una vasta gamma di condizioni ambientali ed elettriche, ad esempio in magazzino o in fabbrica. Nella tabella di seguito sono riportati i requisiti di temperatura e umidità relativa per la stampante in modalità operativa.

Tabella 1 Temperatura e umidità operative

Modalità	Temperatura	Umidità relativa
Trasferimento termico	Da 5 °C a 40 °C (da 40 °F a 104°F)	Dal 20% all'85% in assenza di condensa
Termica diretta	Da 0 °C a 40 °C (32 °F a 104 °F)	

Ordinazione di materiali di consumo e accessori

Gli elementi seguenti NON sono forniti in dotazione con la stampante:

- Cavi di comunicazione/rete (ad esempio Ethernet seriale o cablata) diversi da USB
- Supporti
- Nastro (se la stampante dispone dell'opzione di trasferimento termico)

Per i materiali di consumo consigliati per garantire il funzionamento ottimale della stampante, visitare la pagina zebra.com/supplies.

Supporti

Il tipo e il formato del supporto scelto devono essere appropriati per le opzioni installate sulla stampante (vedere [Determinazione del metodo di gestione dei supporti](#) alla pagina 33). Fare riferimento alle specifiche del supporto per la stampante per le lunghezze minime delle etichette e altri fattori importanti da tenere in considerazione.

Per ottenere una qualità di stampa ottimale e prestazioni di stampa adeguate in tutte le linee di prodotti, Zebra consiglia vivamente di utilizzare materiali di consumo certificati Zebra come parte della soluzione completa. È disponibile una vasta gamma di prodotti di carta, polipropilene, poliestere e vinile allo scopo specifico di esaltare le capacità della stampante e di evitare l'usura prematura della testina di stampa. Per acquistare i materiali di consumo, visitare zebra.com/supplies.

Il [glossario](#) contiene termini associati ai supporti, come supporti con segno nero, supporti con gap/tacca, supporti linerless, supporti RFID, supporti a fogli ripiegati e supporti in rotolo. Utilizzare questi termini per determinare quali sono i supporti migliori per le proprie esigenze.

Vedere anche

[Specifiche dei supporti](#)

Nastro



NOTA: questa sezione si applica solo alle stampanti con l'opzione di stampa a trasferimento termico installata.

<p>È necessario utilizzare un nastro?</p>	<p>I supporti stessi determinano se è necessario utilizzare il nastro.</p> <ul style="list-style-type: none"> • I supporti a trasferimento termico richiedono l'utilizzo di un nastro. • I supporti per la stampa termica diretta non richiedono il nastro.
<p>Come posso stabilire se i supporti sono per la stampa termica diretta o a trasferimento termico?</p> <p>Vedere termica diretta alla pagina 229 e trasferimento termico alla pagina 236 per le definizioni.</p>	<p>Il modo più semplice è graffiare rapidamente con un'unghia la superficie di stampa del supporto. Se compare un segno nero nel punto dove è stato graffiato il supporto, il supporto è per stampa termica diretta e NON è necessario utilizzare il nastro.</p>
<p>Che tipo di nastro è possibile utilizzare?</p>	<p>Questa stampante può utilizzare SOLO nastri con rivestimento all'esterno, a meno che non sia stato acquistato e installato il mandrino opzionale che consente l'utilizzo di nastri con rivestimento all'interno. Per informazioni sull'ordine, contattare il rivenditore Zebra autorizzato di zona.</p>
<p>Come posso stabilire quale lato del nastro è rivestito?</p>	<p>Utilizzare uno di questi due metodi per determinare quale lato del nastro è rivestito:</p> <ul style="list-style-type: none"> • Esecuzione di un test di adesione alla pagina 74. • Esecuzione di un test di graffiatura del nastro alla pagina 74.

Ispezione del contenuto della confezione

Assicurarsi che la confezione della stampante contenga tutti gli articoli necessari per configurarla.



IMPORTANTE: Zebra Technologies non si assume alcuna responsabilità per eventuali danni occorsi alla stampante durante la spedizione e non riparerà tali danni in garanzia.

1. Estrarre con cautela la stampante dalla confezione e verificare che gli articoli seguenti siano inclusi nella confezione della stampante:

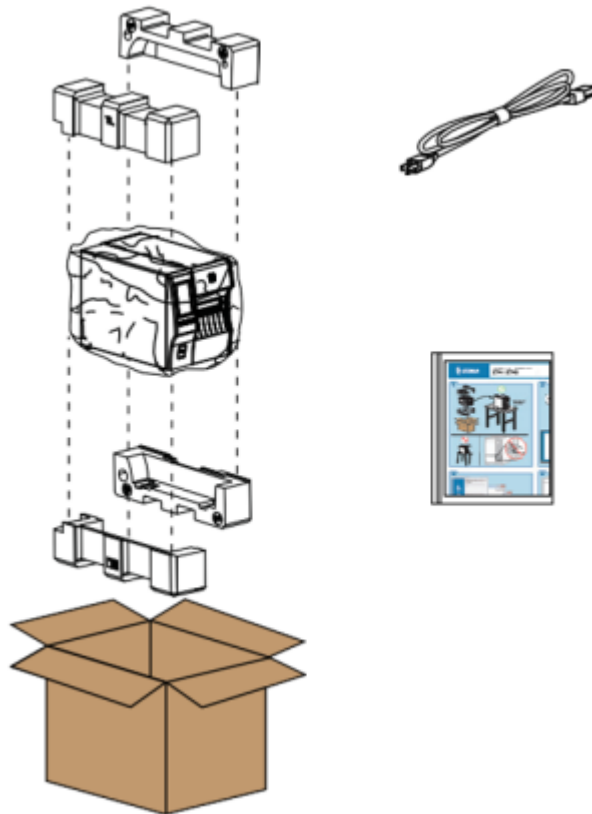

Potrebbero essere inclusi ulteriori articoli, a seconda delle opzioni ordinate con la stampante.

2. Se manca qualcosa, comunicarlo al proprio rivenditore autorizzato Zebra.
3. Disimballare immediatamente la stampante e verificare eventuali danni dovuti alla spedizione.
 - Conservare tutti i materiali di imballaggio.
 - Controllare che tutte le superfici esterne non siano danneggiate.
 - Sollevare lo sportello dei supporti e controllare che i componenti nel vano dei supporti non abbiano subito danni.
4. Se si rilevano danni durante l'ispezione:
 - Informare immediatamente la ditta di spedizioni e inviare un rapporto sui danni.
 - Conservare tutto il materiale di imballaggio per la verifica che condurrà la ditta di spedizioni.
 - Informare il proprio rivenditore Zebra autorizzato.

5. La stampante viene spedita con vari elementi di protezione per la spedizione, tra cui una pellicola in plastica sopra la finestra trasparente dello sportello dei supporti. Prima di azionare la stampante, rimuovere questi elementi protettivi.

Connessione della stampante a un dispositivo

Dopo aver configurato la stampante, sarà possibile connettere la stampante al dispositivo (ad esempio un computer, un telefono o un tablet).

Collegamento a telefoni o tablet

Scaricare l'app gratuita Zebra Printer Setup Utility per il dispositivo in uso.

- [Dispositivi Android](#)
- [Dispositivi Apple](#)

Le applicazioni supportano i seguenti tipi di connettività:

- Bluetooth Classic
- Bluetooth Low Energy (Bluetooth LE)
- Cablata/Ethernet
- Wireless
- USB On-The-Go

Per le guide per l'utente di queste utility di configurazione della stampante, visitare il sito zebra.com/setup.

Installazione dei driver e connessione a un computer basato su Windows

Per utilizzare la stampante con un computer basato su Microsoft Windows, è necessario prima installare i driver corretti.



IMPORTANTE: è possibile collegare la stampante al computer utilizzando uno qualsiasi dei collegamenti disponibili. Tuttavia, è bene non collegare alcun cavo dal computer alla stampante finché non viene richiesto di farlo. Se si collegano nel momento sbagliato, la stampante non installerà i driver corretti. Per ripristinare il sistema a seguito di un'installazione di driver errati, vedere [Cosa fare in caso si dimentichi di installare prima i driver della stampante](#) alla pagina 29.

Installazione dei driver

Per installare i driver corretti, procedere come segue.

1. Accedere a zebra.com/drivers.
2. Fare clic su **Stampanti**.
3. Selezionare il modello della stampante.
4. Nella pagina relativa alla stampante, fare clic su **Driver**.
5. Scaricare il driver appropriato per Windows.

Il file eseguibile del driver (ad esempio `zd86423827-certified.exe`) viene aggiunto alla cartella Download.

6. Eseguire il file eseguibile, quindi procedere secondo le istruzioni.

Al termine della configurazione, è possibile scegliere di aggiungere i driver al sistema (**Configure System** [Configura sistema]) o aggiungere stampanti specifiche (vedere [Esecuzione della procedura guidata di installazione della stampante](#)).

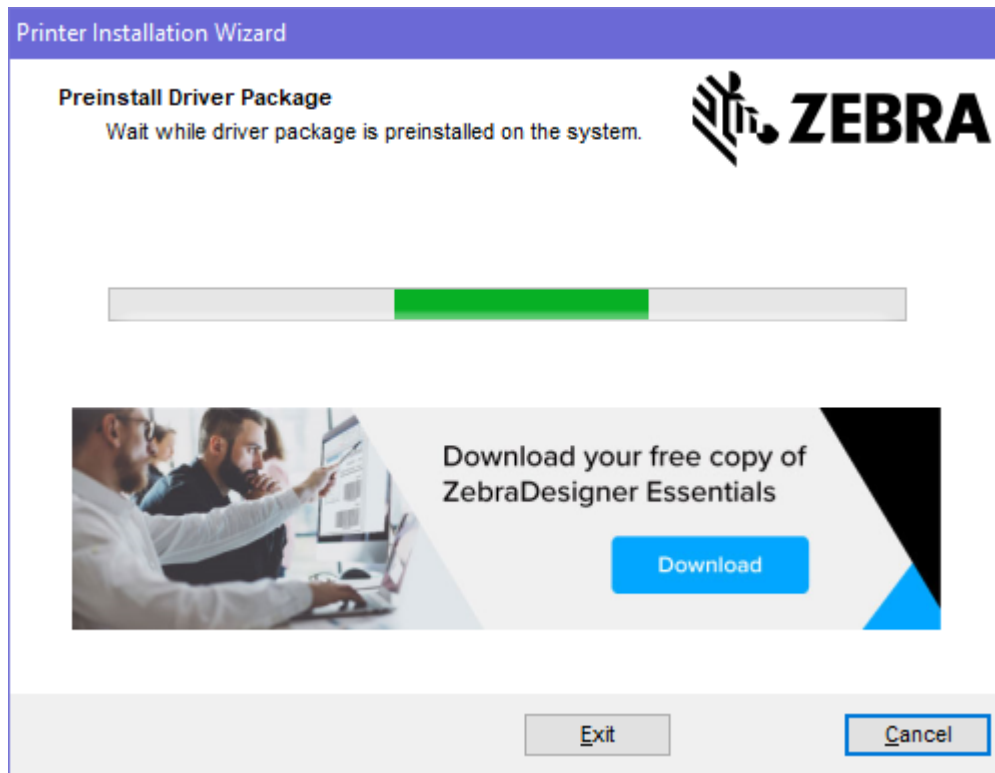

7. Selezionare **Configure System** (Configura sistema), quindi fare clic su **Finish** (Fine).

L'installazione guidata della stampante installa i driver.

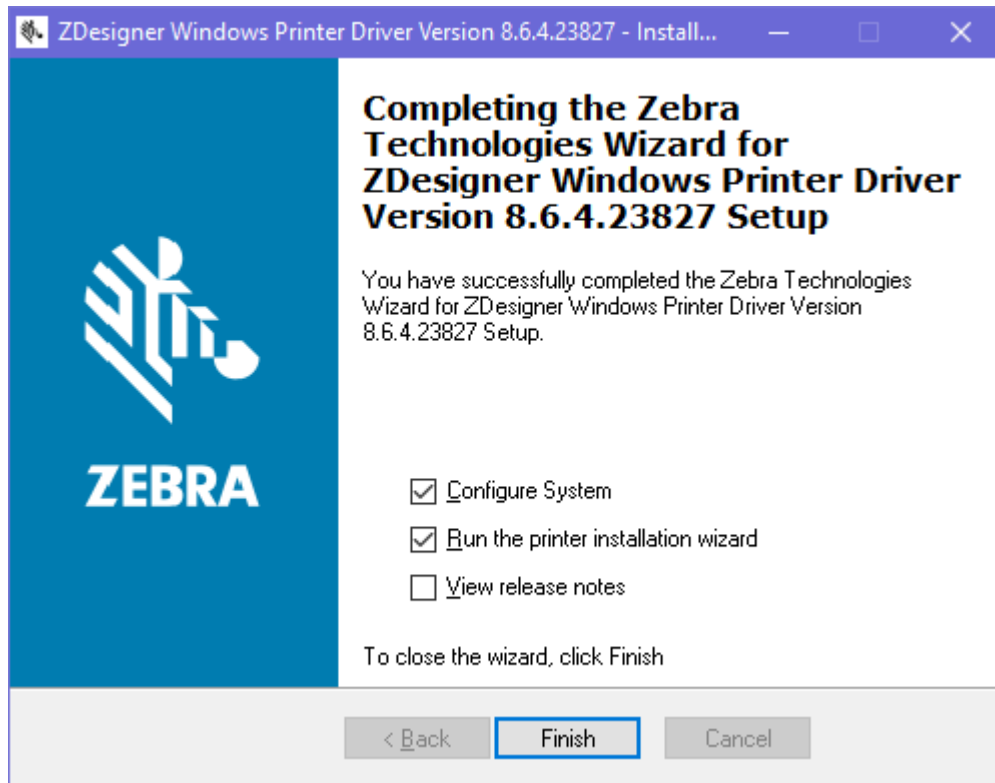

Esecuzione della procedura guidata di installazione della stampante

1. Nell'ultima schermata del programma di installazione del driver, lasciare selezionata l'opzione **Run the Printer Installation Wizard (Esegui installazione guidata della stampante)**, quindi fare clic su **Finish (Fine)**.

Viene visualizzata la procedura guidata di installazione della stampante.

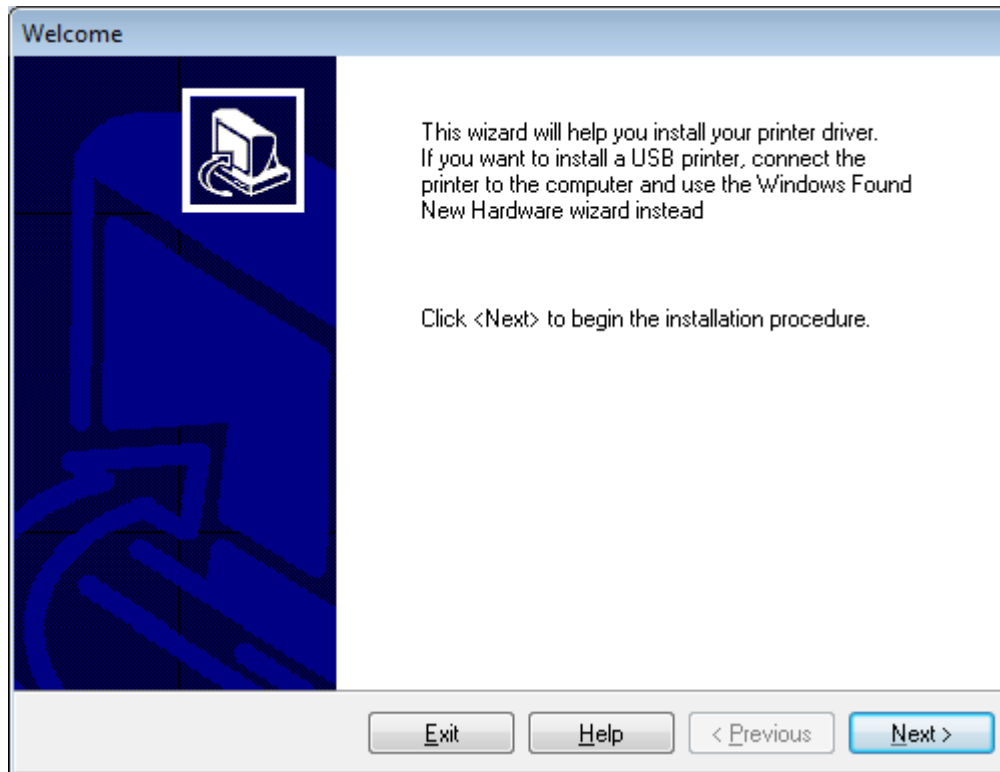

2. Fare clic su **Next (Avanti)**.

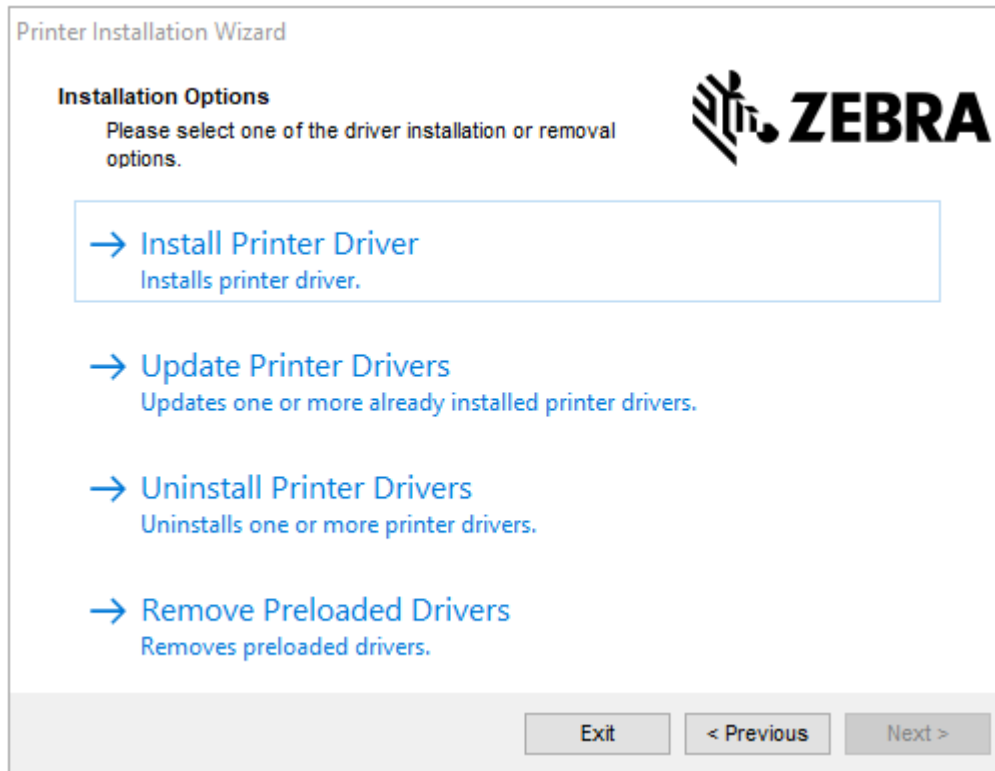

3. Fare clic su **Install Printer Driver (Installa driver stampante)**.

Viene visualizzato il contratto di licenza.

Printer Installation Wizard

License Agreement
Please read license agreement before installing printer driver.



**END USER LICENSE AGREEMENT
(UNRESTRICTED SOFTWARE)**

IMPORTANT PLEASE READ CAREFULLY: This End User License Agreement ("EULA") is a legal agreement between you (either an individual or a company) ("Licensee") and Zebra Technologies Corporation ("Zebra") for Software, owned by Zebra and its affiliated companies and its third-party suppliers and licensors, that accompanies this EULA. For purposes of this EULA, "Software" shall mean machine-readable instructions used by a processor to perform specific operations. BY USING THE SOFTWARE, LICENSEE ACKNOWLEDGES ACCEPTANCE OF THE TERMS OF THIS EULA. IF LICENSEE DOES NOT ACCEPT THESE TERMS, LICENSEE MAY NOT USE THE SOFTWARE.

I accept the terms in the license agreement
 I do not accept the terms in the license agreement

Exit < Previous Next >

4. Leggere e accettare i termini del contratto di licenza e fare clic su **Next (Avanti)**.

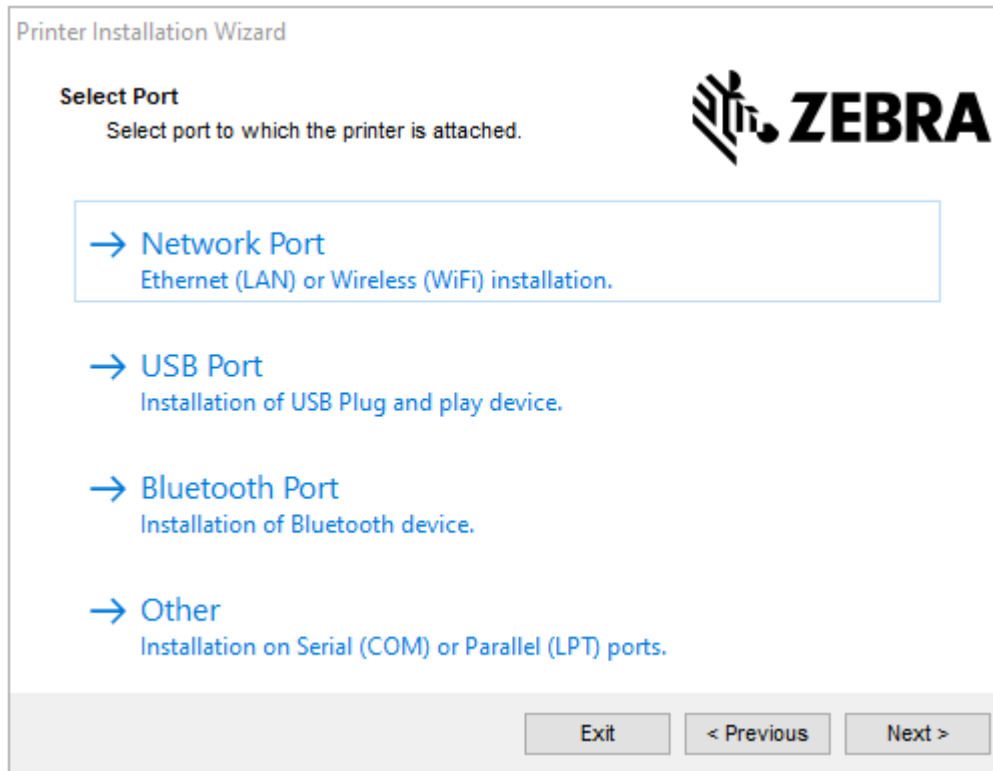

5. Selezionare l'opzione di comunicazione da configurare per la stampante in uso:

- Porta di rete: per installare stampanti con una connessione di rete Ethernet (LAN) o wireless (Wi-Fi). Attendere che il driver rilevi i dispositivi nella rete locale e seguire le istruzioni. Se necessario, impostare i valori come indicato in [Collegamento alla rete tramite la porta Ethernet della stampante](#) alla pagina 23 o in [Connessione della stampante alla rete wireless](#) alla pagina 26.
- Porta USB: per installare le stampanti collegate con cavo USB. Collegare la stampante al computer come mostrato in [Collegamento a un computer tramite la porta USB della stampante](#) alla pagina 21. Se la stampante è già collegata e accesa, potrebbe essere necessario scollegare e ricollegare il cavo USB. Il driver cercherà automaticamente il modello della stampante collegata.
- Bluetooth Port (Porta Bluetooth): per installare le stampanti con una connessione Bluetooth.
- Altro: per l'installazione con un altro tipo di cavo, ad esempio parallelo (LPT) e seriale (COM). Non è necessario eseguire ulteriori configurazioni.

6. Se richiesto, selezionare il modello e la risoluzione della stampante in uso.

Il modello e la risoluzione si trovano su un adesivo con il numero di parte nella stampante, situato in genere sotto la staffa dei supporti. Le informazioni saranno nel formato seguente:

Part Number: XXXXXxY - xxxxxxxx

dove

XXXXX = modello della stampante e Y = risoluzione della stampante (2 = 203 dpi, 3 = 300 dpi, 6 = 600 dpi).

Ad esempio, nel numero di parte ZT411x3 - xxxxxxxx, ZT411 indica che la stampante è un modello ZT411 e 3 indica che la risoluzione della testina di stampa è 300 dpi.

Collegamento a un computer tramite la porta USB della stampante

1. Dopo aver installato i driver, rimuovere l'etichetta che copre la porta USB.

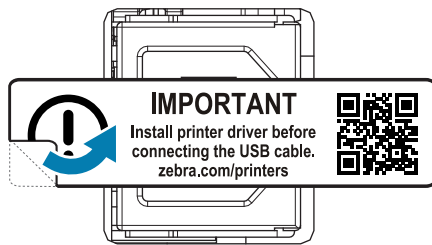

2. Collegare il cavo USB alla porta USB della stampante.

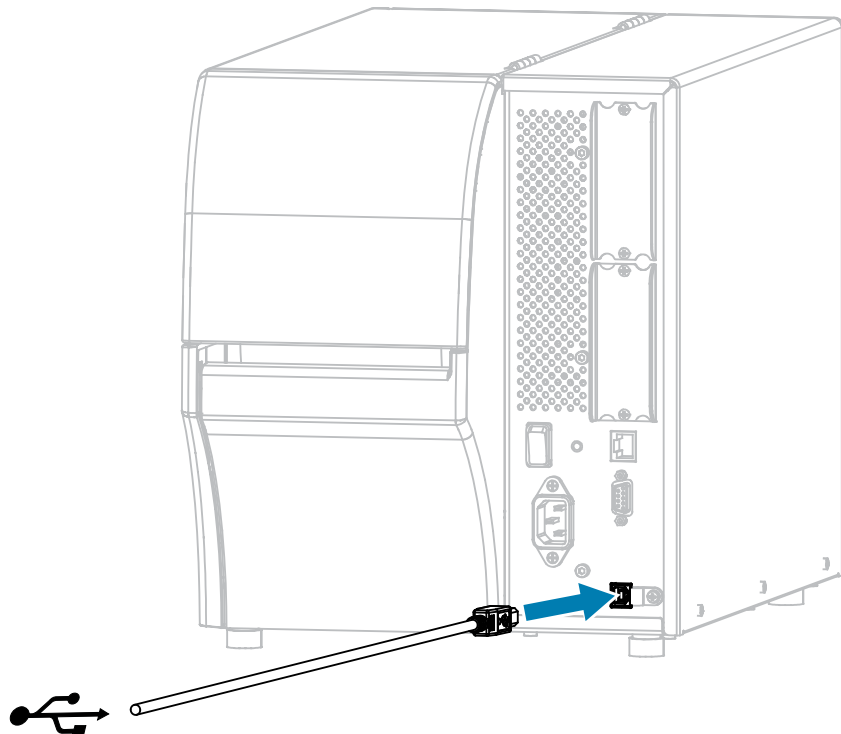

3. Collegare l'altra estremità del cavo USB al computer.

4. Collegare il cavo di alimentazione CA al connettore di alimentazione CA sul retro della stampante.

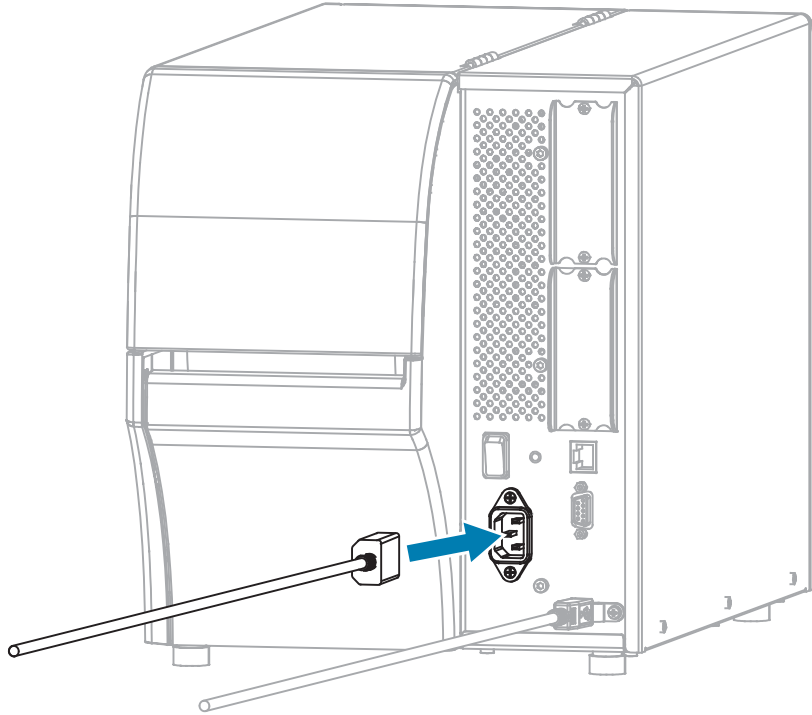

5. Collegare il cavo di alimentazione CA a una presa elettrica appropriata.

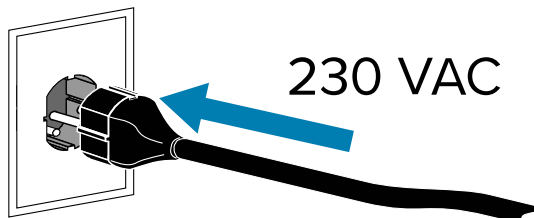
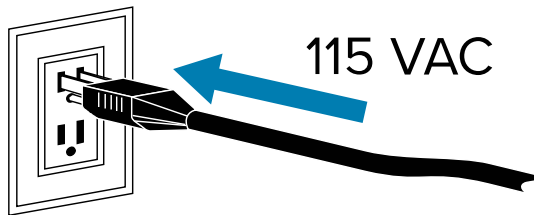

6. Accendere (I) la stampante.

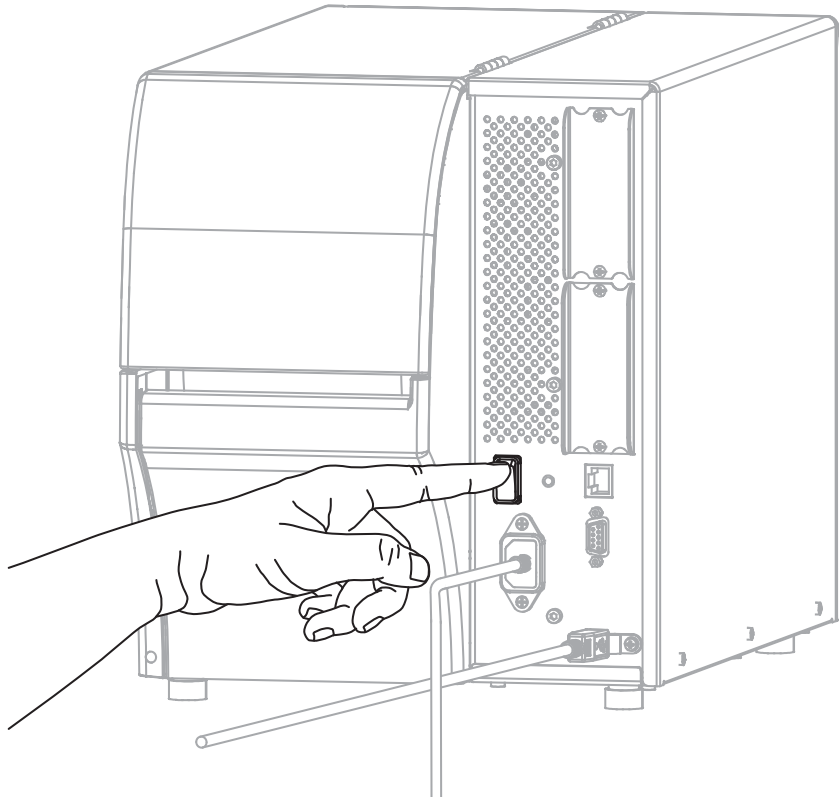

All'avvio della stampante, il computer completa l'installazione dei driver e riconosce la stampante.



AVVERTENZA—DANNI AL PRODOTTO: se è necessario spegnere e riaccendere la stampante, attendere prima che si avvii completamente. Dopo lo spegnimento, attendere 30 secondi prima di riaccenderla. Spegnere e riaccendere la stampante troppo rapidamente può causare problemi.

Se i driver non sono stati installati, vedere [Cosa fare in caso si dimentichi di installare prima i driver della stampante](#) alla pagina 29.

Collegamento alla rete tramite la porta Ethernet della stampante

Per utilizzare un collegamento tramite server di stampa cablato (Ethernet), è possibile che sia necessario configurare la stampante in modo che comunichi con la LAN (Local Area Network).

Per ulteriori informazioni sui server di stampa Zebra, consultare la Guida per l'utente dei server di stampa cablati e wireless ZebraNet. Per scaricare la versione più recente di questa guida, visitare zebra.com/manuals.

Configurazione della stampante

1. Dopo aver installato i driver (vedere [Installazione dei driver](#) alla pagina 14), collegare la stampante a un cavo Ethernet collegato alla rete.

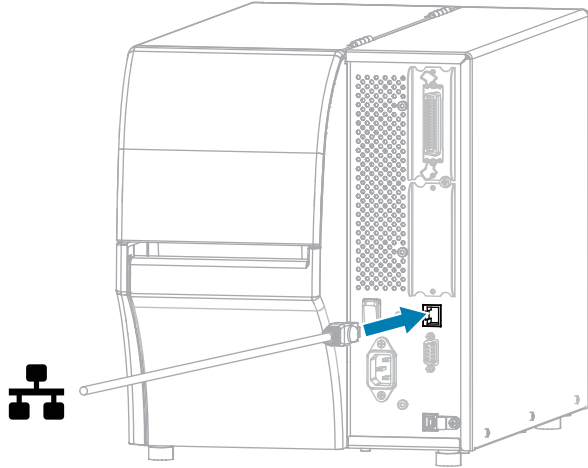

2. Collegare il cavo di alimentazione CA al connettore di alimentazione CA sul retro della stampante.

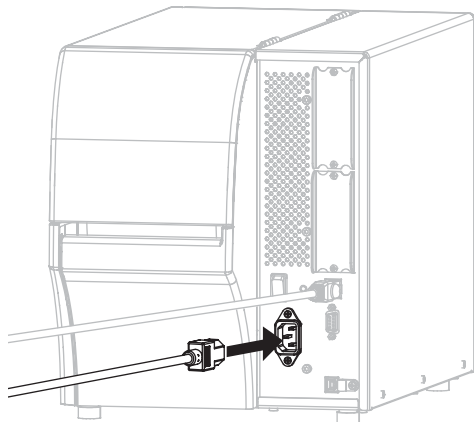

3. Collegare il cavo di alimentazione CA a una presa elettrica appropriata.

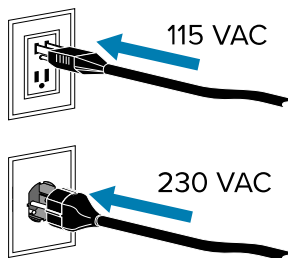

4. Accendere (I) la stampante.

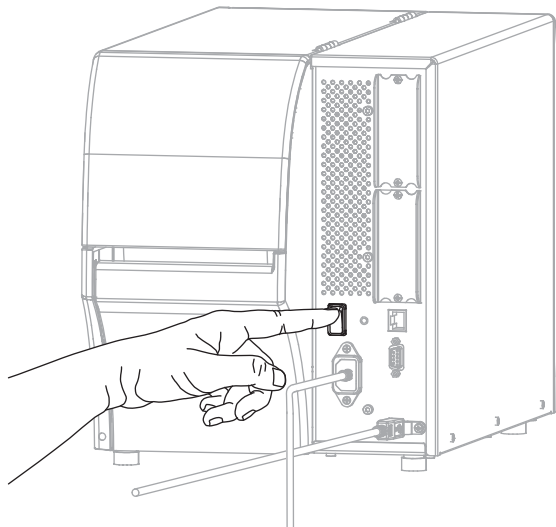

La stampante tenta di comunicare con la rete. Se vi riesce, compila i valori del gateway e della subnet della LAN e ottiene un indirizzo IP.



AVVERTENZA—DANNI AL PRODOTTO: se è necessario spegnere e riaccendere la stampante, attendere prima che si avvii completamente. Dopo lo spegnimento, attendere 30 secondi prima di riaccenderla. Spegnere e riaccendere la stampante troppo rapidamente può causare problemi.

5. Nella schermata Home, toccare la scheda Info stampante. Controllare il display per vedere se alla stampante è stato assegnato un indirizzo IP.

Se l'indirizzo IP della stampante è...	Allora...
0 . 0 . 0 . 0 oppure 000 . 000 . 000 . 000	<p>La spia NETWORK (RETE) è spenta o è rossa fissa. Per ulteriori informazioni, vedere Spie alla pagina 180.</p> <p>a. Controllare il connettore Ethernet sul retro della stampante. Se nessuna spia è accesa o lampeggiante, il collegamento Ethernet non è attivo. Verificare che entrambe le estremità del cavo siano collegate correttamente e che la porta di rete a cui si sta eseguendo il collegamento sia attiva. Una volta risolto il problema, la stampante dovrebbe collegarsi automaticamente.</p> <p>b. Se necessario, configurare le seguenti impostazioni della stampante per impostare un indirizzo IP statico e ripristinare la rete. Richiedere i valori corretti all'amministratore di rete.</p> <ul style="list-style-type: none"> • Connessione > Cablata > Protocollo IP cablato: modificare il valore da TUTTO a PERMANENTE. • Connessione > Cablata > Gateway cablato: deve corrispondere al valore del gateway della LAN. • Connessione > Cablata > Subnet cablata: deve corrispondere al valore della subnet della LAN. • Connessione > Cablata > Indirizzo IP cablato: assegnare un indirizzo IP univoco alla stampante. • Indirizzo IP (cablato o WLAN): assegnare un indirizzo IP univoco alla stampante.
qualsiasi altro valore	<p>Il collegamento è riuscito. La spia NETWORK (RETE) è verde o gialla fissa, a seconda della rete. Per ulteriori informazioni, vedere Spie alla pagina 180.</p>

6. Ripristinare la rete (vedere [Connessione > Reti > Ripristina rete](#)) per consentire l'applicazione delle modifiche alle impostazioni di rete.

Connessione della stampante alla rete wireless

Se si desidera utilizzare il server di stampa wireless opzionale della stampante, potrebbe essere necessario configurare la stampante in modo che comunichi con la rete WLAN (Wireless Local Area Network) attraverso il server di stampa wireless.

Per ulteriori informazioni sui server di stampa Zebra, consultare la Guida per l'utente dei server di stampa cablati e wireless ZebraNet. Per scaricare la versione più recente di questa guida, visitare zebra.com/manuals.

1. Installare i driver come indicato in [Installazione dei driver e connessione a un computer basato su Windows](#) alla pagina 14.

2. Collegare il cavo di alimentazione CA al connettore di alimentazione CA sul retro della stampante.

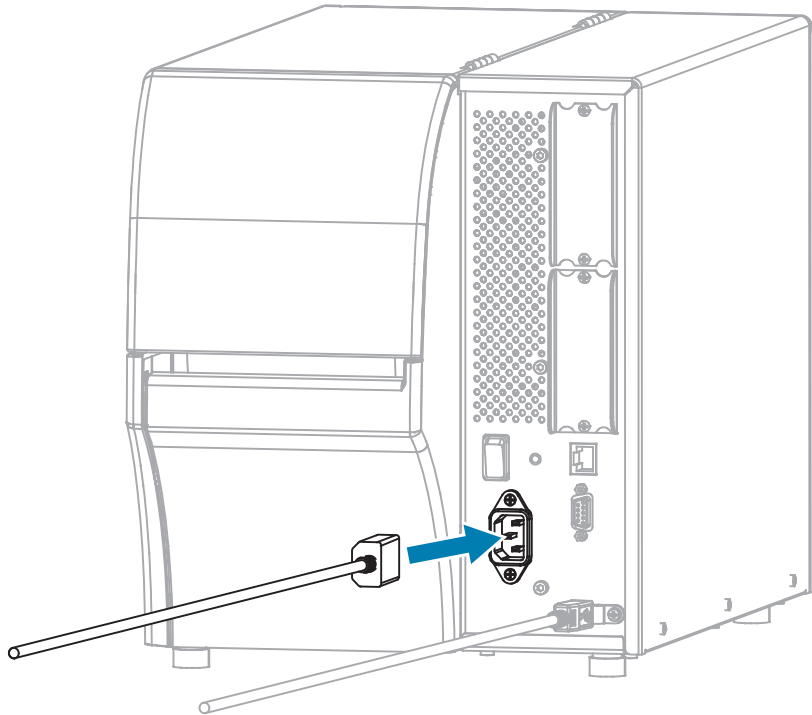

3. Collegare il cavo di alimentazione CA a una presa elettrica appropriata.

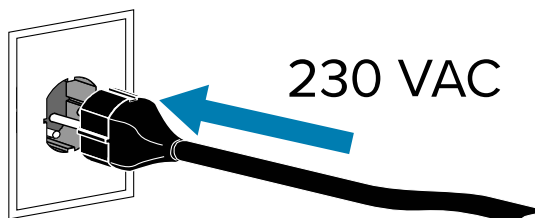
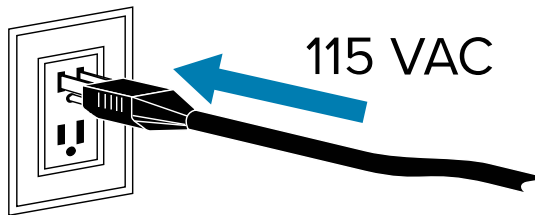

4. Accendere (I) la stampante.

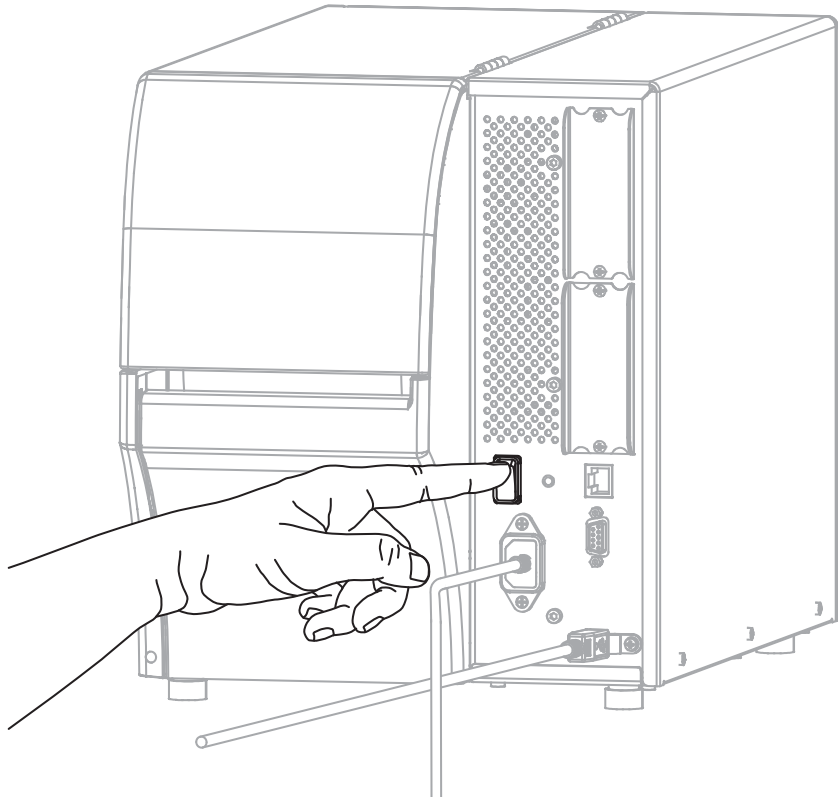

All'avvio della stampante, il computer completa l'installazione dei driver e riconosce la stampante.



AVVERTENZA—DANNI AL PRODOTTO: se è necessario spegnere e riaccendere la stampante, attendere prima che si avvii completamente. Dopo lo spegnimento, attendere 30 secondi prima di riaccenderla. Spegnere e riaccendere la stampante troppo rapidamente può causare problemi.

Se i driver non sono stati installati, vedere [Cosa fare in caso si dimentichi di installare prima i driver della stampante](#) alla pagina 29.

5. Se necessario, specificare il valore ESSID corrispondente al valore utilizzato dal router wireless. Verificare con l'amministratore di rete il valore ESSID da utilizzare. Vedere [Connessione > Reti > ESSID](#) per conoscere le modalità di modifica del valore.
6. Se necessario, configurare le seguenti impostazioni della stampante. Richiedere i valori corretti all'amministratore di rete.
 - [Connessione > WLAN > Gateway WLAN](#): deve corrispondere al valore del gateway della WLAN.
 - [Connessione > WLAN > Subnet WLAN](#): deve corrispondere al valore della subnet della WLAN.
7. Ripristinare la rete (vedere [Connessione > Reti > Ripristina rete](#)) per consentire l'applicazione delle modifiche alle impostazioni di rete.
8. Se la stampante continua a non connettersi, impostare un indirizzo IP statico configurando le seguenti impostazioni aggiuntive, quindi ripristinare nuovamente la rete. Richiedere i valori corretti all'amministratore di rete.
 - [Connessione > WLAN > Protocollo IP WLAN](#): modificare il valore da TUTTO a PERMANENTE.
 - [Connessione > WLAN > Indirizzo IP WLAN](#): assegnare un indirizzo IP univoco alla stampante.

Cosa fare in caso si dimentichi di installare prima i driver della stampante

Se si collega la stampante Zebra prima di installare i driver, la stampante viene visualizzata come dispositivo non specificato.

1. Seguire le istruzioni in [Installazione dei driver e connessione a un computer basato su Windows](#) alla pagina 14 per scaricare e installare i driver.
2. Dal menu Windows, aprire il Pannello di controllo.
3. Fare clic su **Dispositivi e stampanti**.

In questo esempio, MZ320 è una stampante Zebra installata in modo errato.



4. Fare clic con il pulsante destro del mouse sul dispositivo e selezionare **Proprietà**.

Vengono visualizzate le proprietà del dispositivo.



- Fare clic sulla scheda **Hardware**.

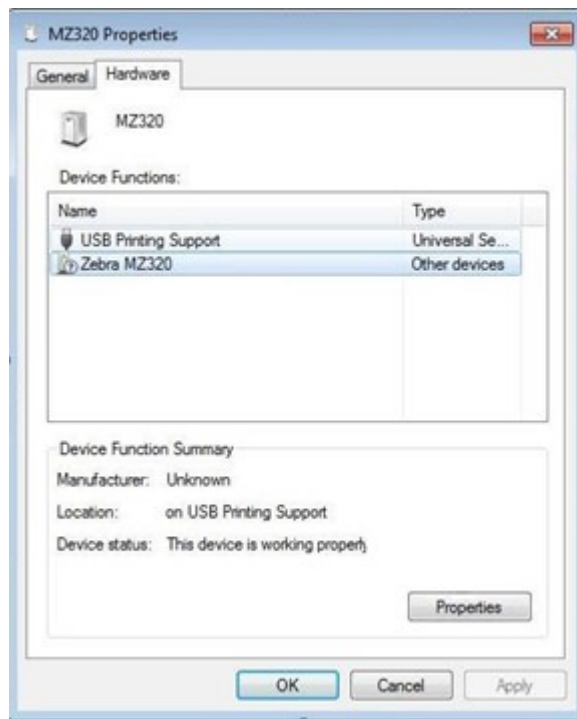

- Selezionare la stampante Zebra nell'elenco **Funzioni dispositivo**, quindi fare clic su **Proprietà**.
Vengono visualizzate le proprietà.

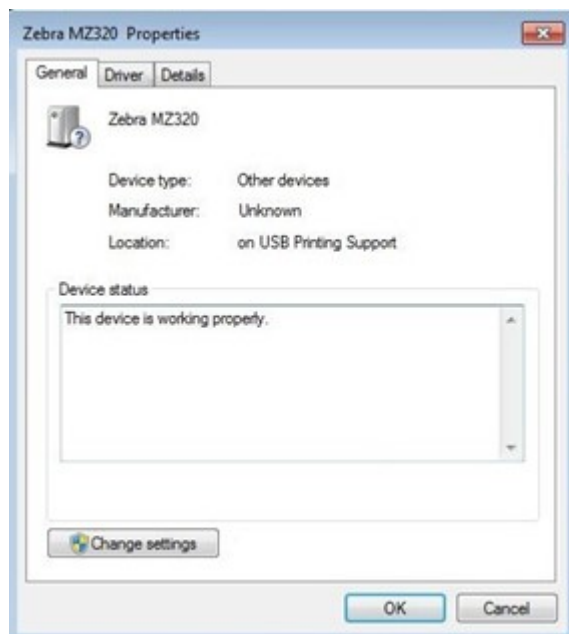

7. Fare clic su **Modifica impostazioni**, quindi sulla scheda **Driver**.



8. Fare clic su **Aggiorna driver**.

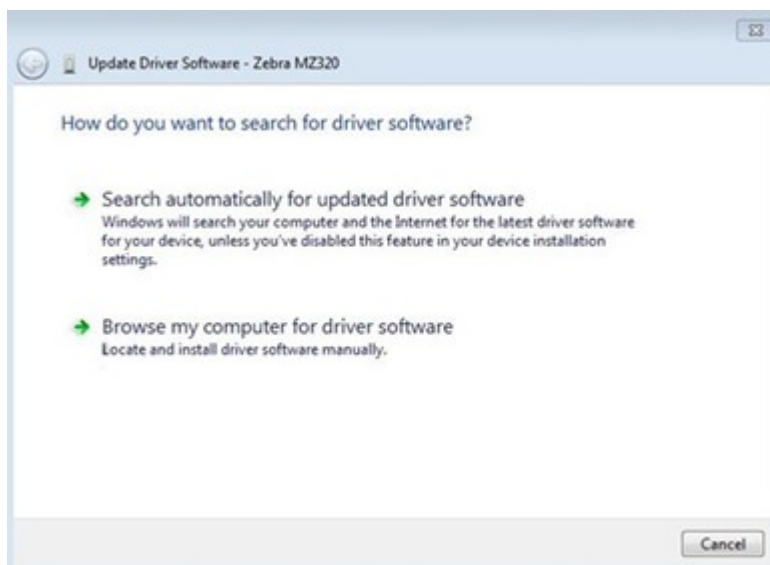

9. Fare clic su **Cerca il software del driver nel computer**.
10. Fare clic su **Sfoggia...** e accedere alla cartella Download.

11. Fare clic su **OK** per selezionare la cartella.



12. Fare clic su **Avanti**.

Il dispositivo viene aggiornato con i driver corretti.

Aggiornamento del firmware della stampante

Per utilizzare le funzioni più recenti, assicurarsi che la stampante sia aggiornata con il firmware più recente per il modello di stampante in uso. Per trovare il firmware più recente, accedere alla pagina dell'assistenza della stampante in uso sul sito zebra.com, quindi fare clic sulla scheda **Download**.

Verifica della versione corrente del firmware

È possibile controllare la versione del firmware utilizzando il pannello di controllo della stampante o un'etichetta di configurazione della stampante.

1. Nella schermata Home della stampante, toccare **Info stampante**.
2. Verificare che Versione Link-OS sia 7.0 o successiva.

Caricamento del firmware più recente

Per le funzioni più recenti, aggiornare la stampante alla versione più recente del sistema operativo v92.

1. Andare all'indirizzo zebra.com/zt411-info.
2. Fare clic sulla scheda **Download**.
3. Fare clic sulla voce **SO stampante v92** nella scheda Download.
4. Per il file .zip, fare clic su **DOWNLOAD**.
5. Leggere il Contratto di licenza con l'utente finale, fare clic sulla casella per accettare i termini e le condizioni, quindi fare clic su **DOWNLOAD**.
6. Nella cartella Download, individuare il file v92.xx.xxx.zip ed estrarre il contenuto sul computer.

- Utilizzando il software o l'utility di propria scelta (ad esempio l'utility ZDownloader, disponibile anche nella scheda Download), caricare il file V92 . xx . xxx . zp1 sulla stampante.

La stampante scarica il firmware e lo installa. Al termine dell'installazione, la stampante si riavvia.

Determinazione del metodo di gestione dei supporti

Prima di caricare i supporti, scegliere un metodo di gestione dei supporti che corrisponda al supporto utilizzato e alle opzioni della stampante disponibili.

Figura 1 Opzioni della stampante

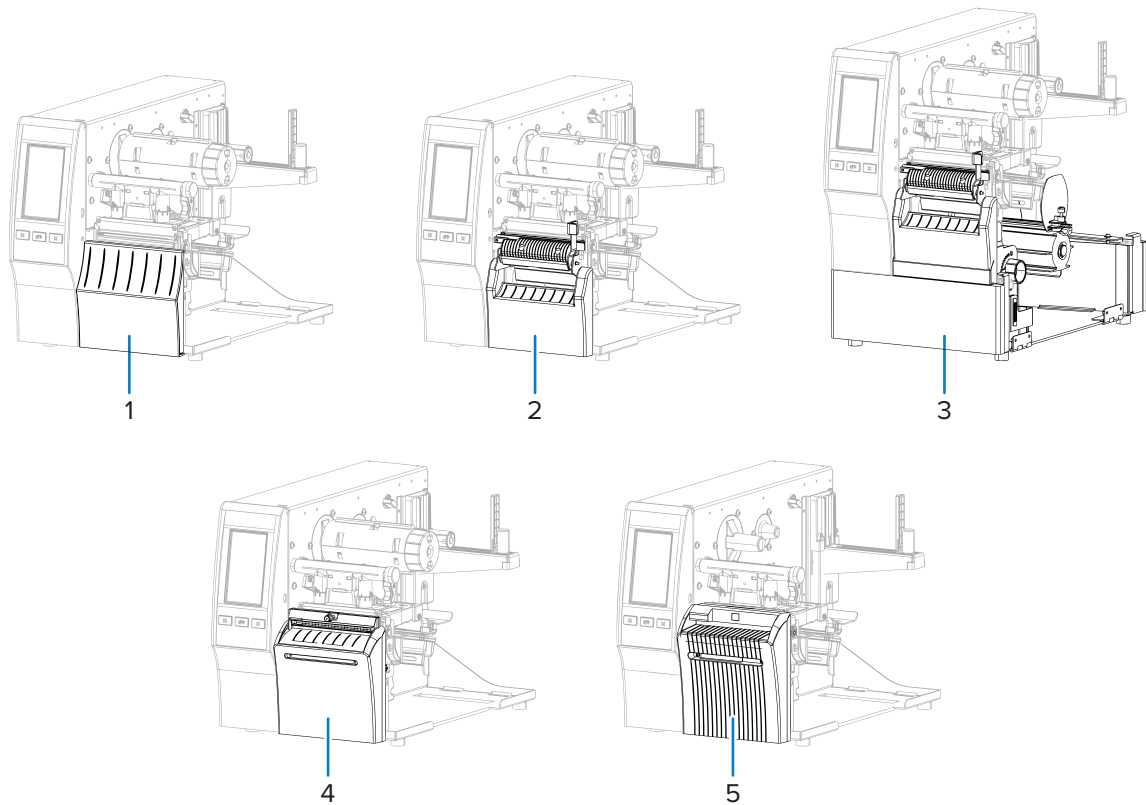

1	Strappo (standard)	4	Opzione taglierina
2	Opzione spellicolatura con avvolgimento della pellicola di supporto	5	Opzione taglierina linerless
3	Opzione riavvolgimento		

Tabella 2 Metodi di gestione dei supporti e opzioni della stampante

Metodo	Opzione della stampante richiesta	Descrizione
Strappo	Questo metodo può essere utilizzato con qualsiasi opzione della stampante e con quasi tutti i tipi di supporto.	La stampante stampa i formati delle etichette man mano che li riceve. L'operatore della stampante può strappare le etichette stampate quando la stampante si arresta.
Spellicolatura	Opzione spellicolatura, avvolgimento della pellicola di supporto o riavvolgimento	La stampante esegue la spellicolatura dell'etichetta dalla parte posteriore durante la stampa, quindi si interrompe sino alla rimozione dell'etichetta. La pellicola di supporto vuota può uscire dal lato anteriore della stampante oppure essere riavvolta attorno al mandrino di avvolgimento della pellicola di supporto o al mandrino di riavvolgimento.
Riavvolgimento	Opzione riavvolgimento	La stampante esegue la stampa senza interruzioni tra un'etichetta e l'altra. Dopo la stampa, il supporto viene riavvolto attorno a un nucleo. La piastra di riavvolgimento è utilizzata per separare le etichette dalla pellicola di supporto.
Taglierina*	Opzione taglierina	La stampante taglia le etichette dopo la stampa di ciascuna etichetta.
Taglio ritardato*	Opzione taglierina	La stampante attende un comando ZPL di taglio ritardato (~JK) prima di tagliare l'ultima etichetta stampata.
Applicatore	È necessario il collegamento con la porta dell'applicatore. Questa modalità viene utilizzata con un dispositivo che applica le etichette.	La stampante stampa quando riceve un segnale dall'applicatore. Per ulteriori informazioni sull'interfaccia dell'applicatore, i tecnici dell'assistenza autorizzati devono fare riferimento al Manuale di manutenzione.
Taglio linerless	Opzione taglierina linerless*	La stampante taglia le etichette dopo la stampa di ciascuna etichetta.
Taglio ritardato linerless	Opzione taglierina linerless*	La stampante attende un comando ZPL di taglio ritardato (~JK) prima di tagliare l'ultima etichetta stampata.
<p> NOTA: * Affinché la taglierina linerless si comporti come una taglierina standard su una stampante con firmware precedente a v7.0, il metodo di gestione dei supporti (chiamato anche metodo di raccolta) deve essere impostato su Taglierina.</p> <p> NOTA: Spellicolatura linerless, Riavvolgimento linerless e Strappo linerless sono opzioni riservate per uso futuro.</p>		

1. Nella schermata Home, toccare **Menu > Stampa > Regolazione immagine > Gestione supporti**.

Vengono visualizzate le opzioni per la gestione dei supporti.

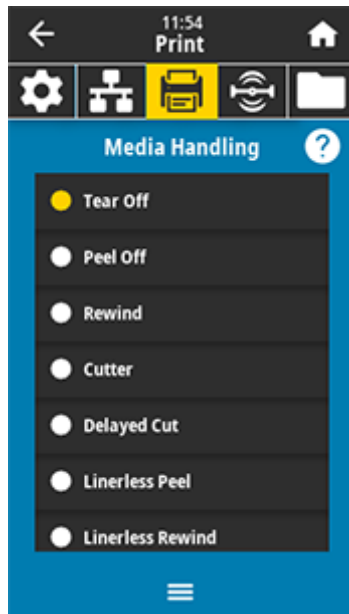

2. Selezionare un metodo che corrisponda al supporto utilizzato e alle opzioni di stampa disponibili.
3. Toccare l'icona **Home** per tornare alla schermata principale.

Vedere anche

[Menu Stampa](#)

Caricamento dei supporti

Fare riferimento alle istruzioni fornite in questa sezione per caricare supporti in rotolo o a fogli ripiegati con il metodo di prelievo delle etichette appropriato in base alle esigenze.



IMPORTANTE: quando si lavora vicino a una testina di stampa aperta non è obbligatorio spegnere la stampante, anche se questo è comunque consigliato da Zebra in via precauzionale. Se si disattiva l'alimentazione, andranno perse tutte le impostazioni temporanee, quali i formati delle etichette, e sarà necessario ricaricarle prima di riprendere la stampa.



NOTA: il percorso dei supporti è lo stesso per i supporti in rotolo e a fogli ripiegati.

Inserimento dei supporti nella stampante

1. Sollevare lo sportello dei supporti.

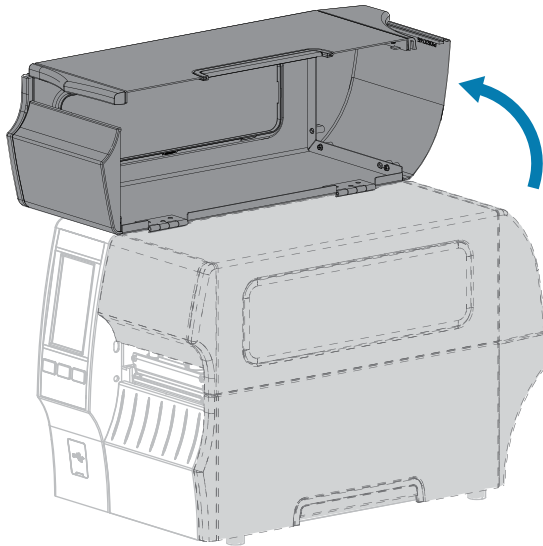

2. Rimuovere e scartare qualsiasi tag o etichetta strappato o sporco oppure tenuto assieme da adesivi o nastro.

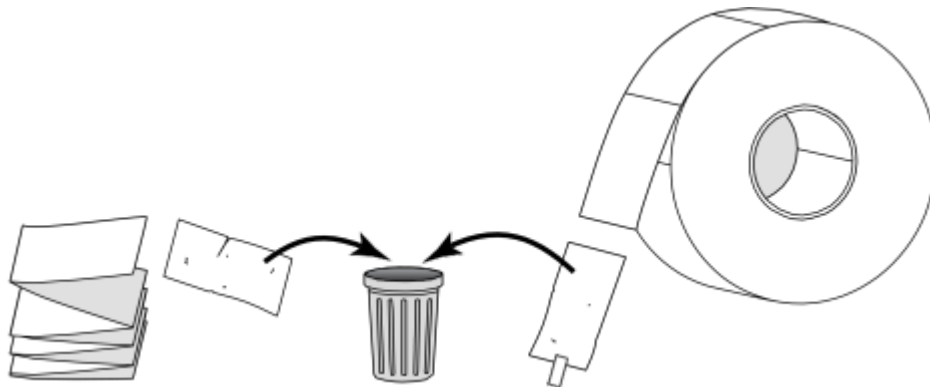

3. Estrarre quanto più possibile la guida di alimentazione dei supporti.

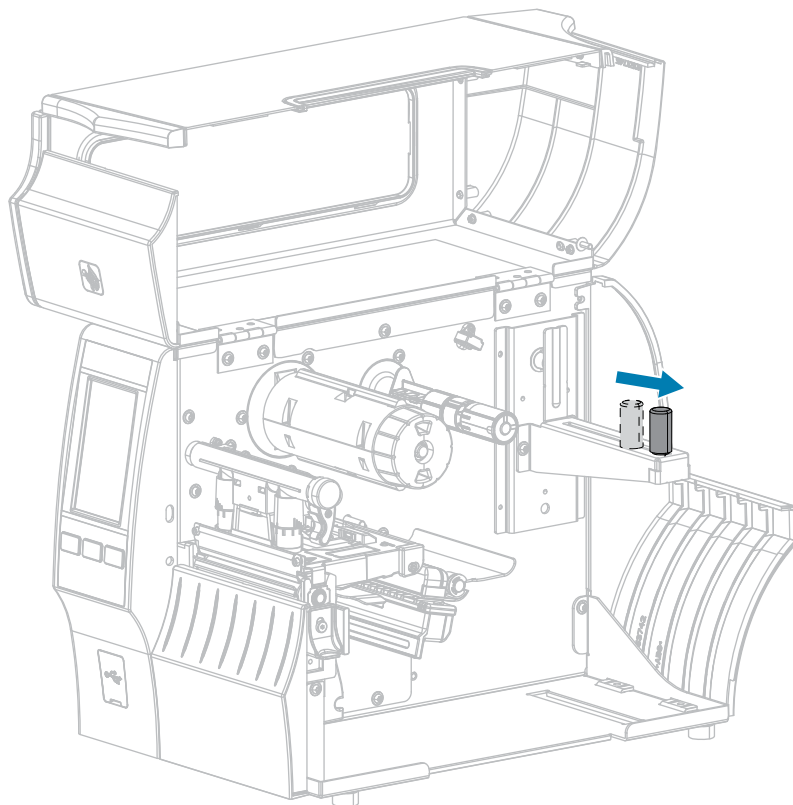

4. Inserire supporti in rotolo o a fogli ripiegati nella stampante. Il percorso di caricamento dei supporti è il medesimo sia per i supporti in rotolo che per quelli a fogli ripiegati, quindi questo è l'unico passaggio che sarà diverso.

Tipo di supporto	Istruzioni
Supporti in rotolo 	Inserire il rotolo di supporti sulla staffa di alimentazione dei supporti. Spingere indietro il rotolo fino in fondo.

Tipo di supporto	Istruzioni
Supporti a fogli ripiegati 	I supporti a fogli ripiegati possono essere riposti dietro o sotto la stampante. A seconda della posizione in cui si trovano, caricare i supporti dal retro o attraverso la fessura di accesso inferiore e farli passare sopra la staffa di alimentazione dei supporti.

Alimentazione dall'accesso posteriore	Alimentazione dall'accesso inferiore
---------------------------------------	--------------------------------------

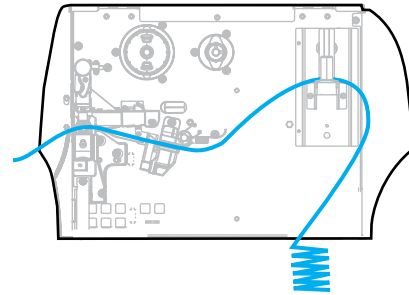
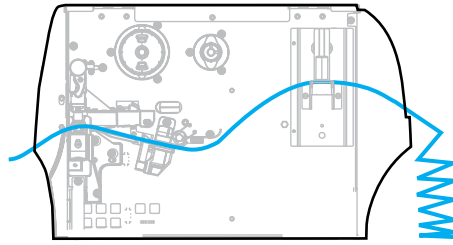

5. Quale metodo di raccolta si sta utilizzando? Vedere [Determinazione del metodo di gestione dei supporti](#) alla pagina 33.

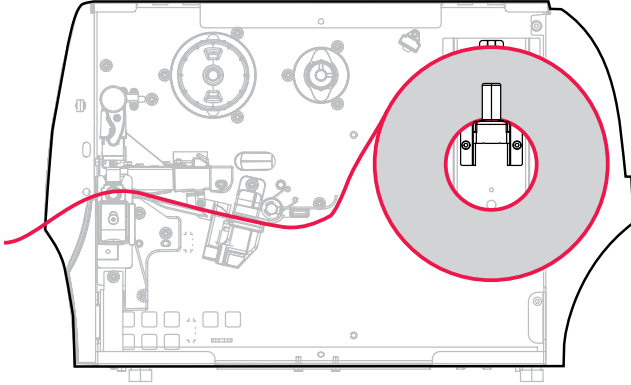
Se si usa...	Allora...
<p>Strappo</p> 	Continuare con Uso della modalità Strappo alla pagina 41.
<p>Spellicolatura (con o senza avvolgimento della pellicola di supporto)</p>	Continuare con Uso della modalità spellicolatura (con o senza avvolgimento della pellicola di supporto) alla pagina 45.

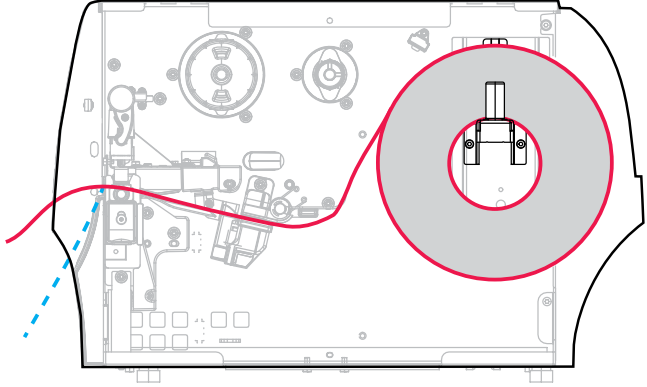
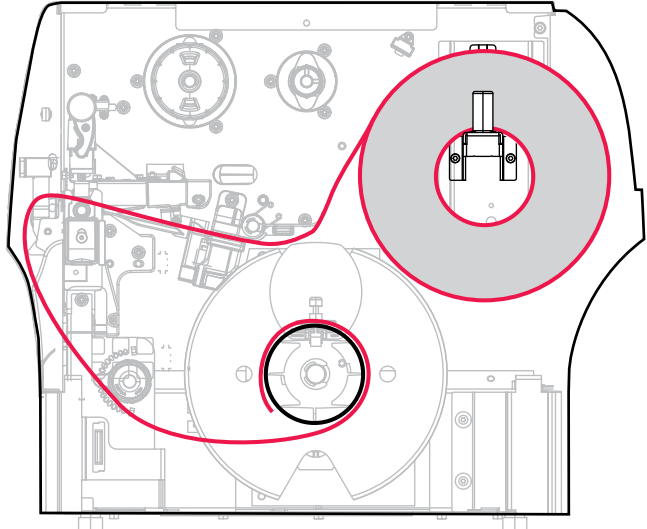
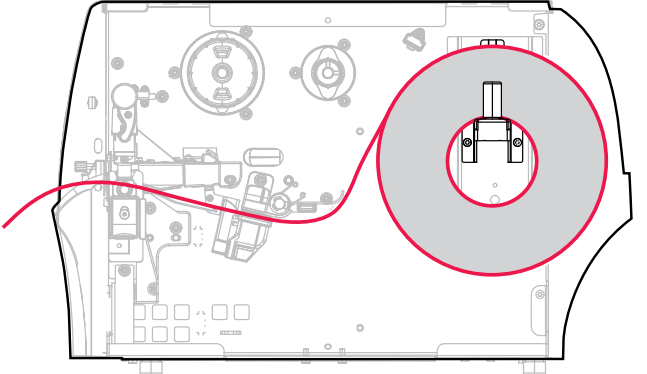
Se si usa...	Allora...
	
<p>Riavvolgimento</p> 	<p>Continuare con Utilizzo della modalità Riavvolgimento alla pagina 56.</p>
<p>Taglierina o Taglio ritardato</p> 	<p>Continuare con Uso delle modalità Taglierina o Taglio ritardato alla pagina 64.</p>
<p>Taglio linerless o Taglio linerless ritardato</p>	<p>Continuare con Uso della modalità di taglio linerless alla pagina 68.</p>

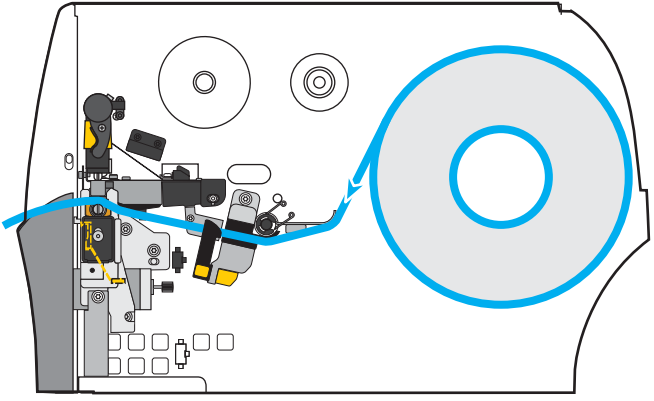
Se si usa...	Allora...
	

Uso della modalità Strappo

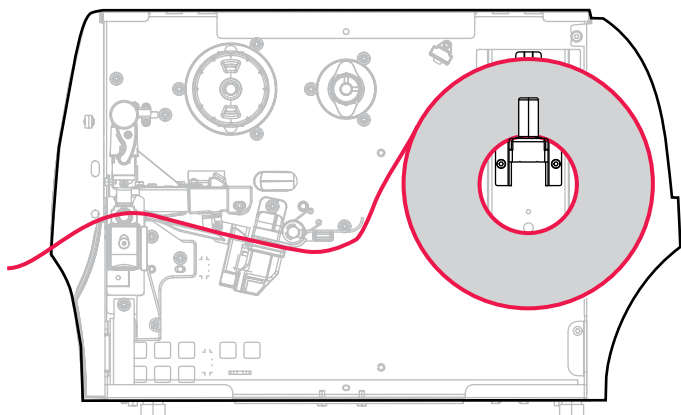

1. Se non è ancora stato fatto, seguire le istruzioni nella sezione [Inserimento dei supporti nella stampante](#) alla pagina 36.
2. Aprire il gruppo della testina di stampa ruotando la relativa leva di apertura verso l'alto.

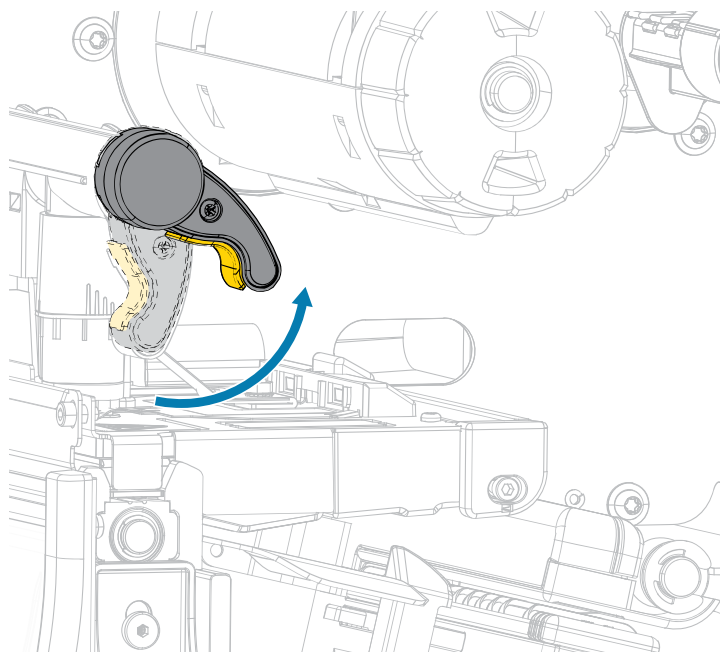

3. Estrarre completamente la guida dei supporti.

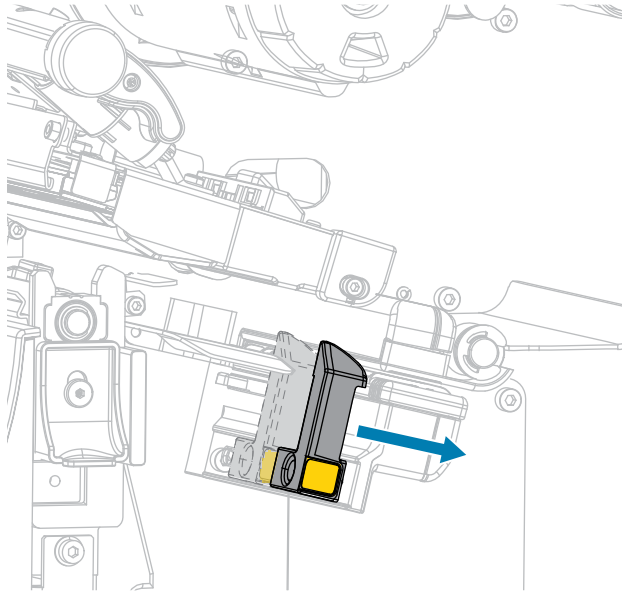

AVVERTENZA: SUPERFICIE CALDA: La testina di stampa potrebbe essere molto calda e causare gravi ustioni. Attendere che la testina di stampa si raffreddi.

4. Dalla staffa dei supporti (1), fare passare i supporti sotto la guida supporti mobile (2), attraverso il sensore dei supporti (3) e sotto il gruppo testina di stampa (4). Far scivolare il supporto all'indietro finché non raggiunge la parete posteriore interna del sensore supporti.

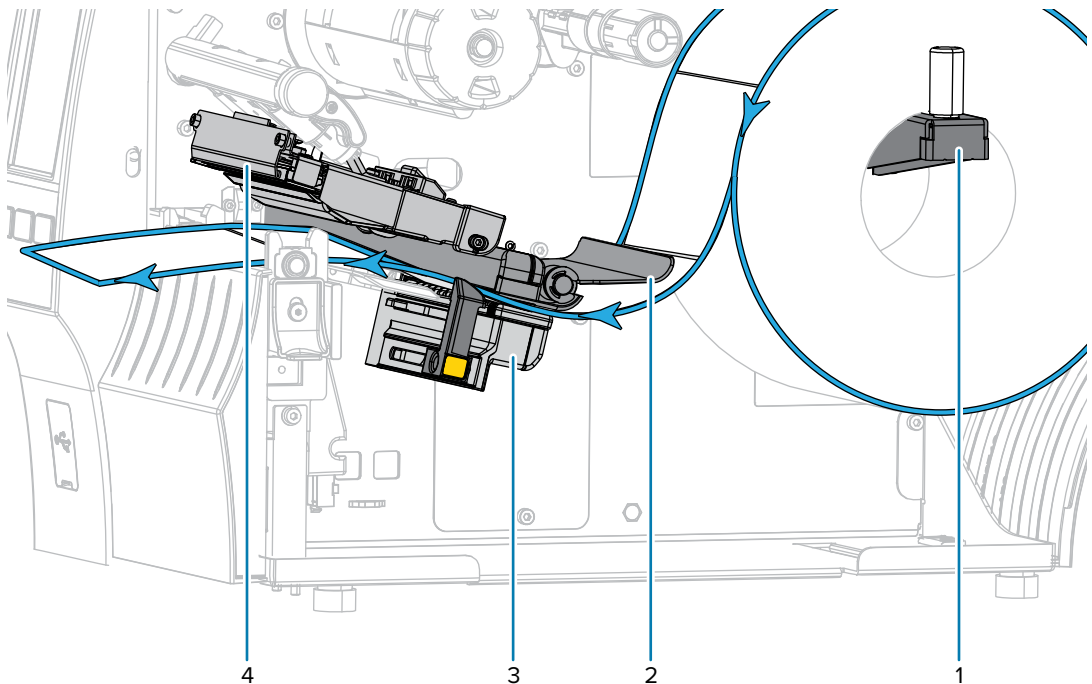

5. Far scorrere verso l'interno la guida dei supporti finché non tocca il bordo dei supporti.

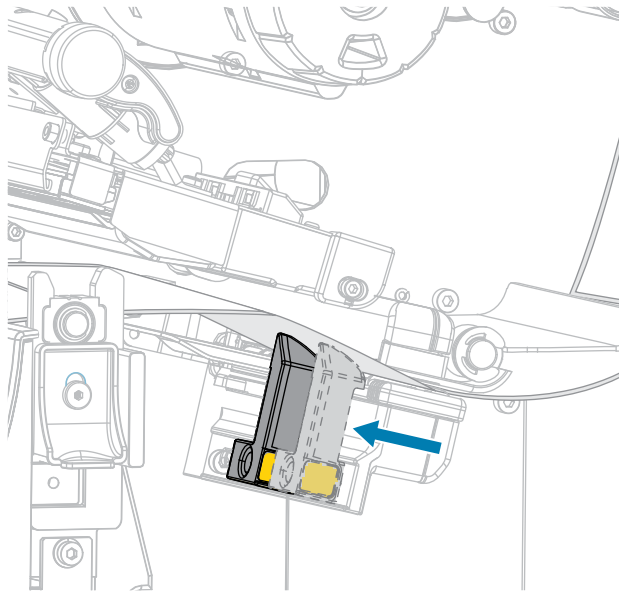

6. I supporti in uso necessitano del nastro per la stampa? In caso di dubbi, vedere [Nastro](#) alla pagina 11.

Se si usa...	Allora...
Supporto per la stampa termica diretta (il nastro non è necessario)	Continuare con il passaggio 7 alla pagina 43.
Supporto a trasferimento termico (è necessario il nastro)	Se non è già stato fatto, caricare il nastro nella stampante seguendo le istruzioni in Caricamento del nastro alla pagina 75, quindi continuare con il passaggio 7 alla pagina 43.

7. Ruotare la leva di apertura della testina di stampa verso il basso finché non blocca la testina in posizione.

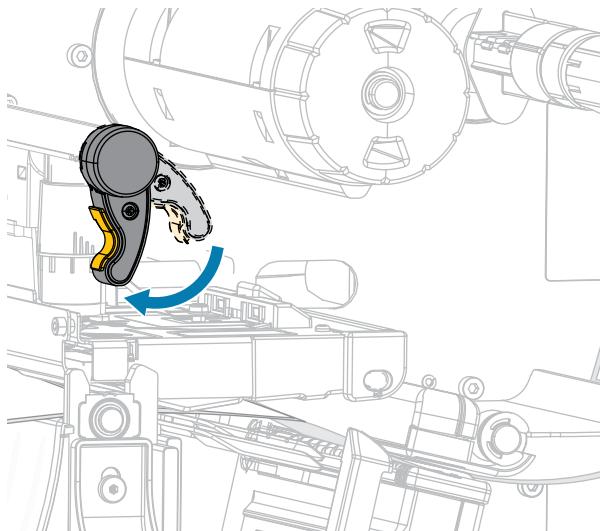

8. Chiudere lo sportello dei supporti.

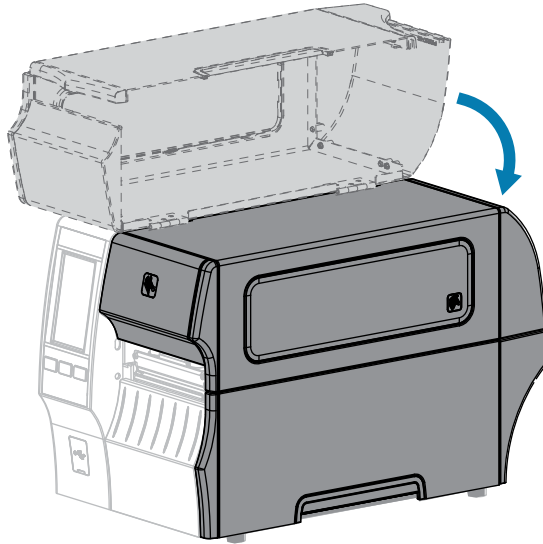

9. Impostare la stampante sul metodo di raccolta appropriato compatibile con la stampante in uso (vedere [Menu Stampa > Posizione etichetta > Metodo di raccolta](#)).
10. Premere **PAUSE** (PAUSA) per uscire dalla modalità di pausa e abilitare la stampa.
A seconda delle impostazioni, la stampante potrebbe eseguire la calibrazione delle etichette o caricare un'etichetta.
11. Per risultati ottimali, calibrare la stampante (vedere [Calibrazione dei sensori del nastro e dei supporti](#) alla pagina 136).
12. Verificare che la stampante sia in grado di stampare un'etichetta di configurazione tenendo premuti i tasti **FEED** (AVANZAMENTO) e **CANCEL** (ANNULLA) per 2 secondi.

Il caricamento dei supporti nella modalità Strappo è stato completato.

Uso della modalità spellicolatura (con o senza avvolgimento della pellicola di supporto)

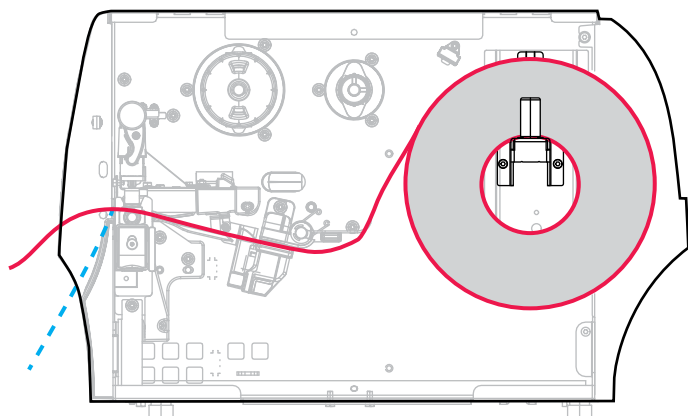

1. Se non è ancora stato fatto, seguire le istruzioni nella sezione [Inserimento dei supporti nella stampante](#) alla pagina 36.
2. Aprire il gruppo della testina di stampa ruotando la relativa leva di apertura verso l'alto.

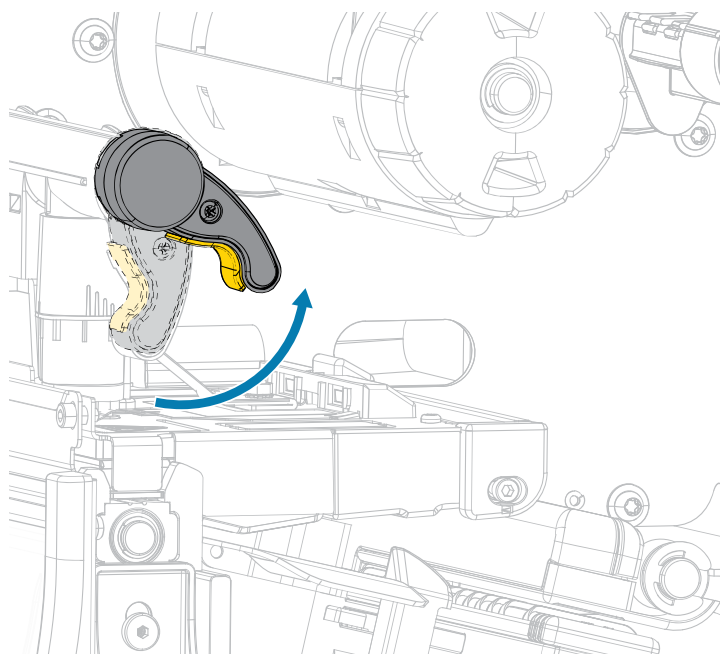

3. Estrarre completamente la guida dei supporti.

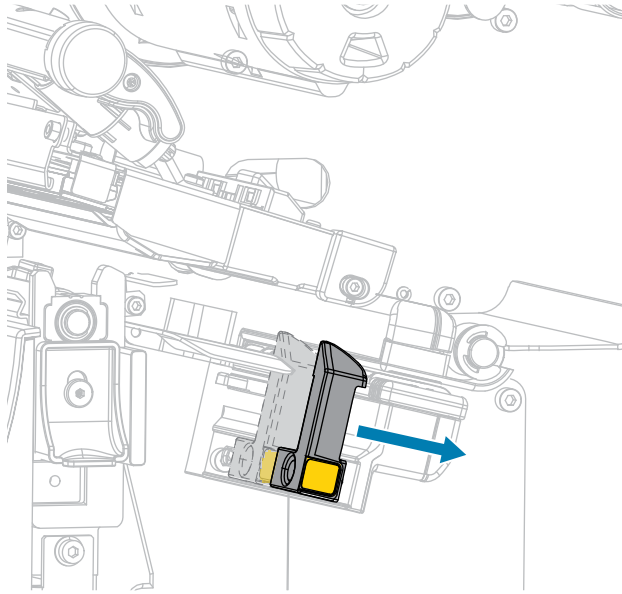

4. Spingere verso il basso la leva di rilascio del meccanismo di spellicolatura per aprire il gruppo spellicolatore.

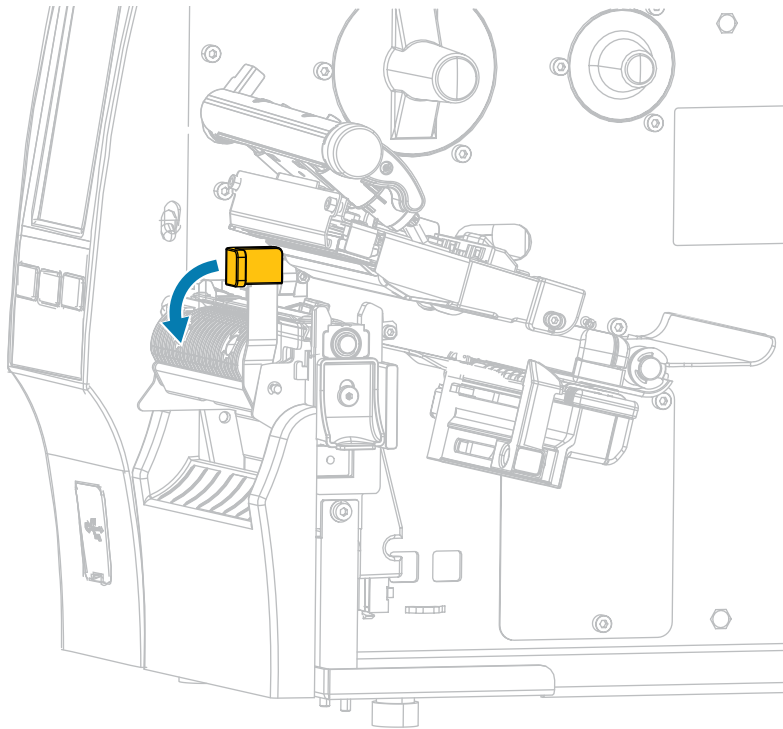

AVVERTENZA: SUPERFICIE CALDA: la testina di stampa potrebbe essere molto calda e causare gravi ustioni. Attendere che la testina di stampa si raffreddi.

5. Dalla staffa dei supporti (1), fare passare i supporti sotto la guida supporti mobile (2), attraverso il sensore dei supporti (3) e sotto il gruppo testina di stampa (4). Far scivolare il supporto all'indietro finché non raggiunge la parete posteriore interna del sensore supporti.

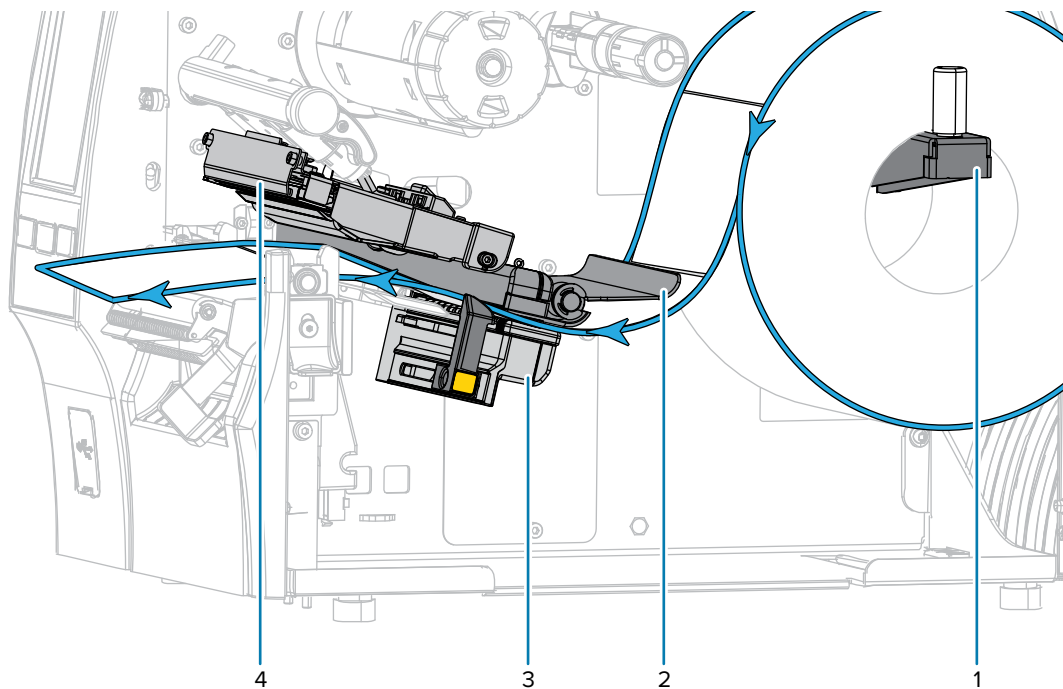

6. Estrarre circa 500 mm (18") di supporto dalla stampante. Rimuovere ed eliminare le etichette dal supporto esposto, lasciando solo la pellicola di supporto.

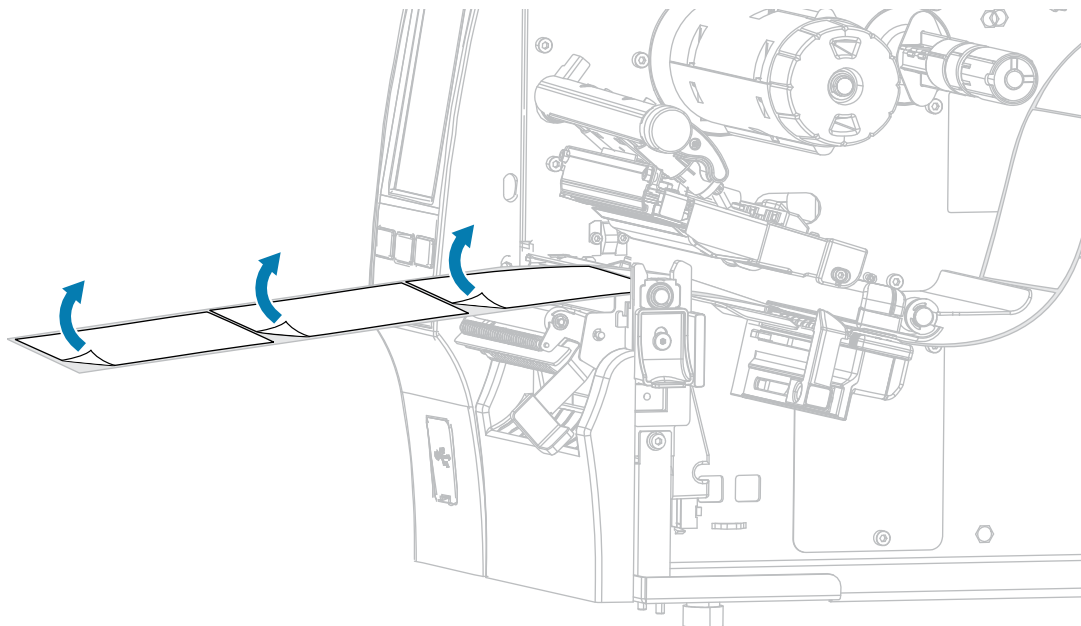

7. Far passare la pellicola di supporto dietro il gruppo spellicolatore. Accertarsi che l'estremità della pellicola di supporto cada fuori dalla stampante.

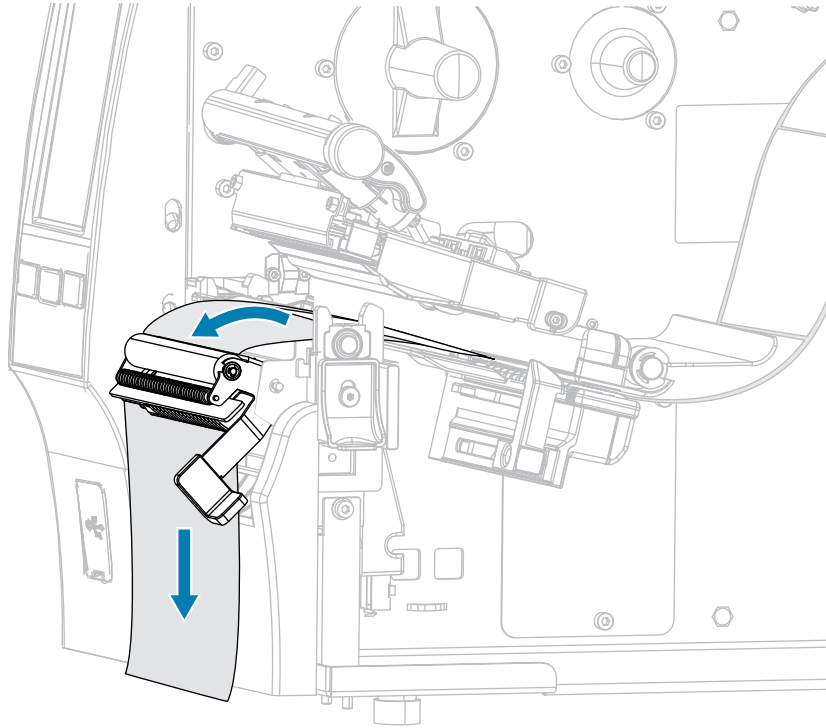

8. Eseguire questa operazione solo se si desidera utilizzare la modalità spellicolatura con avvolgimento pellicola di supporto. È necessario che nella stampante sia installata l'opzione avvolgimento pellicola di supporto o l'opzione riavvolgimento. Seguire le istruzioni specifiche per l'opzione della stampante.

Se non si utilizza l'opzione avvolgimento pellicola di supporto, continuare con il passaggio 9 alla pagina 53.

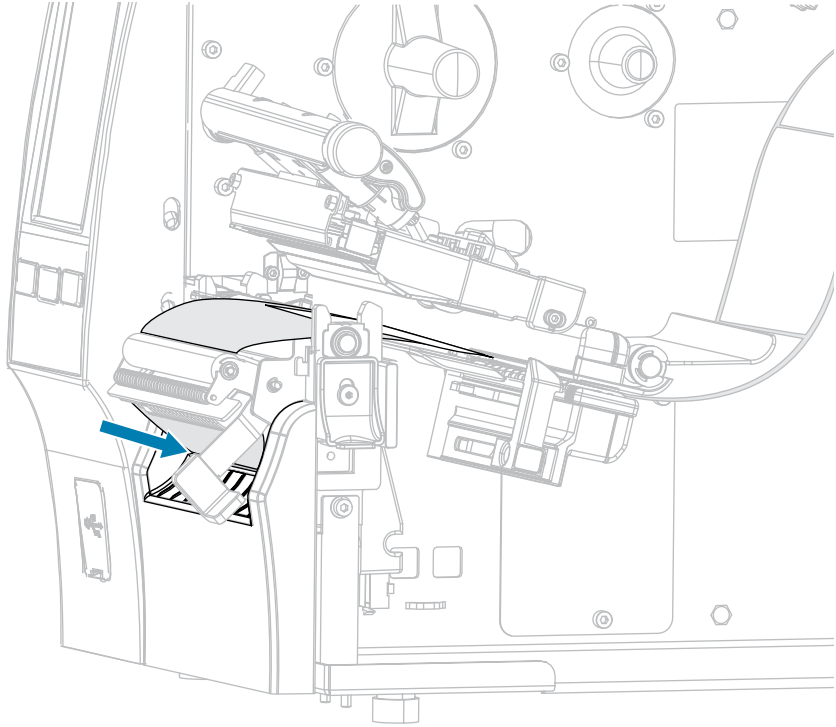
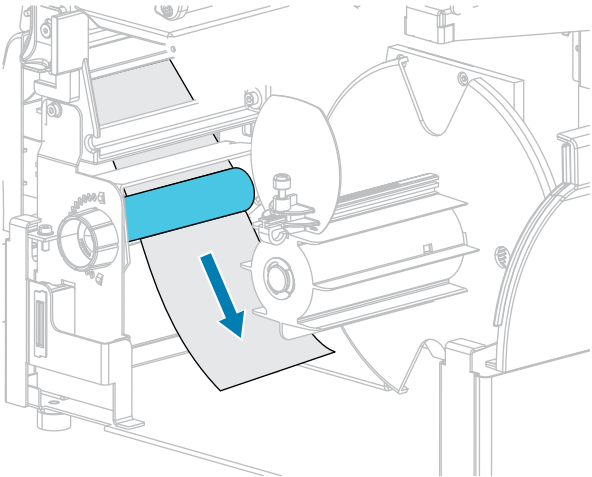
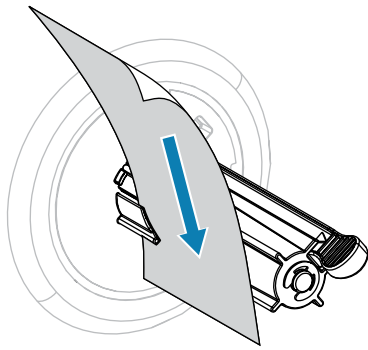
Opzione riavvolgimento	Opzione di avvolgimento pellicola di supporto
<p>a. Sia per l'opzione di riavvolgimento che per quella di avvolgimento pellicola di supporto: Far passare la pellicola di supporto sotto il gruppo spellicolatore.</p>  <p>The diagram shows a side view of the printer's internal mechanism. A blue arrow points to a grey sheet of film support that is being fed under a complex assembly of rollers and guides, which is the peeling group.</p>	
<p>b. Introdurre la pellicola di supporto nel rullo di allineamento dei supporti.</p>  <p>The diagram shows a close-up of a roller assembly. A blue arrow points to a grey sheet of film support that is being inserted into a gap between two rollers.</p>	<p>b. Inserire la pellicola di supporto nella fessura situata sul perno di avvolgimento della pellicola di supporto.</p>  <p>The diagram shows a close-up of a winding pin. A blue arrow points to a grey sheet of film support that is being inserted into a slot on the pin.</p>

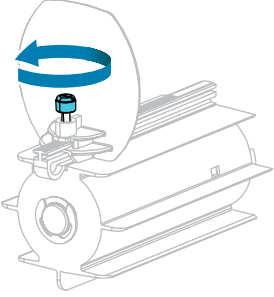
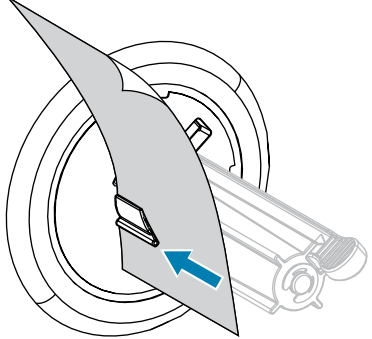
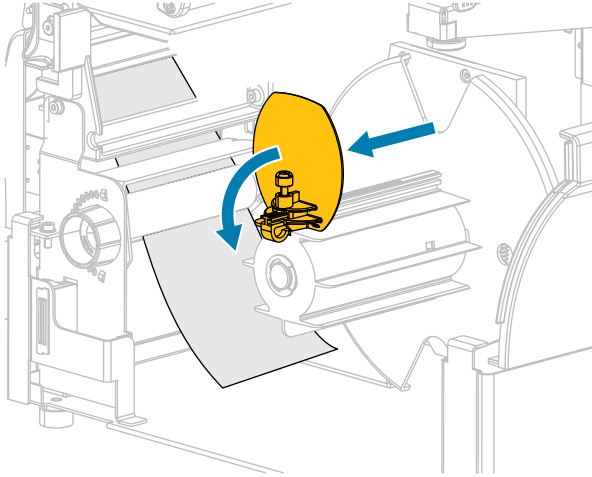
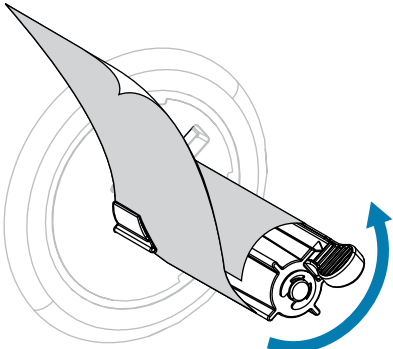
Opzione riavvolgimento	Opzione di avvolgimento pellicola di supporto
<p>c. Allentare la vite a testa zigrinata sulla guida supporti del riavvolgitore.</p> 	<p>c. Spingere la pellicola di supporto in modo che sia a contatto con la piastra posteriore del gruppo perno di avvolgimento pellicola di supporto.</p> 
<p>d. Estrarre completamente la guida supporti del riavvolgitore, quindi piegarla verso il basso.</p> 	<p>d. Avvolgere la pellicola di supporto attorno al perno di avvolgimento e ruotare il perno in senso antiorario per tendere la pellicola di supporto.</p>  <p>Il caricamento della pellicola di supporto è completato per l'opzione di avvolgimento pellicola di supporto. Continuare con il passaggio 9 alla pagina 53.</p>

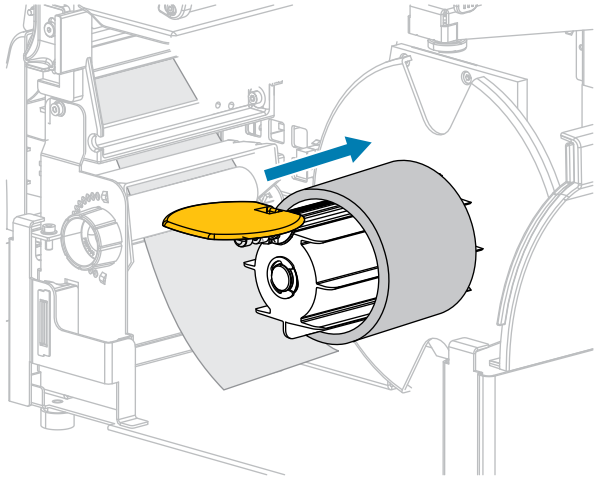
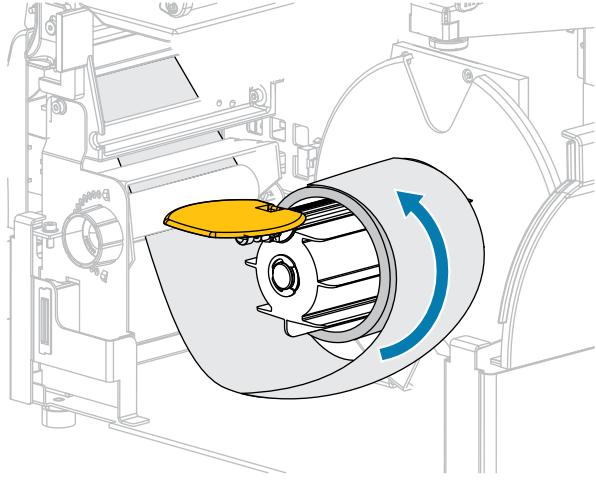
Opzione riavvolgimento	Opzione di avvolgimento pellicola di supporto
<p>e. Inserire una bobina vuota sul perno del riavvolgitore.</p> 	
<p>f. Avvolgere la pellicola di supporto intorno alla bobina come illustrato, quindi ruotare il perno del riavvolgitore per tendere il supporto.</p> <p>Accertarsi che il bordo del supporto scorra contro la piastra posteriore del mandrino del riavvolgitore.</p> 	

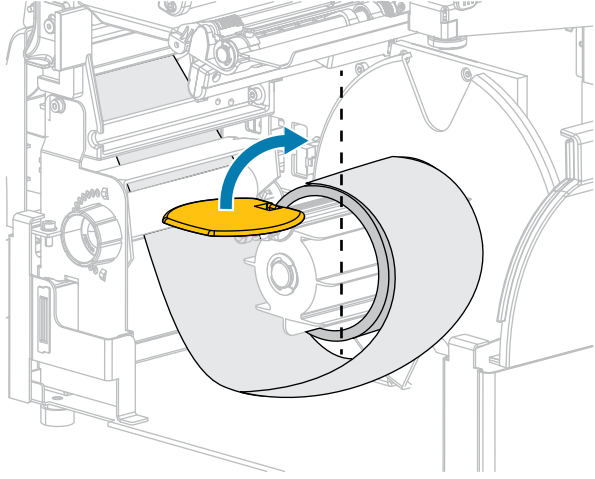
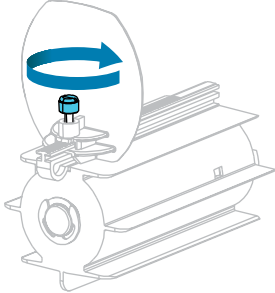
Opzione riavvolgimento	Opzione di avvolgimento pellicola di supporto
<p>g. Chiudere la guida supporti del riavvolgitore, quindi farla scorrere finché non tocca la pellicola di supporto.</p>  <p>The diagram shows a cross-section of the printer's internal mechanism. A yellow circular component, representing the retraction guide, is being moved from an open position to a closed position. A blue arrow indicates the direction of movement towards the support film. A dashed vertical line indicates the final position where the guide touches the film.</p>	
<p>h. Serrare la vite a testa zigrinata sulla guida supporti del riavvolgitore.</p>  <p>The diagram shows a close-up of the retraction guide. A blue circular arrow indicates the direction to turn the screw, which is used to tighten the guide against the support film.</p> <p>Il caricamento della pellicola di supporto è completato. Continuare con il passaggio 9 alla pagina 53.</p>	

9. Chiudere il gruppo spellicolatore utilizzando la leva di rilascio del meccanismo di spellicolatura.

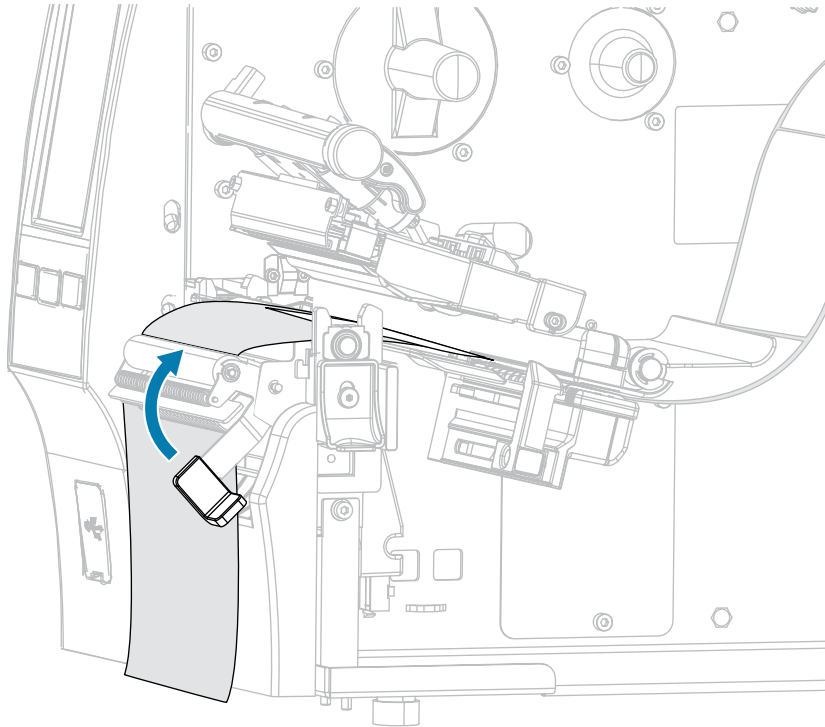

10. Far scorrere verso l'interno la guida dei supporti finché non tocca il bordo dei supporti.

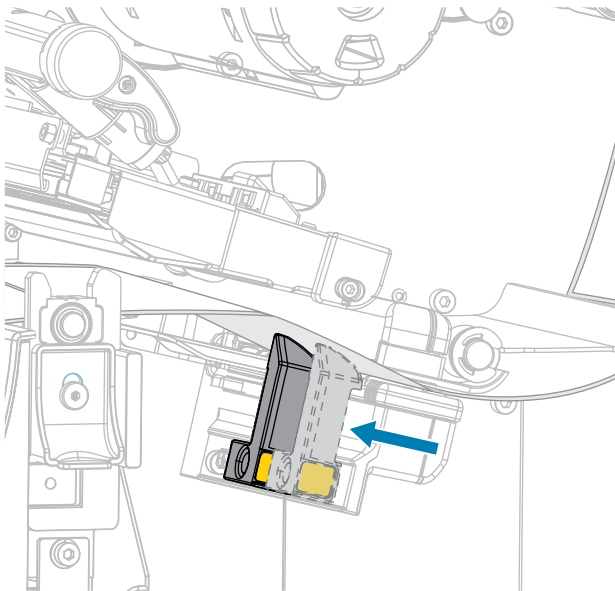

11. I supporti in uso necessitano del nastro per la stampa? In caso di dubbi, vedere [Nastro](#) alla pagina 11.

Se si usa...	Allora...
Supporto per la stampa termica diretta (il nastro non è necessario)	Continuare con il passaggio 12 alla pagina 54.

Se si usa...	Allora...
Supporto a trasferimento termico (è necessario il nastro)	<p>a. Se non è già stato fatto, caricare il nastro nella stampante. Vedere Caricamento del nastro alla pagina 75.</p> <p>b. Continuare con il passaggio 12 alla pagina 54.</p>

12. Ruotare la leva di apertura della testina di stampa verso il basso finché non blocca la testina in posizione.

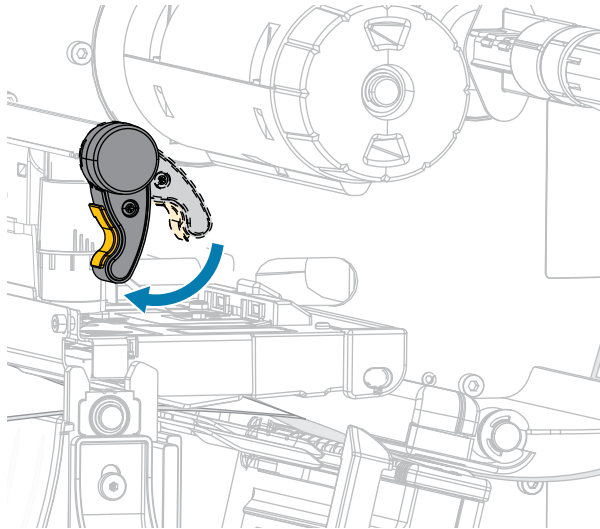

13. Chiudere lo sportello dei supporti.

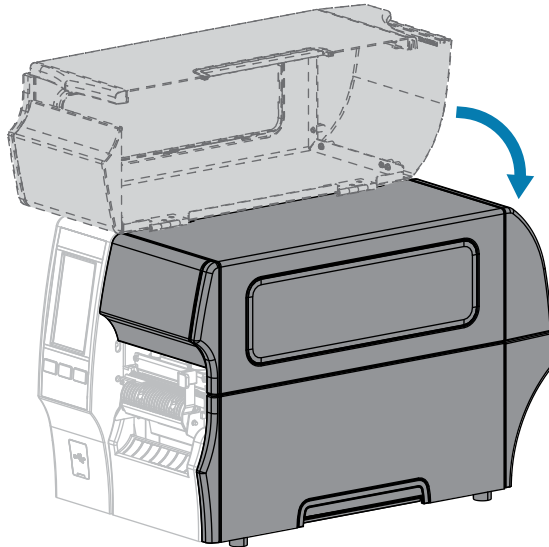

14. Impostare la stampante sul metodo di raccolta appropriato (vedere [Stampa > Posizione etichetta > Metodo di raccolta](#)).
15. Premere **PAUSA (PAUSA)** per uscire dalla modalità di pausa e abilitare la stampa.

A seconda delle impostazioni, la stampante potrebbe eseguire la calibrazione delle etichette o caricare un'etichetta.

16. Per risultati ottimali, calibrare la stampante (vedere [Calibrazione dei sensori del nastro e dei supporti](#) alla pagina 136).
17. Verificare che la stampante sia in grado di stampare un'etichetta di configurazione tenendo premuti i tasti **FEED** (AVANZAMENTO) e **CANCEL** (ANNULLA) per 2 secondi.

Il caricamento dei supporti in modalità spellicolatura è completato.

Utilizzo della modalità Riavvolgimento

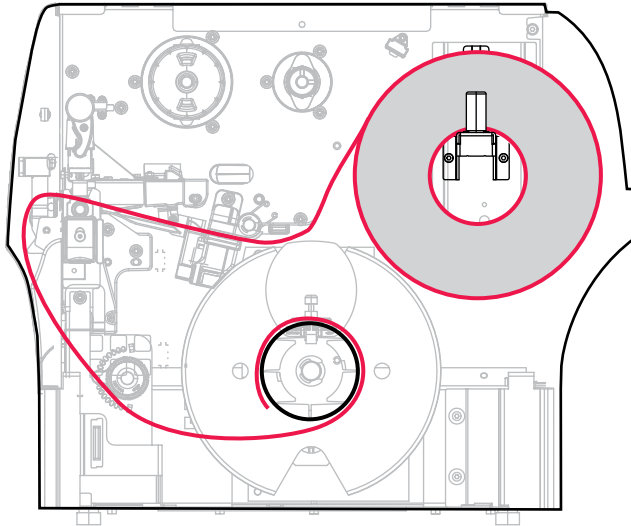

1. Se non è ancora stato fatto, seguire le istruzioni in [Inserimento dei supporti nella stampante](#) alla pagina 36.
2. Aprire il gruppo della testina di stampa ruotando la relativa leva di apertura verso l'alto.

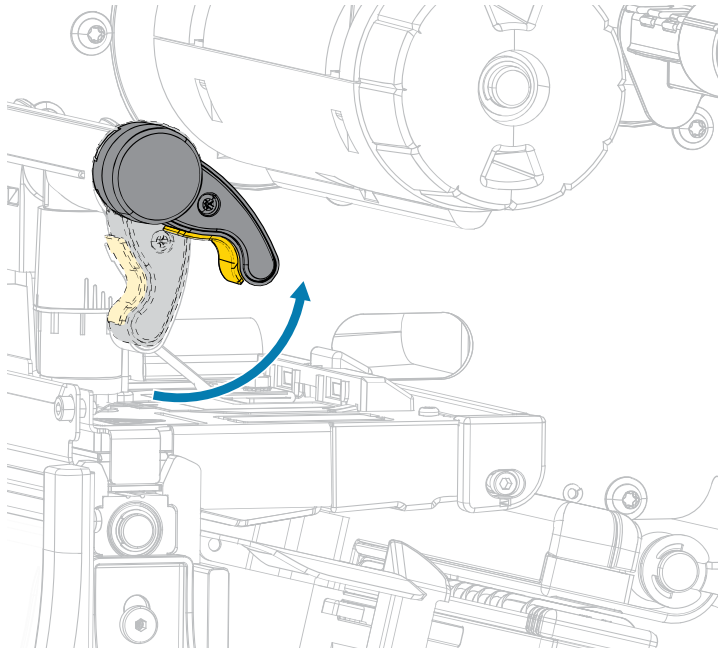

3. Estrarre completamente la guida dei supporti.

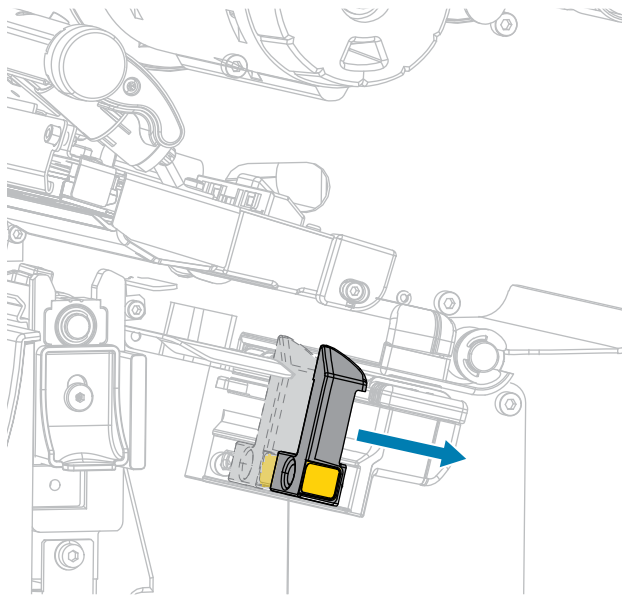

AVVERTENZA: SUPERFICIE CALDA: la testina di stampa potrebbe essere molto calda e causare gravi ustioni. Attendere che la testina di stampa si raffreddi.

4. Dalla staffa dei supporti (1), fare passare i supporti sotto la guida supporti mobile (2), attraverso il sensore dei supporti (3) e sotto il gruppo testina di stampa (4). Far scivolare il supporto all'indietro finché non raggiunge la parete posteriore interna del sensore supporti.

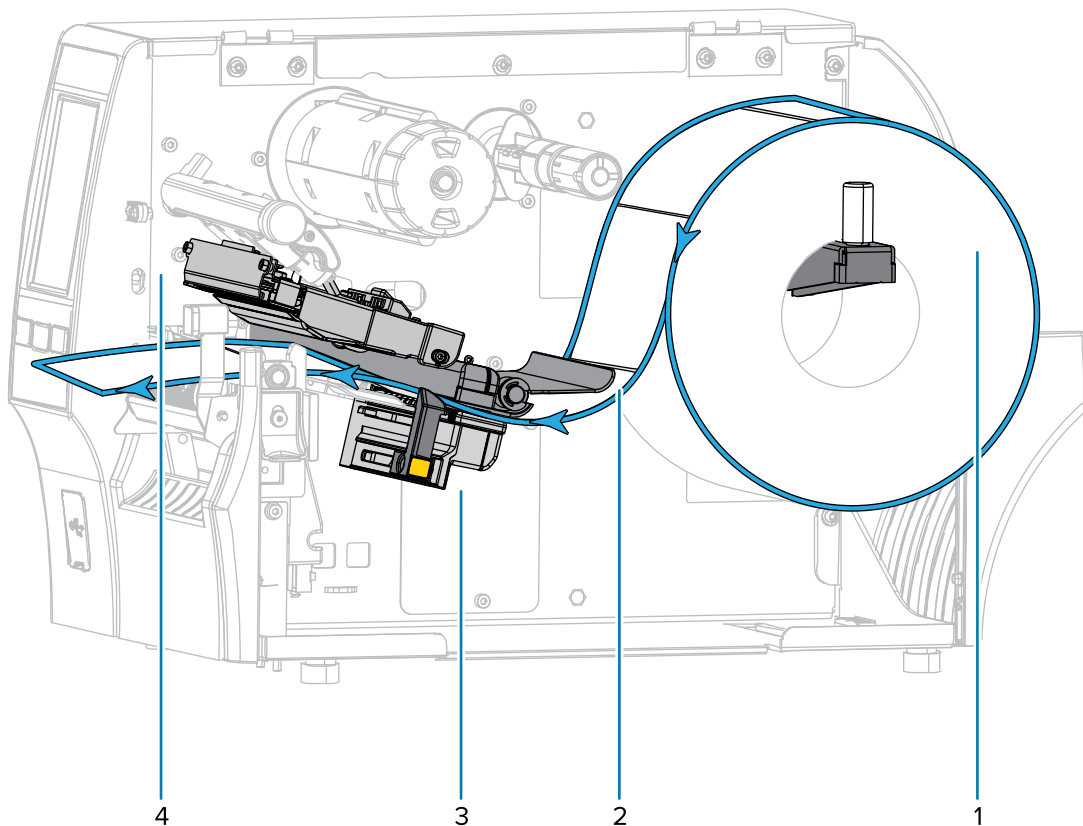

5. Estrarre circa 500 mm (18") di supporto dalla stampante.

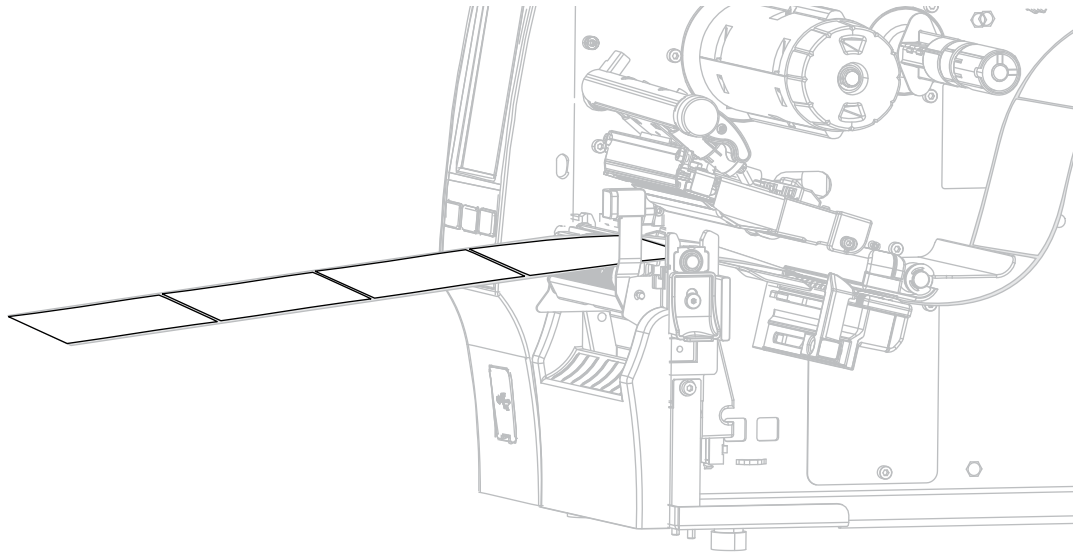

6. Far passare il supporto sopra il gruppo dello spellicolatore.

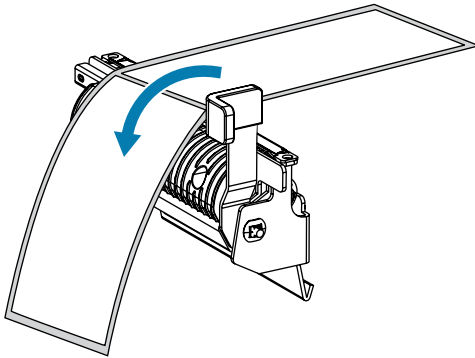

7. Introdurre il supporto attraverso la fessura sotto il gruppo dello spellicolatore.

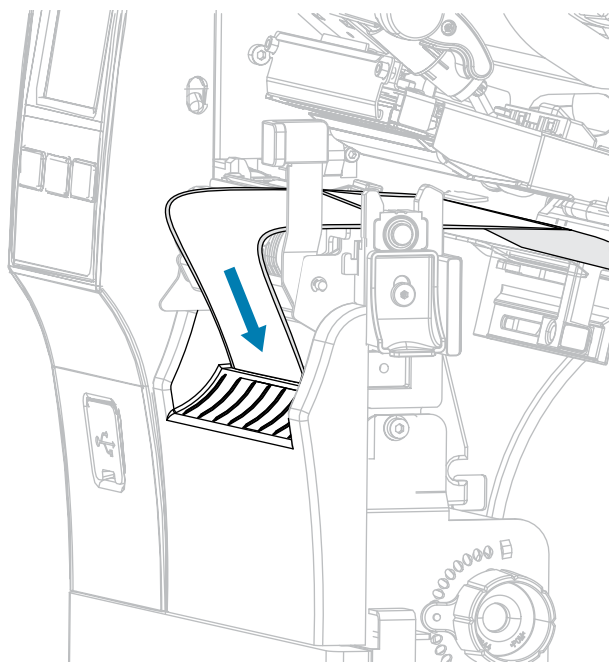

8. Far passare il supporto sotto il rullo di allineamento dei supporti.

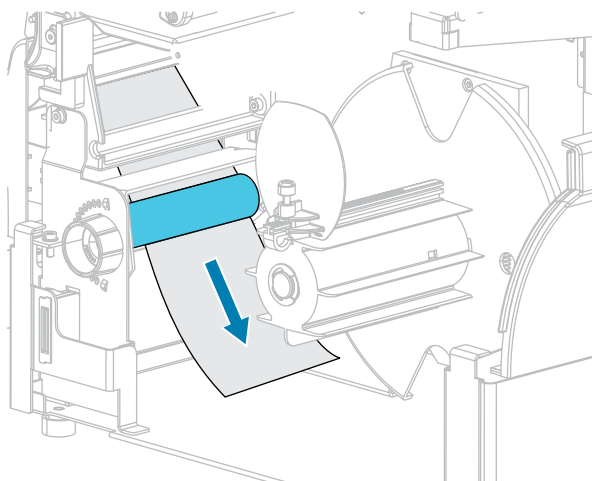

9. Allentare la vite a testa zigrinata sulla guida dei supporti del riavvolgitore.

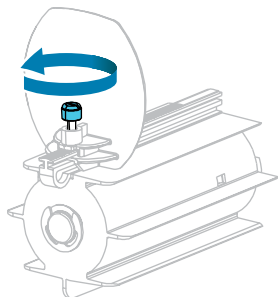

- 10.** Estrarre completamente la guida dei supporti del riavvolgitore, quindi piegarla verso il basso.

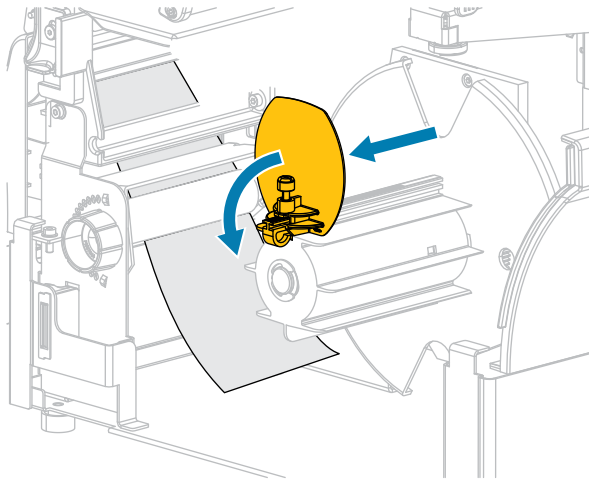

- 11.** Inserire un nucleo vuoto sul mandrino del riavvolgitore.

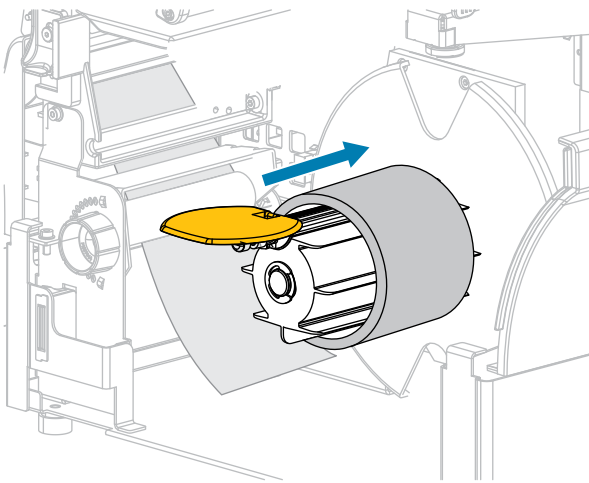

- 12.** Avvolgere il supporto intorno al nucleo come illustrato, quindi ruotare il mandrino del riavvolgitore per tendere il supporto. Accertarsi che il bordo del supporto scorra contro la piastra posteriore del mandrino del riavvolgitore.

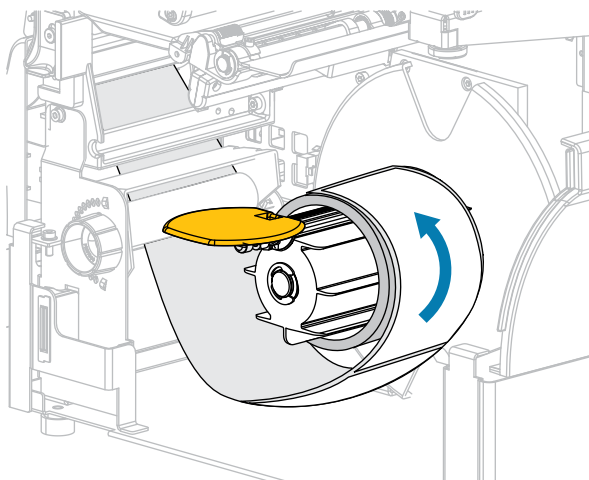

- 13.** Chiudere la guida dei supporti del riavvolgitore, quindi farla scorrere finché non tocca il supporto.

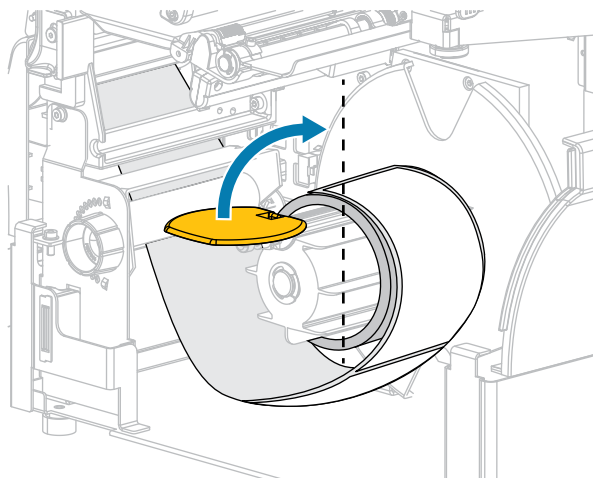

- 14.** Serrare la vite a testa zigrinata sulla guida dei supporti del riavvolgitore.

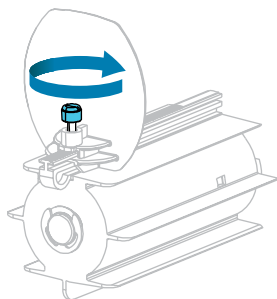

- 15.** Far scorrere verso l'interno la guida dei supporti finché non tocca il bordo dei supporti.

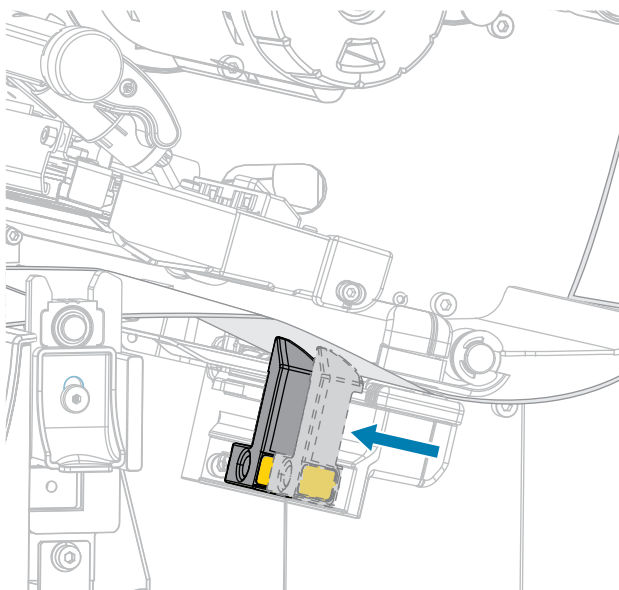

16. I supporti in uso necessitano del nastro per la stampa? In caso di dubbi, vedere [Nastro](#) alla pagina 11.

Se si usa...	Allora...
Supporto per la stampa termica diretta (il nastro non è necessario)	Continuare con il passaggio 17 alla pagina 62.
Supporto a trasferimento termico (è necessario il nastro)	<p>a. Se non è già stato fatto, caricare il nastro nella stampante. Vedere Caricamento del nastro alla pagina 75.</p> <p>b. Continuare con il passaggio 17 alla pagina 62.</p>

17. Ruotare la leva di apertura della testina di stampa verso il basso finché non blocca la testina in posizione.

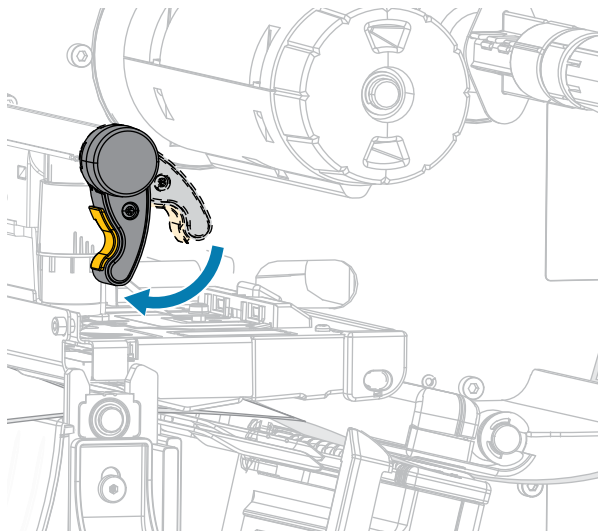

18. Chiudere lo sportello dei supporti e lo sportello della base del riavvolgitore.

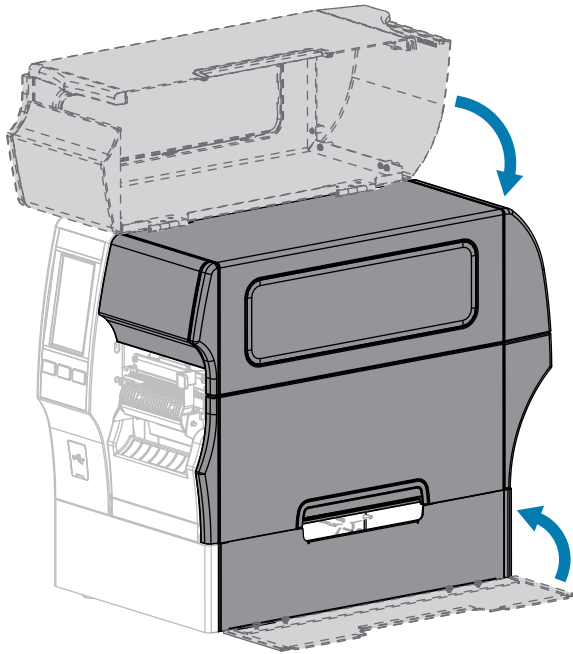

19. Impostare la stampante nella modalità Riavvolgimento. Per ulteriori informazioni, vedere [Stampa > Posizione etichetta > Metodo di raccolta](#).
20. Premere **PAUSE** (PAUSA) per uscire dalla modalità di pausa e abilitare la stampa.
A seconda delle impostazioni, la stampante potrebbe eseguire la calibrazione delle etichette o caricare un'etichetta.
21. Per risultati ottimali, calibrare la stampante. Vedere [Calibrazione dei sensori del nastro e dei supporti](#) alla pagina 136.
22. Verificare che la stampante sia in grado di stampare un'etichetta di configurazione tenendo premuti i tasti **FEED** (AVANZAMENTO) e **CANCEL** (ANNULLA) per 2 secondi.
- Il caricamento dei supporti nella modalità Riavvolgimento è stato completato.

Uso delle modalità Taglierina o Taglio ritardato

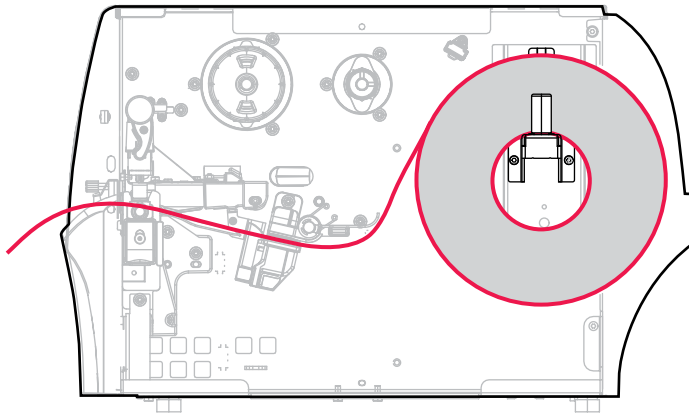

1. Se non è ancora stato fatto, seguire le istruzioni in [Inserimento dei supporti nella stampante](#) alla pagina 36.
2. Aprire il gruppo della testina di stampa ruotando la relativa leva di apertura verso l'alto.

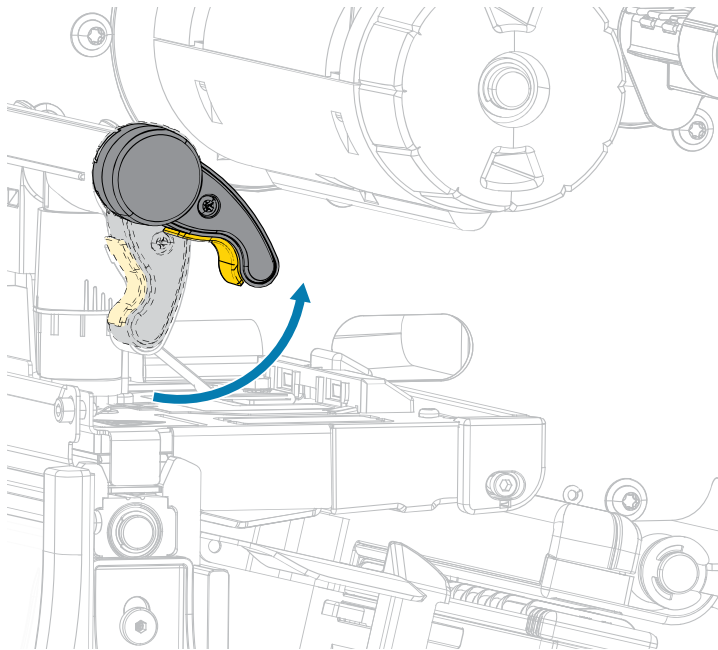

3. Estrarre completamente la guida dei supporti.

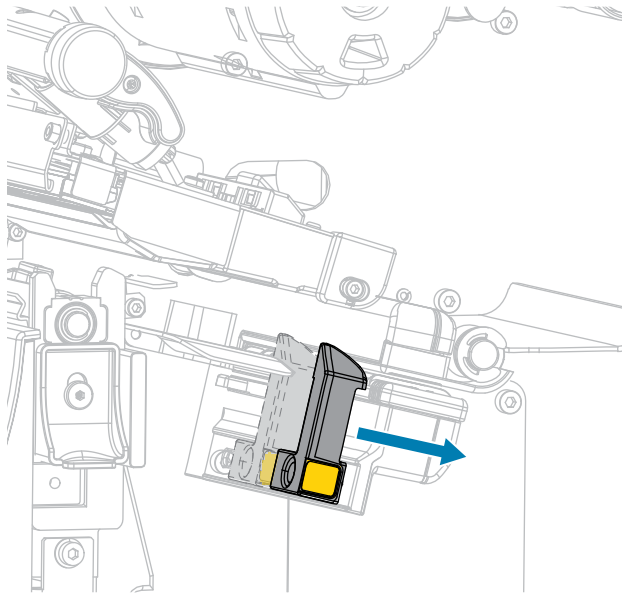

AVVERTENZA: SUPERFICIE CALDA: la testina di stampa potrebbe essere molto calda e causare gravi ustioni. Attendere che la testina di stampa si raffreddi.

4. Dalla staffa dei supporti (1), fare passare i supporti sotto la guida supporti mobile (2), attraverso il sensore dei supporti (3) e sotto il gruppo testina di stampa (4). Far scivolare il supporto all'indietro finché non raggiunge la parete posteriore interna del sensore supporti.



AVVERTENZA: la lama della taglierina è affilata. NON toccare o sfregare la lama con le dita.

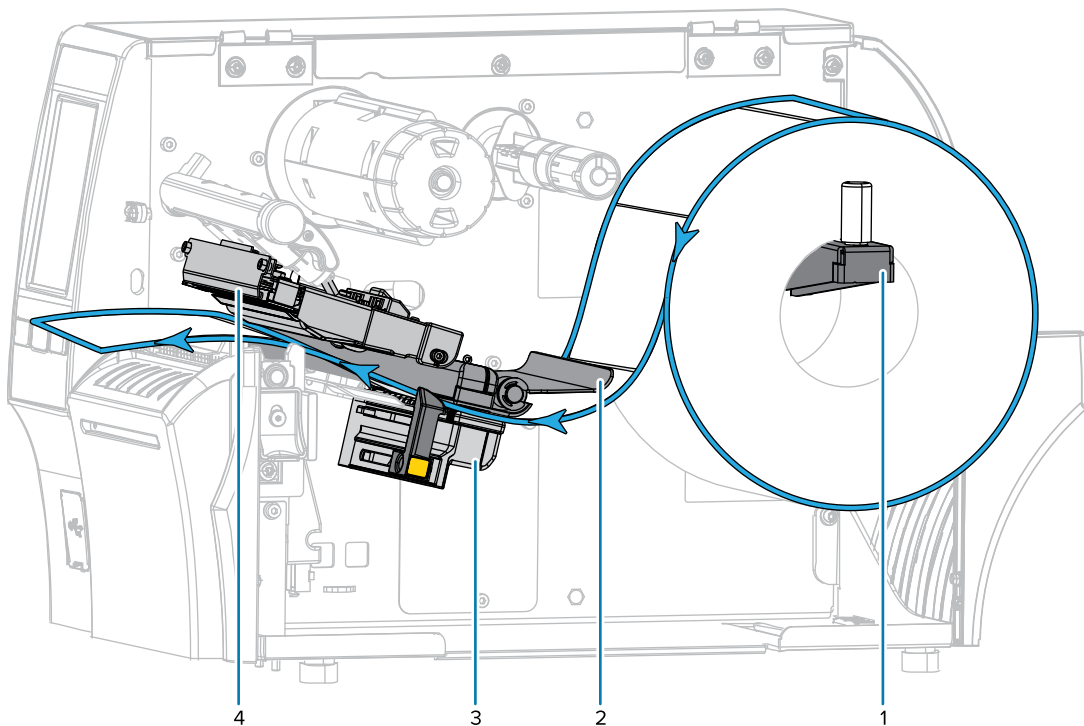

5. Far passare il supporto attraverso la taglierina.

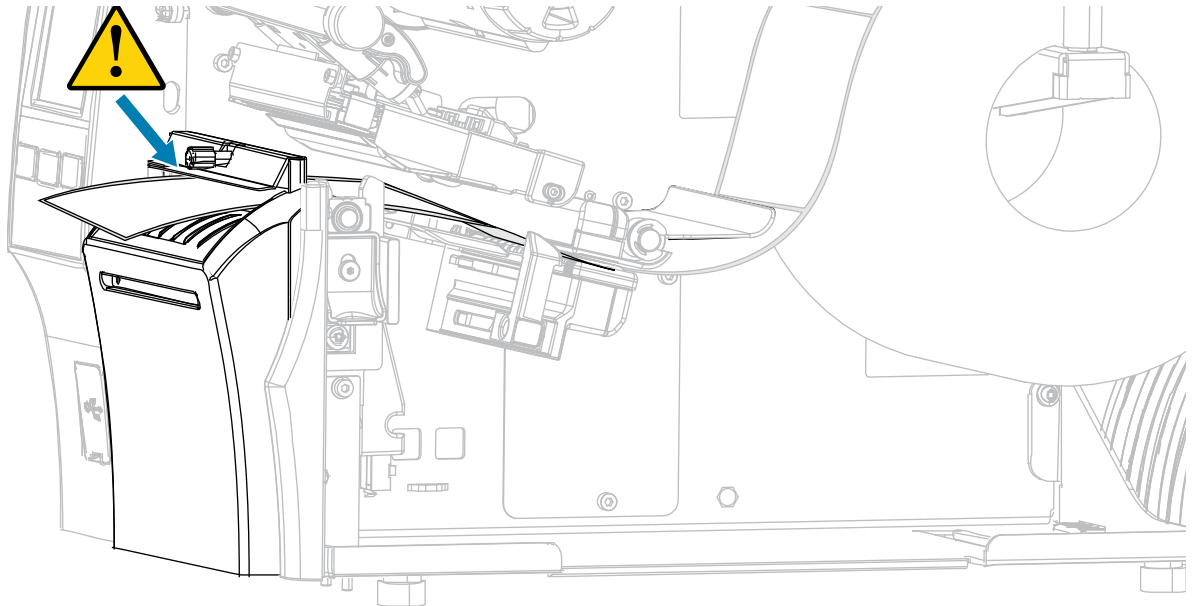

6. Far scorrere verso l'interno la guida dei supporti finché non tocca il bordo dei supporti.

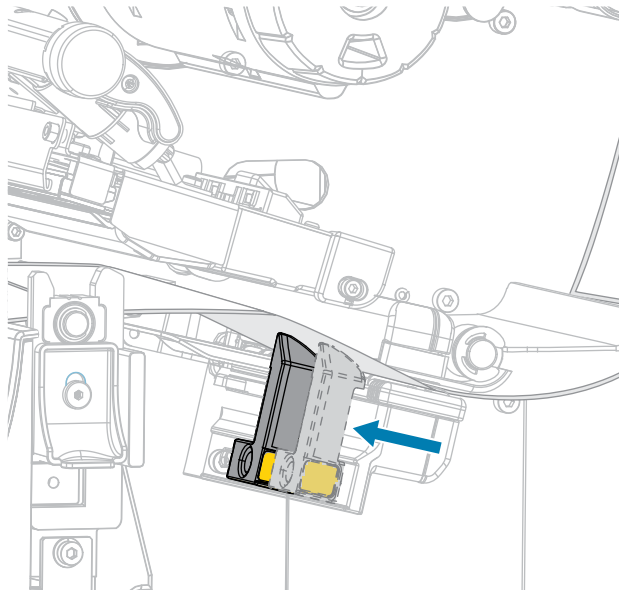

7. I supporti in uso necessitano del nastro per la stampa? In caso di dubbi, vedere [Nastro](#) alla pagina 11.

Se si usa...	Allora...
Supporto per la stampa termica diretta (il nastro non è necessario)	Continuare con il passaggio 8 alla pagina 67.
Supporto a trasferimento termico (è necessario il nastro)	Se non è già stato fatto, caricare il nastro nella stampante. Vedere Caricamento del nastro alla pagina 75. Continuare con il passaggio 8 alla pagina 67.

8. Ruotare la leva di apertura della testina di stampa verso il basso finché non blocca la testina in posizione.

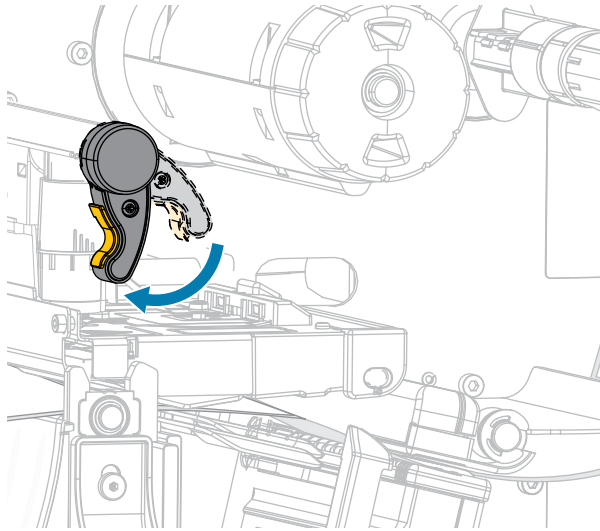

9. Chiudere lo sportello dei supporti.

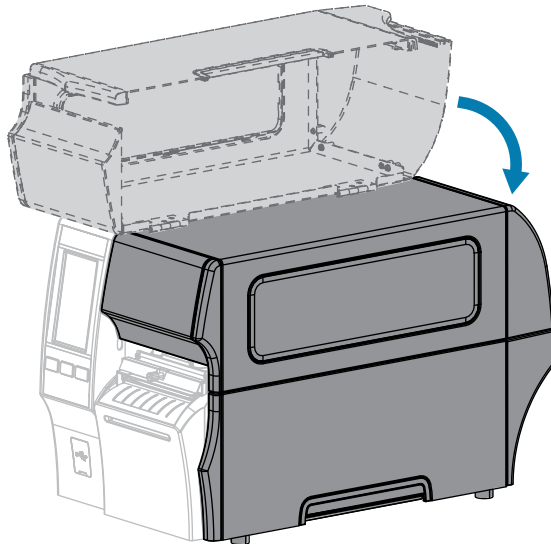

10. Impostare la stampante sul metodo di raccolta appropriato (per ulteriori informazioni vedere [Stampa > Posizione etichetta > Metodo di raccolta](#)).
11. Premere **PAUSE** (PAUSA) per uscire dalla modalità di pausa e abilitare la stampa.
A seconda delle impostazioni, la stampante potrebbe eseguire la calibrazione delle etichette o caricare un'etichetta.
12. Per risultati ottimali, calibrare la stampante (vedere [Calibrazione dei sensori del nastro e dei supporti](#) alla pagina 136).
13. Verificare che la stampante sia in grado di stampare un'etichetta di configurazione tenendo premuti i tasti **FEED** (AVANZAMENTO) e **CANCEL** (ANNULLA) per 2 secondi.

Il caricamento dei supporti nella modalità Taglierina è stato completato.

Uso della modalità di taglio linerless

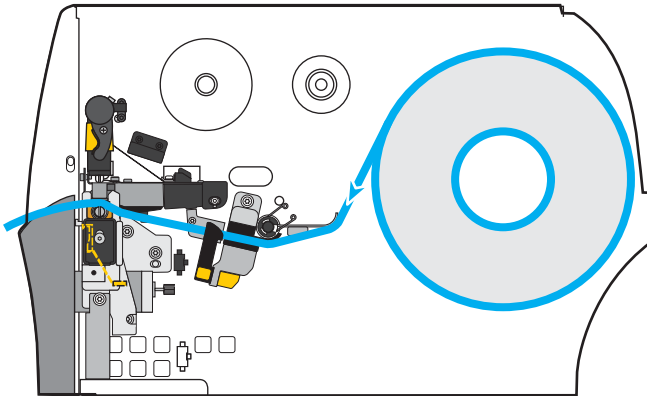

NOTA: Zebra consiglia di utilizzare supporti linerless per stampa termica diretta Zebra ZeroLiner.

1. Se non è ancora stato fatto, seguire le istruzioni in [Inserimento dei supporti nella stampante](#) alla pagina 36.
2. Aprire il gruppo della testina di stampa ruotando la relativa leva di apertura verso l'alto.

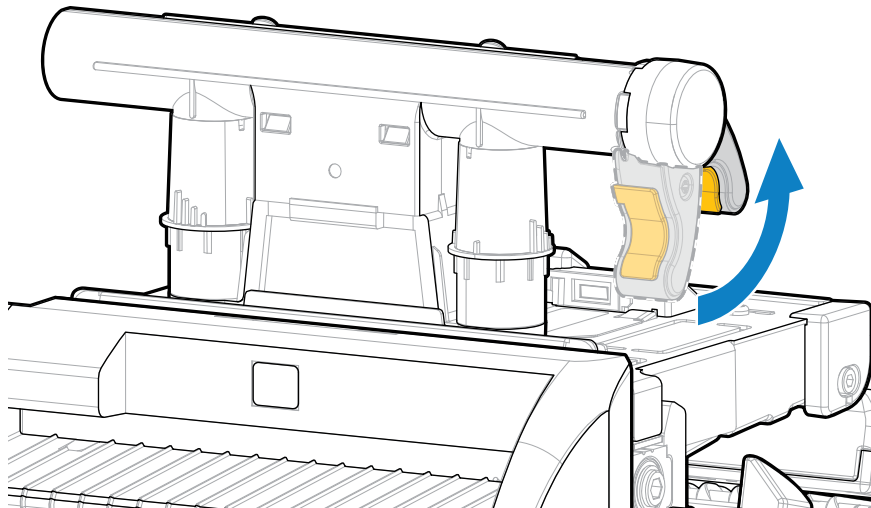

3. Estrarre completamente la guida dei supporti.

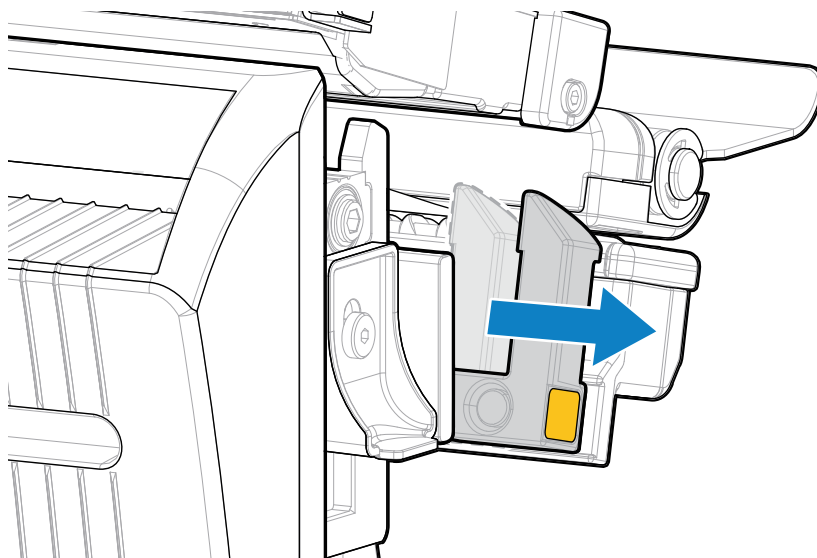

AVVERTENZA: SUPERFICIE CALDA: la testina di stampa potrebbe essere molto calda e causare gravi ustioni. Attendere che la testina di stampa si raffreddi.

4. Premere verso il basso la leva di rilascio della taglierina, quindi ruotare la taglierina in avanti.

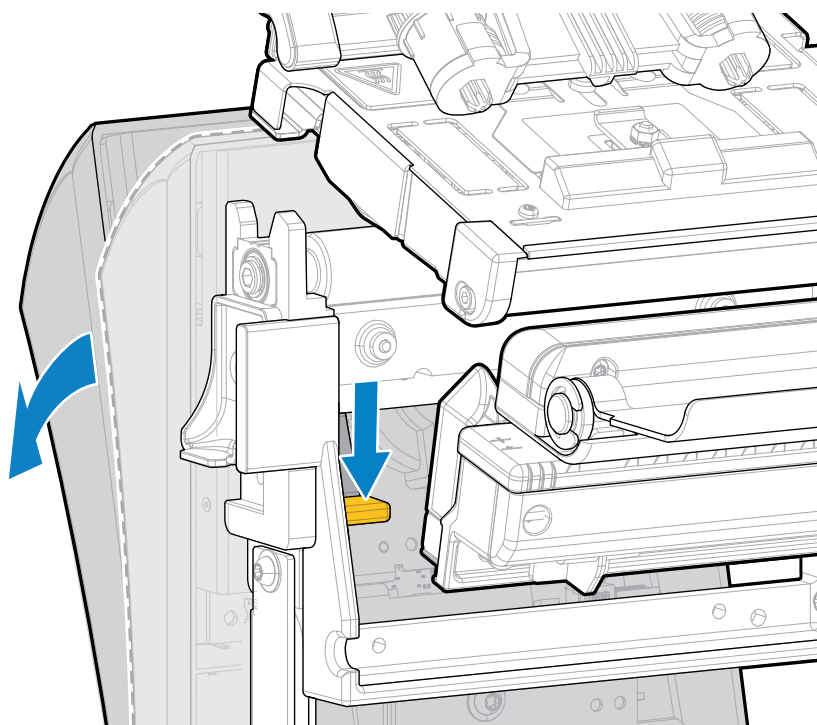

5. Caricare i supporti come illustrato.

- a) Dalla staffa dei supporti (1), far passare i supporti sotto il gruppo del rullo ballerino (2), attraverso il sensore dei supporti (3), sotto il gruppo della testina di stampa (4) e attraverso la taglierina (5).



AVVERTENZA: la lama della taglierina è affilata. NON toccare o sfregare la lama con le dita.

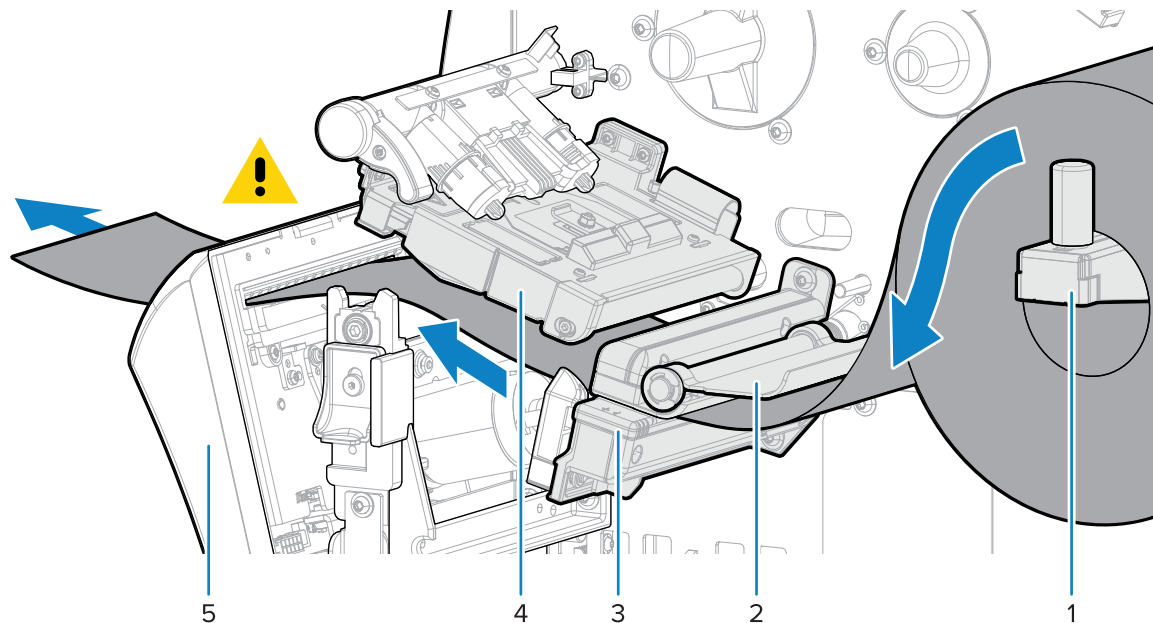

- b) Far scivolare il supporto all'indietro finché non raggiunge la parete posteriore interna del sensore supporti.
- c) Ruotare la taglierina all'indietro, quindi esercitare pressione sul quadrato dorato sulla parte anteriore della taglierina per fissarla nuovamente in posizione.

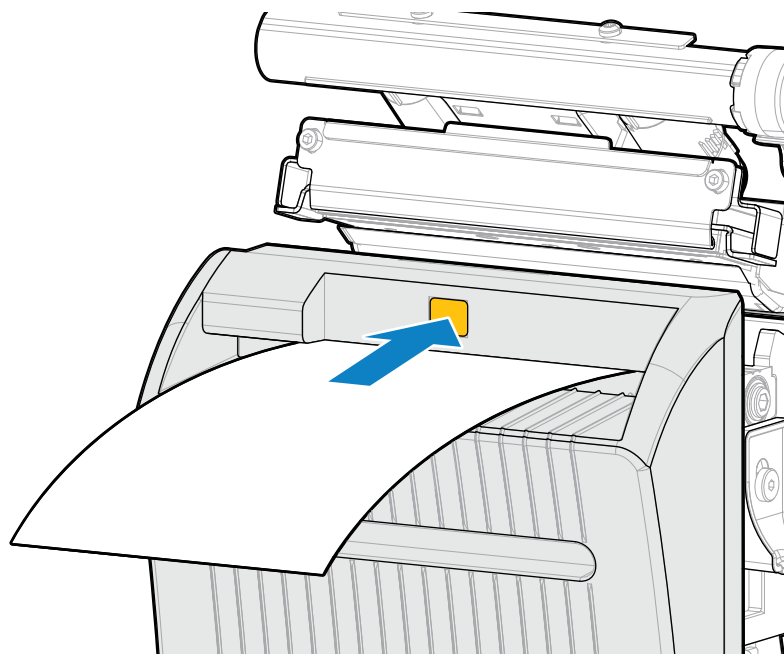

- d) Assicurarsi che il bordo interno dei supporti sia completamente al di sotto del sensore di acquisizione etichette (1). In caso contrario, verificare che il rotolo di carta sia posizionato correttamente sulla staffa dei supporti e regolare i supporti verso l'interno lungo l'intero percorso.

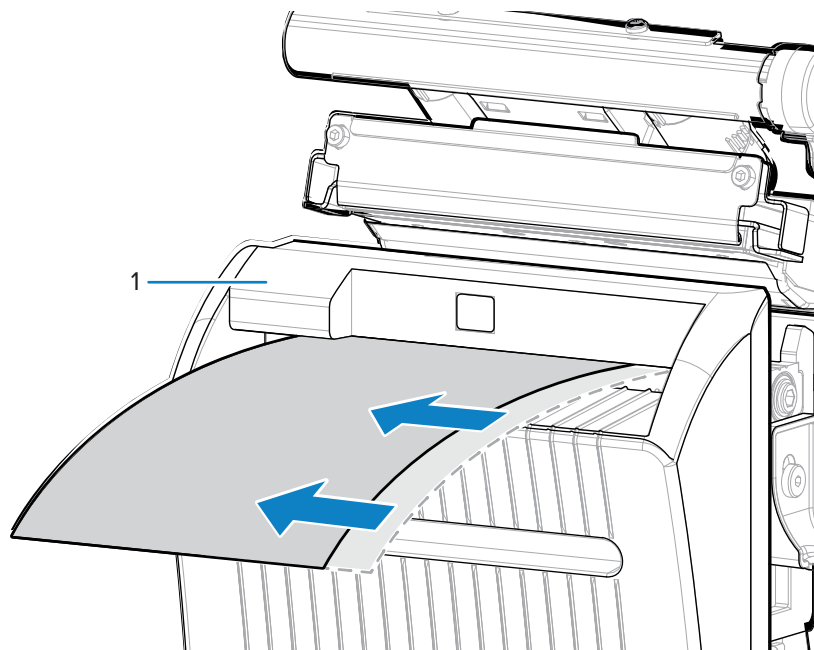

6. Far scorrere verso l'interno la guida dei supporti finché non tocca il bordo dei supporti.

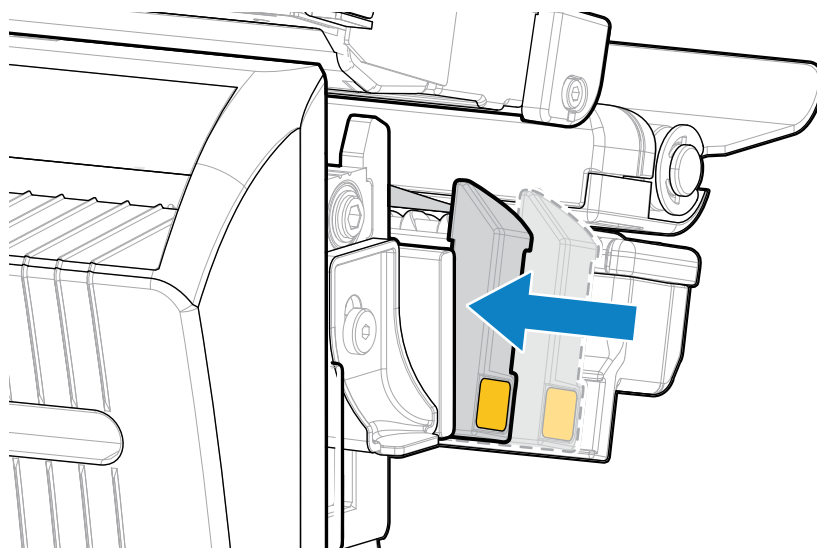

7. Ruotare la leva di apertura della testina di stampa verso il basso finché non blocca la testina in posizione.

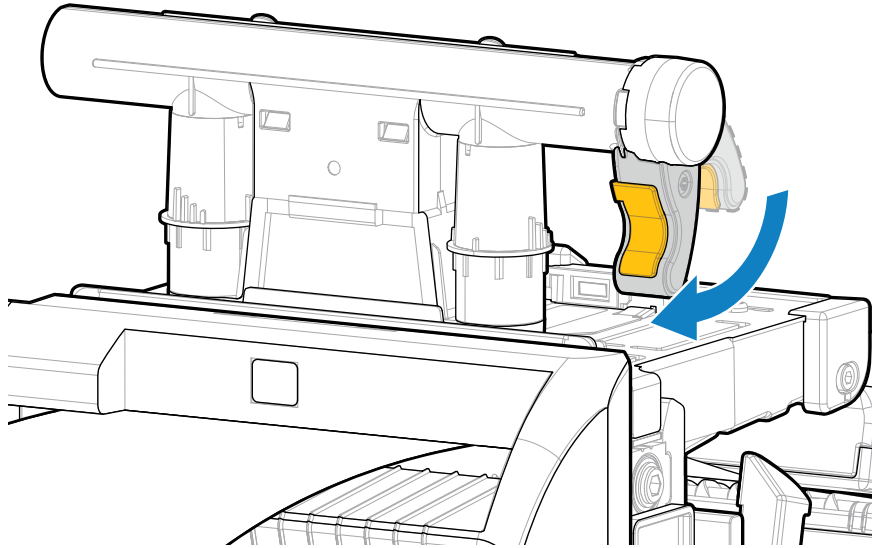

8. Chiudere lo sportello dei supporti.

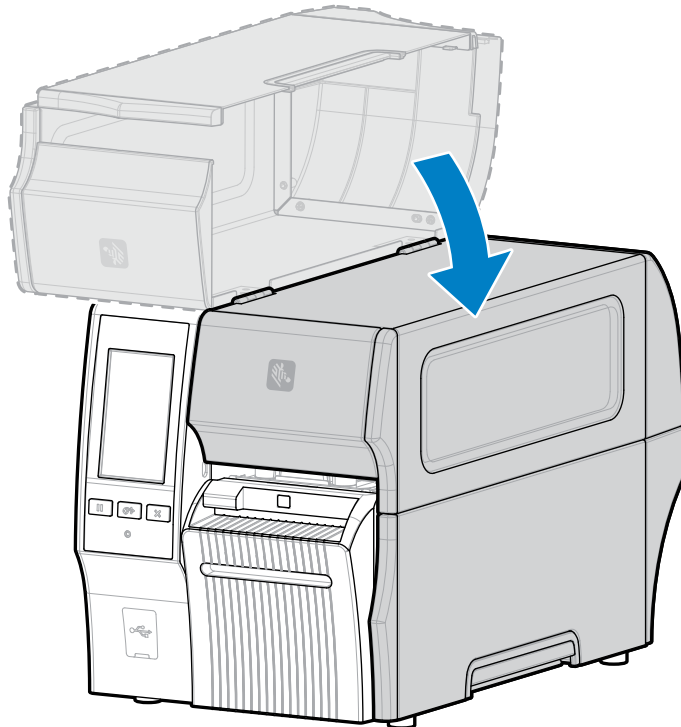

9. Affinché la taglierina linerless opzionale funzioni come previsto, la versione del firmware deve essere Link-OS 7.0 o successiva. Per le istruzioni sull'aggiornamento del firmware, consultare [Aggiornamento del firmware della stampante](#). Per le versioni precedenti del firmware, vedere la nota nel passaggio seguente.

10. Per il funzionamento linerless, impostare i seguenti parametri tramite il pannello di controllo:

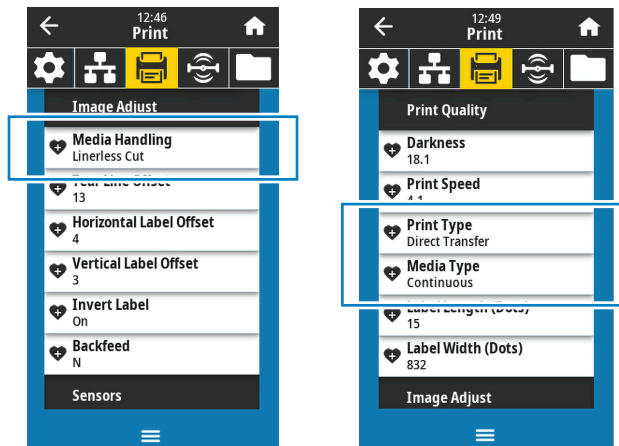

- a) Impostare la stampante nella modalità **Taglio linerless** toccando **Menu > Stampa > Regolazione immagine > Gestione supporti**.



NOTA: nelle situazioni indicate di seguito, impostare la stampante su **Taglierina** anziché su **Taglio linerless**:

- Affinché la taglierina linerless si comporti come una taglierina standard su una stampante con firmware precedente
 - Quando si utilizzano supporti standard (con pellicola di supporto) con la taglierina linerless
 - b) Impostare la stampante nella modalità **Termica diretta** toccando **Menu > Stampa > Qualità di stampa > Tipo di stampa**.
 - c) Impostare la stampante nella modalità **Continuo** toccando **Menu > Stampa > Qualità di stampa > Tipo di supporti**.
11. Premere **PAUSE** (PAUSA) per uscire dalla modalità di pausa e abilitare la stampa.
A seconda delle impostazioni, la stampante potrebbe eseguire la calibrazione delle etichette o caricare un'etichetta.
12. Per risultati ottimali, calibrare la stampante (vedere [Calibrazione dei sensori del nastro e dei supporti](#) alla pagina 136).
13. Verificare che la stampante sia in grado di stampare un'etichetta di configurazione tenendo premuti i tasti **FEED** (AVANZAMENTO) e **CANCEL** (ANNULLA) per 2 secondi.

Il caricamento dei supporti nella modalità Taglio linerless è stato completato.

Determinazione del tipo di nastro da utilizzare



NOTA: questa sezione si applica solo alle stampanti con l'opzione di stampa a trasferimento termico installata.

Che tipo di nastro è possibile utilizzare?

I rotoli di nastro possono essere avvolti con il lato rivestito di inchiostro all'interno o all'esterno del rullo. Questa stampante, dotata di opzione di trasferimento termico standard, può utilizzare solo nastri con rivestimento all'esterno. È disponibile un mandrino del nastro opzionale per utilizzare un nastro con rivestimento all'interno. Per informazioni sull'ordine, contattare il rivenditore Zebra autorizzato di zona.



In caso di dubbi, eseguire un test di adesione o un test di graffiatura del nastro per verificare quale lato sia rivestito.

Esecuzione di un test di adesione

Se sono disponibili etichette, eseguire il test di adesione per stabilire qual è il lato rivestito di un nastro. Questo metodo è utile nel caso il nastro sia già installato.

1. Staccare un'etichetta dalla pellicola di supporto.
2. Premere un angolo del lato adesivo dell'etichetta sulla superficie esterna del rotolo di nastro.
3. Staccare l'etichetta dal nastro.
4. Osservare i risultati.

Parti o residui d'inchiostro del nastro sono rimasti sull'etichetta?

Se l'inchiostro del nastro...	Allora...	
È rimasto sull'etichetta	Il nastro è rivestito sul lato esterno ed è possibile utilizzarlo con la stampante.	
Non aderisce all'etichetta	Il nastro è rivestito sul lato interno e non può essere utilizzato con la stampante standard. Per verificare il risultato, ripetere il test sull'altra superficie del rotolo di nastro.	



Esecuzione di un test di graffiatura del nastro

Eseguire il test di graffiatura del nastro quando non sono disponibili etichette.

1. Svolgere un piccolo pezzo di nastro.
2. Posizionare la parte svolta su un pezzo di carta con la superficie esterna del nastro a contatto con la carta.
3. Graffiare con un'unghia la superficie interna del nastro svolto.
4. Sollevare il nastro dalla carta.

5. Osservare i risultati.

Il nastro ha lasciato un segno sulla carta?

Se il nastro...	Allora...	
Ha lasciato un segno sulla carta	Il nastro è rivestito sul lato esterno ed è possibile utilizzarlo con la stampante.	
Non ha lasciato alcun segno sulla carta	Il nastro è rivestito sul lato interno e non può essere utilizzato con la stampante standard. Per verificare il risultato, ripetere il test sull'altra superficie del rotolo di nastro.	

Caricamento del nastro



IMPORTANTE: quando si lavora vicino a una testina di stampa aperta non è obbligatorio spegnere la stampante, anche se questo è comunque consigliato da Zebra in via precauzionale. Se si disattiva l'alimentazione, andranno perse tutte le impostazioni temporanee, quali i formati delle etichette, e sarà necessario ricaricarle prima di riprendere la stampa.

Per proteggere la testina di stampa dall'usura, utilizzare un nastro più largo dei supporti. Il nastro deve essere rivestito sul lato esterno per essere utilizzato in una stampante standard. Per ulteriori informazioni, vedere [Che tipo di nastro è possibile utilizzare?](#) alla pagina 74.

1. Sollevare lo sportello dei supporti.

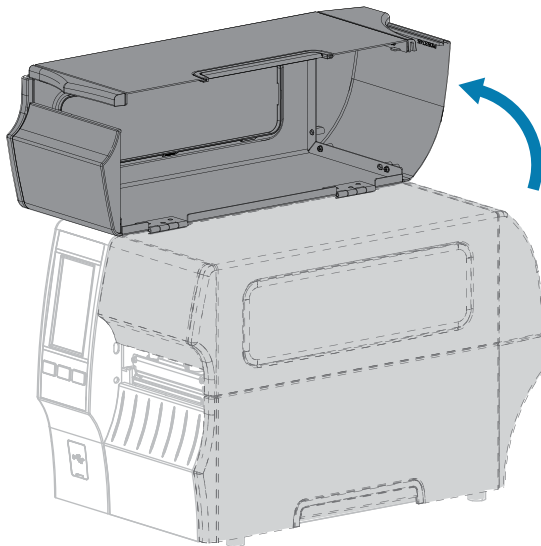

AVVERTENZA: SUPERFICIE CALDA: la testina di stampa potrebbe essere molto calda e causare gravi ustioni. Attendere che la testina di stampa si raffreddi.

2. Aprire il gruppo della testina di stampa ruotando la relativa leva di apertura verso l'alto.

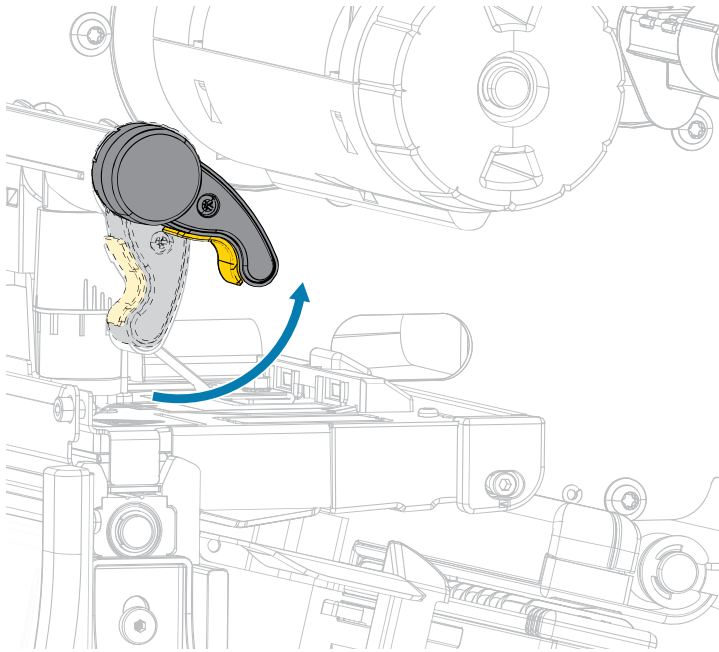

3. Inserire il rotolo di nastro sul mandrino di alimentazione del nastro con l'estremità libera di svolgersi come illustrato. Spingere indietro il rotolo fino in fondo.

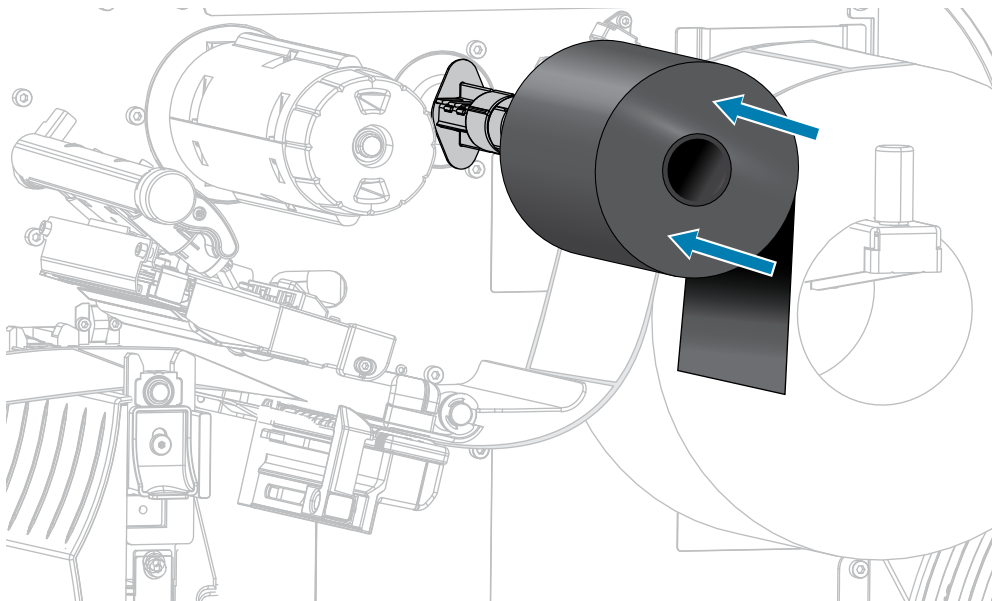

4. Portare il nastro sotto il gruppo della testina di stampa e quindi attorno al lato sinistro, come illustrato.

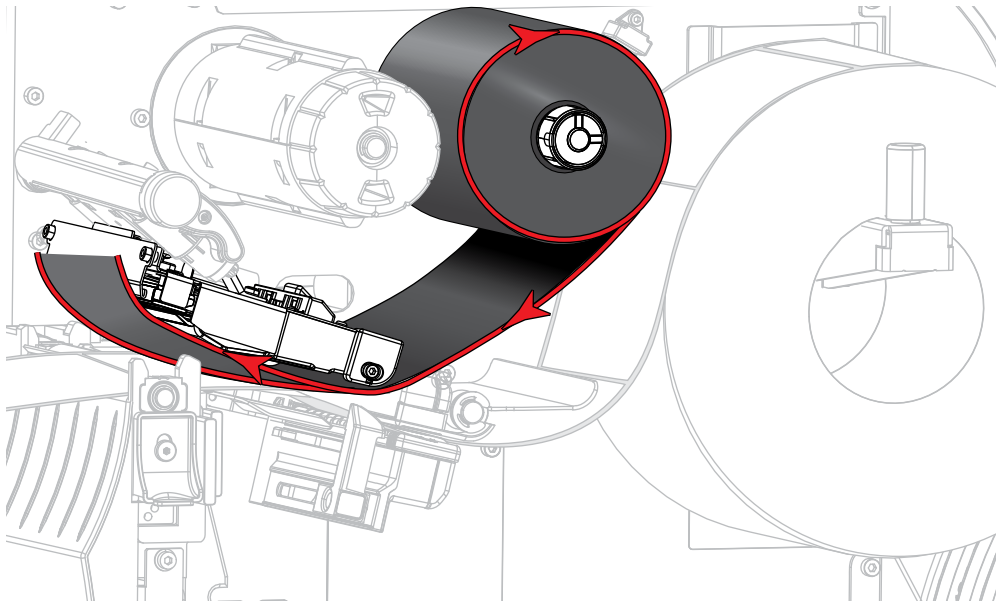

5. Con il nastro il più possibile sotto il gruppo della testina di stampa, avvolgerlo attorno al mandrino di avvolgimento del nastro. Ruotare il mandrino di alcuni giri nella direzione illustrata per tendere e allineare il nastro.

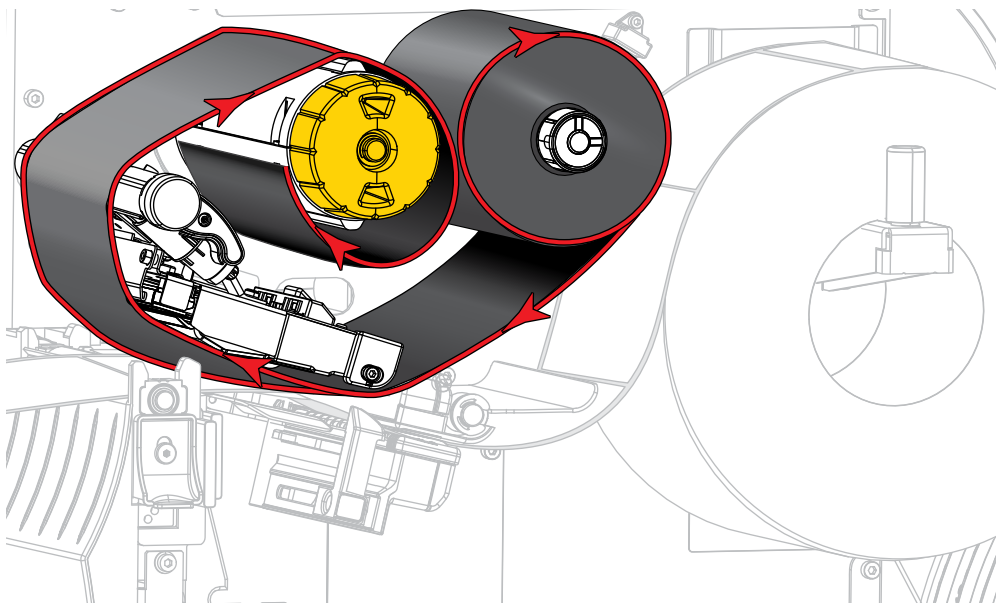

6. I supporti sono già caricati nella stampante?

Se...	Allora...
No	Caricare i supporti nella stampante. Vedere Caricamento dei supporti alla pagina 35.

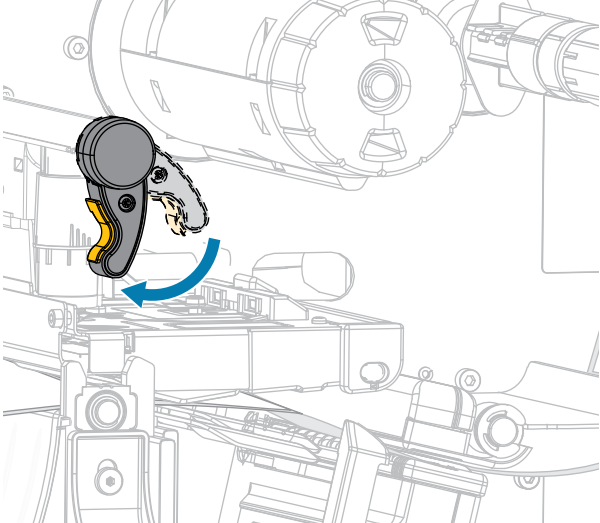
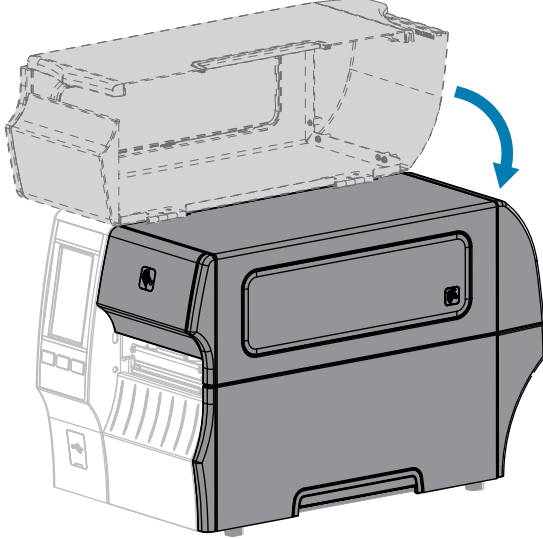
Se...	Allora...
Sì	<p data-bbox="527 258 1437 321">a. Ruotare la leva di apertura della testina di stampa verso il basso finché non blocca la testina in posizione.</p>  <p data-bbox="527 877 966 909">b. Chiudere lo sportello dei supporti.</p>  <p data-bbox="527 1486 1510 1518">c. Premere PAUSE (PAUSA) per uscire dalla modalità di pausa e abilitare la stampa.</p>

Esecuzione della procedura guidata di stampa e stampa di un'etichetta di prova

La procedura guidata di stampa consente di configurare la stampante, stampare le etichette di prova e regolare la qualità di stampa in base ai risultati delle etichette di prova.



IMPORTANTE: quando si utilizzano le procedure guidate, non inviare dati alla stampante dall'host.

Per ottenere risultati ottimali, utilizzare un supporto a larghezza intera eseguendo la procedura guidata **Stampa** o **Imposta le procedure**. Se il supporto è più piccolo di un'immagine da stampare, l'immagine potrebbe essere troncata o stampata su più etichette.

Dopo aver completato le procedure di configurazione della stampante e aver eseguito la procedura guidata di configurazione della stampante, utilizzare questa sezione per stampare un'etichetta di prova. La stampa di questa etichetta consente di verificare se la connessione funziona e se è necessario apportare regolazioni alle impostazioni della stampante.

1. Nella schermata Home, toccare **Procedure guidate** > **Stampa** > **Avvia stampa**.

2. Seguire i messaggi di richiesta per specificare le informazioni seguenti:

- Tipo di stampa (a trasferimento termico o stampa termica diretta)
- Tipo di etichetta (continuo, gap/tacca o segno)
- Larghezza etichetta
- Metodo di raccolta (Strappo, Spellicolatura, Riavvolgimento, Taglierina, Taglio ritardato, Spellicolatura senza supporto, Riavvolgimento senza supporto, Strappo senza supporto o Applicatore)

Dopo averle specificate, la procedura guidata indica di caricare i supporti e di collocare un'etichetta sopra il sensore dei supporti.

3. **Caricare i supporti** in modo che un'etichetta si trovi sopra la luce verde del sensore dei supporti, quindi toccare il segno di spunta.

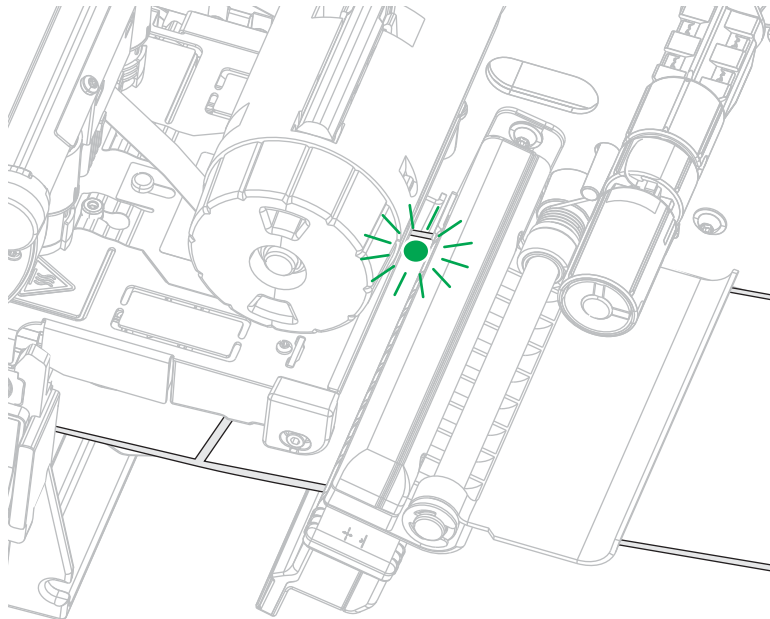

4. Al messaggio di richiesta, chiudere la testina di stampa e toccare il segno di spunta successivo.
La stampante esegue la calibrazione e richiede se si desidera stampare un'etichetta di prova.
5. Seguire i messaggi di richiesta finché la stampante non completa la calibrazione automatica.
6. Quando viene richiesto di stampare un'etichetta di prova, toccare il segno di spunta.

Viene stampata un'etichetta di prova simile a questa. Se le etichette sono più piccole dell'immagine, verrà stampata solo una porzione dell'etichetta di prova.

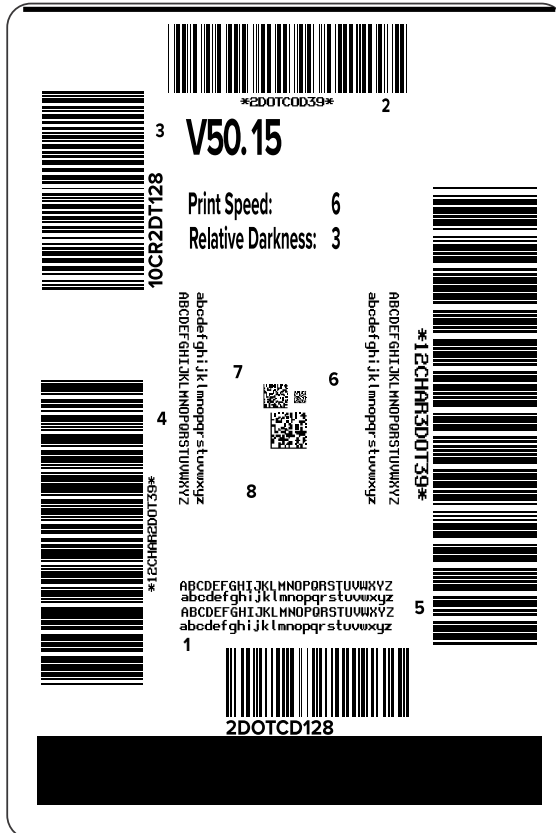

7. Esaminare la posizione dell'etichetta sopra la barra di strappo. Se necessario, spostare la posizione del supporto sulla barra di strappo dopo la stampa.

- Se lo spazio tra le etichette è sopra la barra di strappo, continuare con il passaggio successivo.
- Se lo spazio tra le etichette non è direttamente sopra la barra di strappo, spostare la posizione dei supporti sopra la barra di strappo dopo la stampa.

I numeri più bassi spostano il supporto nella stampante in base al numero di punti specificato (la linea di strappo si avvicina al bordo dell'etichetta appena stampata).

I numeri più alti spostano il supporto verso l'esterno della stampante (la linea di strappo si avvicina all'estremità iniziale dell'etichetta successiva).

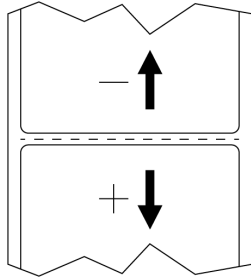

8. Esaminare la qualità dell'immagine sull'etichetta di prova. La qualità del codice a barre e del testo sull'etichetta di prova è accettabile? Vedere [Valutazione della qualità dei codici a barre](#) alla pagina 166 per assistenza.
 - Se sì, toccare il segno di spunta e verificare quali altri problemi potrebbero influire sulla qualità di stampa. Vedere [Problemi di stampa o relativi alla qualità di stampa](#) alla pagina 183.
 - In caso contrario, regolare manualmente la qualità di stampa cambiando le impostazioni di intensità e velocità con il sistema di menu della stampante, oppure eseguire la procedura guidata per l'assistenza sulla qualità di stampa. Vedere [Utilizzo della procedura guidata Assistenza qualità di stampa](#) alla pagina 81.

Utilizzo della procedura guidata Assistenza qualità di stampa

1. Nell'ultimo passaggio della procedura guidata di stampa, toccare **Assistenza qualità di stampa**.

La stampante richiede il numero di etichette di prova da stampare. Più etichette vengono stampate, maggiori sono le possibilità per decidere la qualità dell'etichetta. In generale, se l'etichetta di prova della procedura guidata precedente era accettabile, è probabile che in questo passaggio sia sufficiente un minor numero di etichette.
2. Selezionare un numero di etichette di prova da stampare.

La stampante stampa il numero di etichette di prova specificato e richiede qual è l'etichetta di prova migliore.
3. Decidere quale etichetta di prova ha la qualità migliore. Per assistenza, consultare [Valutazione della qualità dei codici a barre](#) alla pagina 166. Se nessuna delle etichette è accettabile, utilizzare la freccia per tornare indietro di una schermata nella procedura guidata e selezionare un maggior numero di etichette di prova.
4. Nell'elenco visualizzato, selezionare l'identificatore dell'etichetta di prova con la qualità migliore, quindi toccare il segno di spunta.

La stampante modifica l'intensità e la velocità di stampa ai livelli utilizzati per stampare l'etichetta di prova migliore.

5. Se necessario, consultare [Problemi di stampa o relativi alla qualità di stampa](#) alla pagina 183 per vedere quali altri problemi potrebbero influire sulla qualità di stampa.

La procedura di configurazione della stampa è completata.

Installazione del software di progettazione etichette

Selezionare e installare il software da utilizzare per creare i formati delle etichette per la stampante in uso.

Un'opzione è ZebraDesigner, che può essere scaricato dal sito zebra.com/zebradesigner. È possibile scegliere di utilizzare ZebraDesigner Essentials gratuitamente oppure acquistare ZebraDesigner Professional per un set di strumenti più completo.

Figura 2 Esempio di schermata di ZebraDesigner Essentials

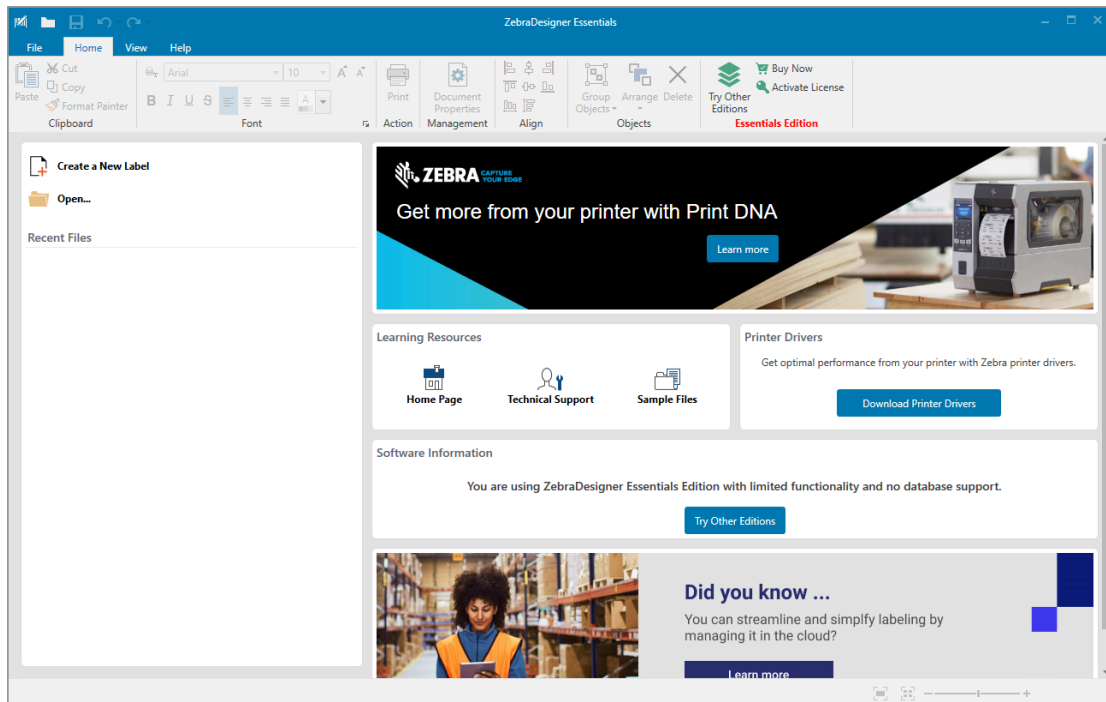

Requisiti di sistema per ZebraDesigner

Di seguito sono elencati i requisiti di sistema per l'applicazione di progettazione dei formati di etichetta ZebraDesigner:

- Versioni desktop per Windows 10 a 32 bit o 64 bit, versioni desktop per Windows 11, sistemi operativi Windows Server 2016, Windows Server 2019, Windows Server 2022.
- CPU: processore Intel o compatibile della famiglia x86
- Memoria: almeno 2 GB di RAM
- Unità disco rigido: 1 GB di spazio disponibile su disco
- Microsoft.NET Framework versione 4.7.2
- Display: monitor con risoluzione 1366 × 768 o superiore
- Driver di stampa ZDesigner



NOTA: i servizi Desktop remoto e le macchine virtuali non sono supportati.

Configurazione e regolazione della stampante

Questa sezione fornisce informazioni sulla configurazione e sulle regolazioni della stampante.

Schermata Home

La schermata Home della stampante mostra lo stato corrente della stampante e consente di accedere ai menu della stampante. È possibile ruotare l'immagine della stampante di 360 gradi per visualizzarla da tutti gli angoli.

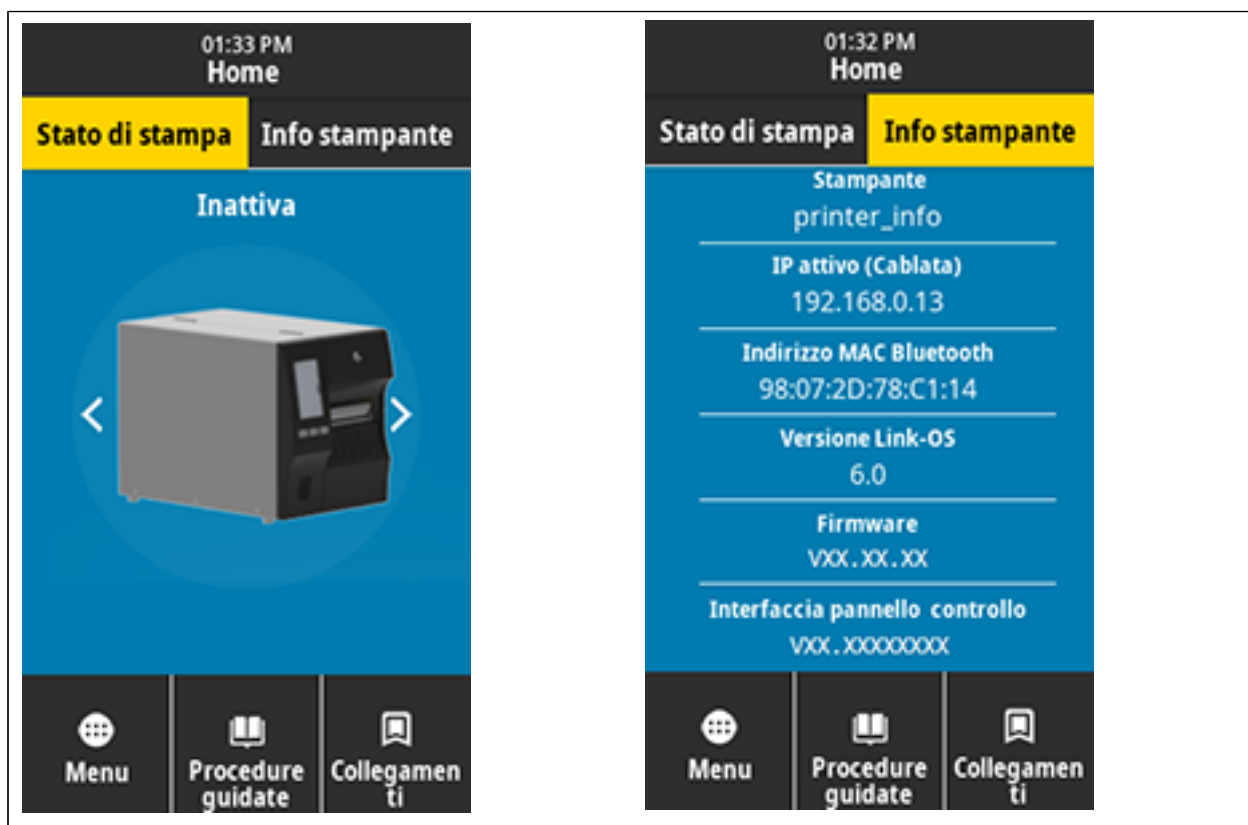

NOTA: se il colore dello sfondo della schermata Home è giallo o rosso, la stampante è in uno stato di avviso o errore. Per ulteriori informazioni, vedere [Stati di avviso ed errore](#).

Nella scheda **Stato di stampa** della schermata Home si trovano i seguenti elementi:

- Menu: consente di modificare le impostazioni della stampante. Vedere [Menu utente](#).

- Procedure guidate: consente di modificare le impostazioni della stampante con il supporto di procedure. Vedere [Procedure guidate della stampante](#).

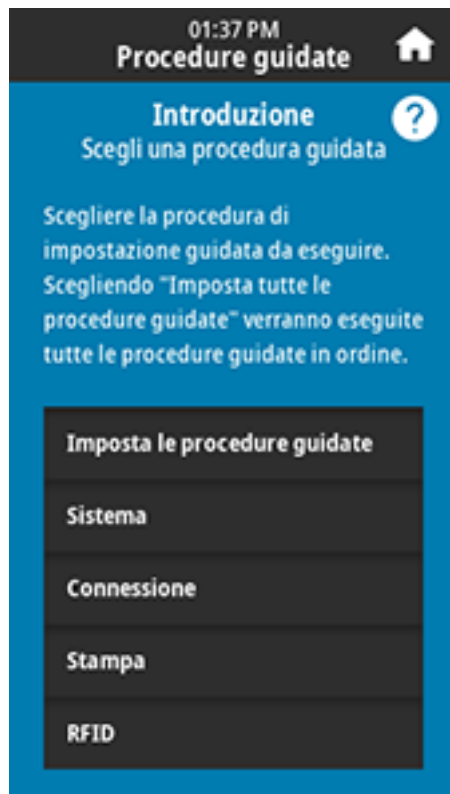

- **Collegamenti:** consente di accedere rapidamente alle voci di menu più recenti e di salvare i preferiti. Toccare l'icona scura a forma di cuore accanto a una voce di menu per salvarla nei preferiti. Gli elementi nei preferiti vengono visualizzati nell'ordine in cui sono stati salvati.

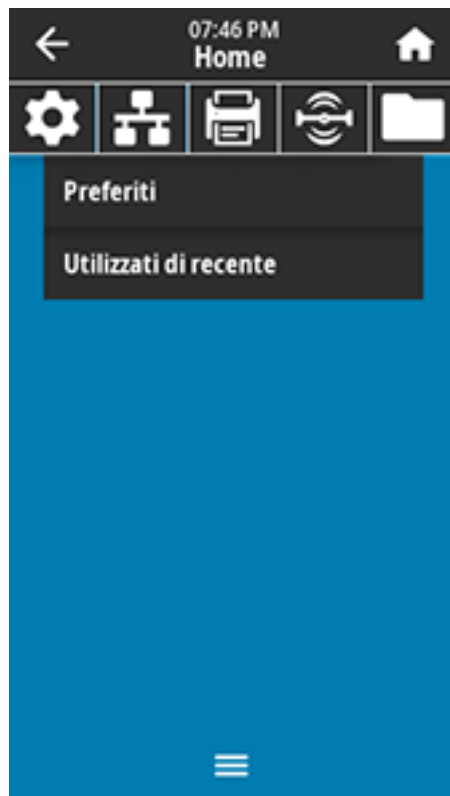

Modifica delle impostazioni della stampante

In questa sezione vengono presentate le impostazioni della stampante modificabili e vengono identificati gli strumenti per cambiarle. Tali strumenti comprendono:

- Il driver di Windows installato in precedenza. Per ulteriori informazioni, vedere [Modifica delle impostazioni della stampante tramite il driver di Windows](#) alla pagina 87.
- Le procedure guidate della stampante. Vedere [Procedure guidate della stampante](#) alla pagina 87.
- I menu utente della stampante. Per ulteriori informazioni, vedere [Menu utente](#) alla pagina 88.
- Le utilità di configurazione della stampante Zebra:
 - [Computer Windows](#)
 - [Dispositivi Android](#)
 - [Dispositivi Apple](#)
- Comandi ZPL e Set/Get/Do (SGD) (per ulteriori informazioni, vedere la Guida alla programmazione Zebra).
- Le pagine web della stampante, quando la stampante dispone di una connessione attiva a un server di stampa cablati o wireless (per ulteriori informazioni, consultare la Guida per l'utente dei server di stampa cablati e wireless ZebraNet).

Modifica delle impostazioni della stampante tramite il driver di Windows

1. Dal menu Start di Windows, accedere a **Stampanti e scanner**.
2. Fare clic sulla stampante nell'elenco delle stampanti disponibili, quindi fare clic su **Gestisci**.
3. Fare clic su **Preferenze stampa**.

Viene visualizzata la finestra ZDesigner per la stampante in uso.

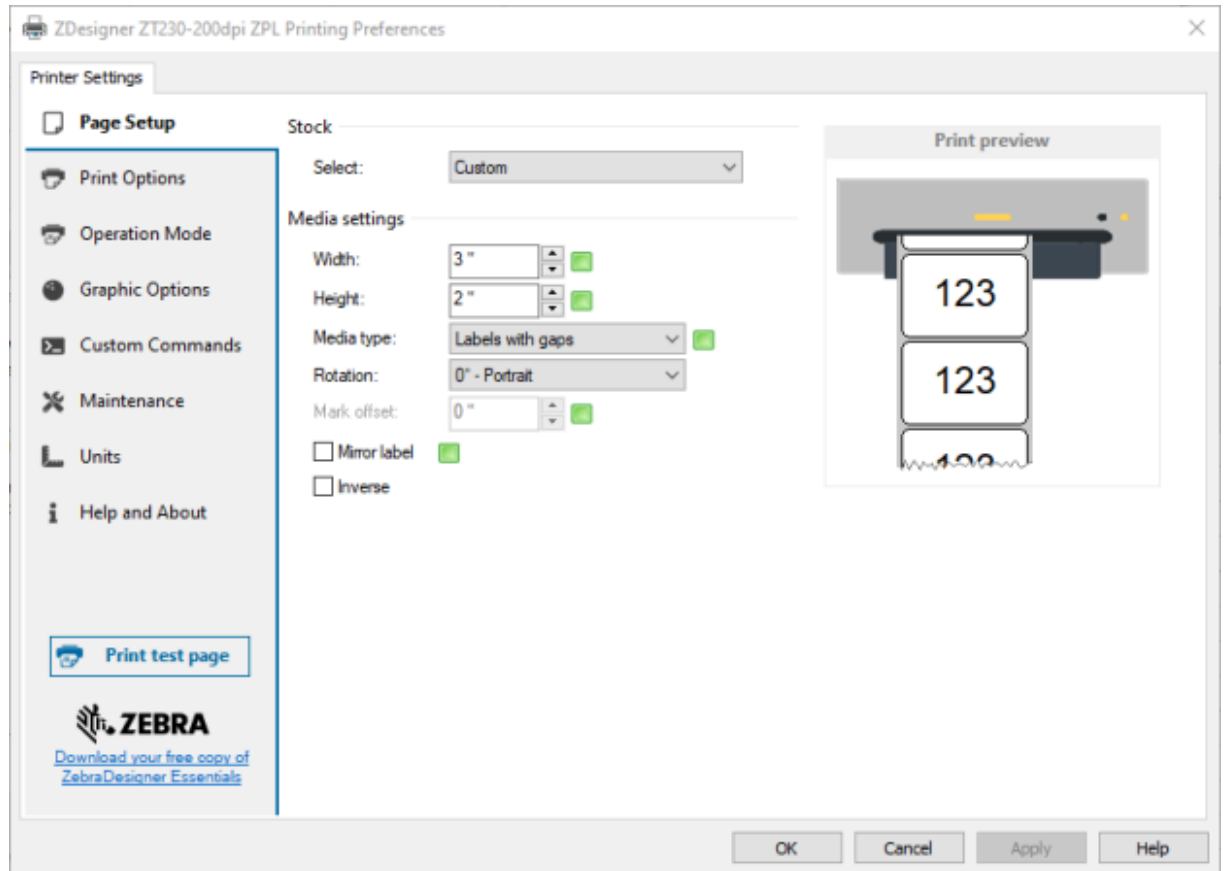

4. Modificare le impostazioni come desiderato, quindi fare clic su **OK**.

Procedure guidate della stampante

Le procedure guidate possono assistere l'utente nel processo di configurazione delle varie impostazioni e funzioni della stampante.

Sono disponibili le seguenti procedure guidate:

- Imposta le procedure guidate: consente di eseguire tutte le procedure guidate in sequenza.
- Procedura guidata Sistema: consente di definire le impostazioni del sistema operativo non relative alla stampa.
- Procedura guidata Connessione: consente di configurare le opzioni di connettività della stampante.
- Procedura guidata Stampa: consente di configurare i parametri e le funzioni di stampa principali. Vedere [Esecuzione della procedura guidata di stampa e stampa di un'etichetta di prova](#) alla pagina 79.

- Procedura guidata RFID: consente di impostare il funzionamento del sottosistema RFID.

Nella schermata iniziale, toccare **Procedure guidate** per visualizzare le opzioni disponibili.

Per ulteriori informazioni sulle singole impostazioni definite da ciascuna procedura guidata, vedere [Menu utente](#) alla pagina 88.

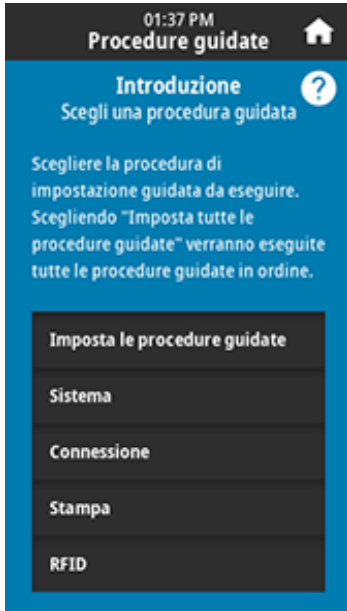

IMPORTANTE:

quando si utilizzano le procedure guidate, non inviare dati alla stampante dall'host.

per ottenere risultati ottimali, quando si esegue la procedura guidata Stampa o Imposta le procedure guidate, utilizzare un supporto a larghezza intera. Se il supporto è più corto di un'immagine da stampare, l'immagine potrebbe risultare troncata o stampata su più etichette.

Menu utente

Il menu utente della stampante può essere utilizzato per configurare la stampante.

Per informazioni dettagliate su ciascuno di questi menu, vedere [Menu Sistema](#) alla pagina 90, [Menu Connessione](#) alla pagina 99, [Menu Stampa](#) alla pagina 114, [Menu RFID](#) alla pagina 126 e [Menu Archiviazione](#) alla pagina 133.

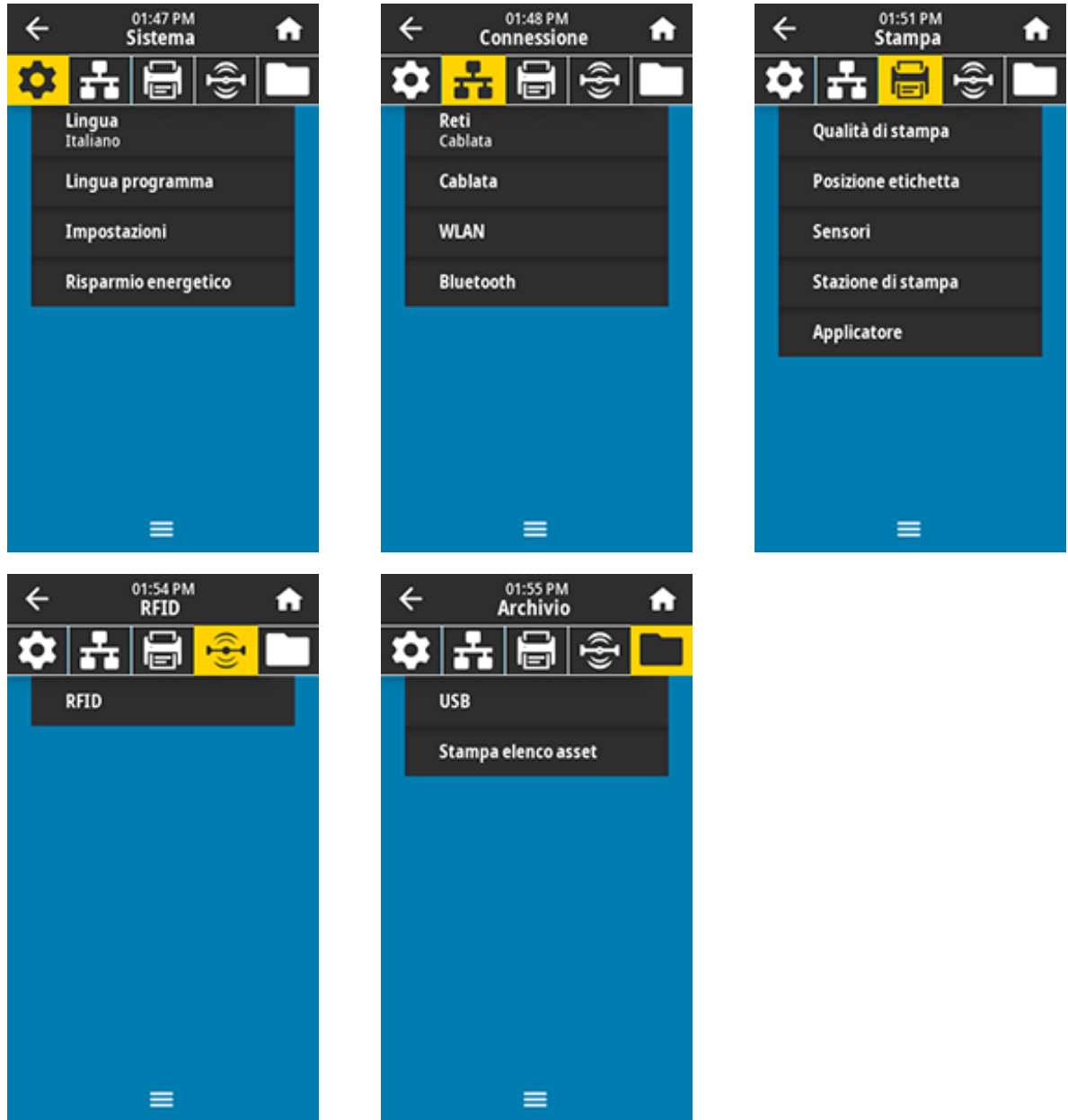



È possibile modificare le impostazioni della stampante tramite i menu utente o, in via opzionale, utilizzando i metodi elencati di seguito. Le descrizioni del menu utente in questa sezione includono informazioni su questi metodi opzionali, ove applicabile.

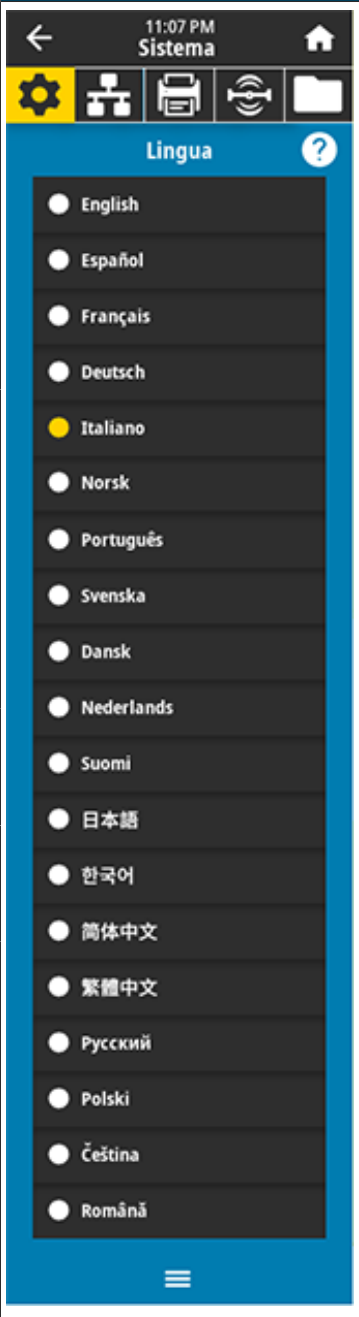

- Comandi ZPL e Set/Get/Do (SGD). Per ulteriori informazioni, vedere la guida di programmazione Zebra all'indirizzo zebra.com/manuals.
- Le pagine Web della stampante, quando la stampante ha una connessione attiva a un server di stampa cablato o wireless. Per ulteriori informazioni, vedere la Guida per l'utente dei server di stampa cablati e wireless ZebraNet all'indirizzo zebra.com/manuals.

È inoltre possibile utilizzare le procedure guidate della stampante per modificare alcune impostazioni (vedere [Procedure guidate della stampante](#) alla pagina 87).

Menu Sistema

Visualizzazione del menu	Descrizione delle opzioni di menu	
	<p>Sistema > Lingua</p> <p>Se necessario, cambiare la lingua del display della stampante. Questa modifica influisce su:</p> <ul style="list-style-type: none"> • Schermata Home • Menu utente • Messaggi di errore • Etichetta di configurazione della stampante, etichetta di configurazione di rete e altre etichette che è possibile stampare tramite i menu utente 	
<p>Valori accettati:</p>	<p>INGLESE, SPAGNOLO, FRANCESE, TEDESCO, ITALIANO, NORVEGESE, PORTOGHESE, SVEDESE, DANESE, OLANDESE, FINLANDESE, CECO, GIAPPONESE, COREANO, RUMENO, RUSSO, POLACCO, CINESE SEMPLIFICATO, CINESE TRADIZIONALE</p> <p>Le selezioni per questo parametro sono visualizzate nelle lingue effettive per semplificare la ricerca della lingua preferita.</p>	
<p>Comandi ZPL correlati:</p>	<p>^KL</p>	
<p>Comando SGD utilizzato:</p>	<p><code>display.language</code></p>	
<p>Pagina web della stampante:</p>	<p>Visualizzare e modificare le impostazioni stampante > Impostazioni generali > Lingua</p>	

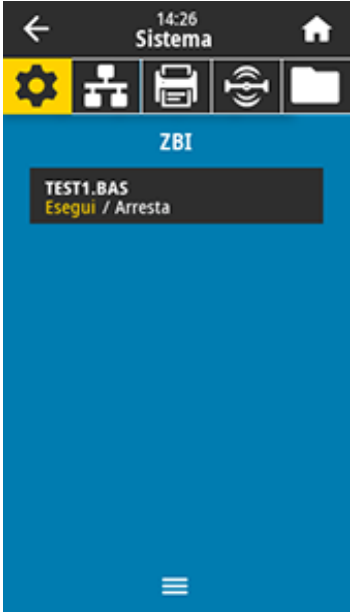
Visualizzazione del menu	Descrizione delle opzioni di menu								
	<p>Sistema > Lingua programma > Modalità diagnostica</p> <p>Utilizzare questo strumento diagnostico per fare in modo che la stampante stampi valori esadecimali per tutti i dati ricevuti dalla stampante. Per ulteriori informazioni, vedere Utilizzo della modalità diagnostica delle comunicazioni alla pagina 172.</p> <table border="1" data-bbox="643 428 1430 1268"> <tr> <td data-bbox="643 428 818 919">Valori accettati:</td> <td data-bbox="818 428 1430 919"> <p>PRINT- La stampante stampa il testo e la rappresentazione esadecimale dei byte di dati ricevuti anziché stampare le etichette formattate che i dati potrebbero rappresentare.</p> <p>E: Drive- La stampante salva le informazioni nell'unità E:.</p> <p>USB Host- La stampante salva le informazioni su un dispositivo di memoria host USB, se presente.</p> <p>OFF- La modalità di funzionamento normale della stampante. L'accensione e lo spegnimento della stampante riportano l'unità alla modalità OFF.</p> <p> NOTA: questo comando non acquisisce nessuna traccia del pacchetto di rete.</p> </td> </tr> <tr> <td data-bbox="643 919 818 1037">Comandi ZPL correlati:</td> <td data-bbox="818 919 1430 1037"> <p>~JD per abilitare</p> <p>~JE per disabilitare</p> </td> </tr> <tr> <td data-bbox="643 1037 818 1155">Comando SGD utilizzato:</td> <td data-bbox="818 1037 1430 1155"> <p>input . capture</p> </td> </tr> <tr> <td data-bbox="643 1155 818 1268">Tasti del pannello di controllo:</td> <td data-bbox="818 1155 1430 1268"> <p>Tenere premuti i tasti PAUSE (PAUSA) + FEED (AVANZAMENTO) per 2 secondi quando la stampante è nello stato Pronto.</p> </td> </tr> </table>	Valori accettati:	<p>PRINT- La stampante stampa il testo e la rappresentazione esadecimale dei byte di dati ricevuti anziché stampare le etichette formattate che i dati potrebbero rappresentare.</p> <p>E: Drive- La stampante salva le informazioni nell'unità E:.</p> <p>USB Host- La stampante salva le informazioni su un dispositivo di memoria host USB, se presente.</p> <p>OFF- La modalità di funzionamento normale della stampante. L'accensione e lo spegnimento della stampante riportano l'unità alla modalità OFF.</p> <p> NOTA: questo comando non acquisisce nessuna traccia del pacchetto di rete.</p>	Comandi ZPL correlati:	<p>~JD per abilitare</p> <p>~JE per disabilitare</p>	Comando SGD utilizzato:	<p>input . capture</p>	Tasti del pannello di controllo:	<p>Tenere premuti i tasti PAUSE (PAUSA) + FEED (AVANZAMENTO) per 2 secondi quando la stampante è nello stato Pronto.</p>
Valori accettati:	<p>PRINT- La stampante stampa il testo e la rappresentazione esadecimale dei byte di dati ricevuti anziché stampare le etichette formattate che i dati potrebbero rappresentare.</p> <p>E: Drive- La stampante salva le informazioni nell'unità E:.</p> <p>USB Host- La stampante salva le informazioni su un dispositivo di memoria host USB, se presente.</p> <p>OFF- La modalità di funzionamento normale della stampante. L'accensione e lo spegnimento della stampante riportano l'unità alla modalità OFF.</p> <p> NOTA: questo comando non acquisisce nessuna traccia del pacchetto di rete.</p>								
Comandi ZPL correlati:	<p>~JD per abilitare</p> <p>~JE per disabilitare</p>								
Comando SGD utilizzato:	<p>input . capture</p>								
Tasti del pannello di controllo:	<p>Tenere premuti i tasti PAUSE (PAUSA) + FEED (AVANZAMENTO) per 2 secondi quando la stampante è nello stato Pronto.</p>								
	<p>Sistema > Lingua programma > Dispositivo virtuale</p> <p>Se sulla stampante sono installate app per dispositivi virtuali, è possibile visualizzarle o attivarle/disattivarle da questo menu utente.</p> <p>Per ulteriori informazioni, consultare la guida per l'utente del dispositivo virtuale appropriato oppure contattare il rivenditore locale.</p>								

Visualizzazione del menu	Descrizione delle opzioni di menu	
	<p>Sistema > Lingua programma > ZBI</p> <p>Zebra Basic Interpreter (ZBI 2.0™) è un'opzione di programmazione che può essere acquistata per la stampante. Se si desidera acquistare questa opzione, richiedere ulteriori informazioni al proprio rivenditore Zebra.</p> <p>Se i programmi ZBI sono stati scaricati sulla stampante, è possibile selezionarne uno da eseguire utilizzando questa voce di menu. Se sulla stampante non è presente alcun programma, viene visualizzato NESSUNO.</p> <p>Quando i programmi ZBI sono stati scaricati ma non sono in esecuzione, la stampante elenca tutti i programmi disponibili. Per eseguirne uno, toccare Esegui (evidenziato in bianco) sotto il nome del programma.</p> <p>Dopo l'esecuzione di un programma, viene elencato solo quel programma. Toccare Arresta (evidenziato in bianco) per terminare il programma.</p> 	
<p>Comando SGD utilizzato:</p>		<p><code>zbi .key</code>- Indica se sulla stampante è installata una licenza ZBI 2.0 valida.</p> <p><code>zbi .enable</code>- Indica se l'opzione ZBI 2.0 è attivata o disattivata sulla stampante.</p> <p> NOTA: <code>zbi .key</code> deve essere impostato su "enabled" e <code>zbi .enable</code> deve essere impostato su "on" per poter utilizzare la funzione ZBI.</p>

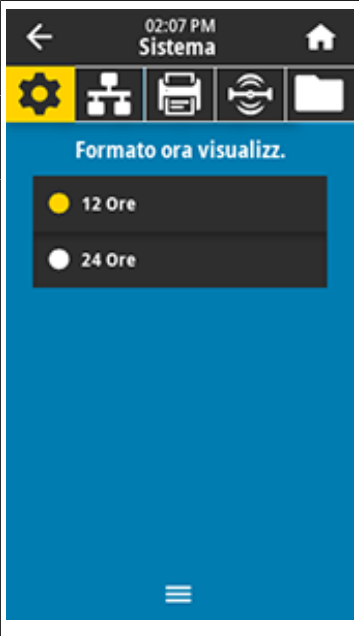
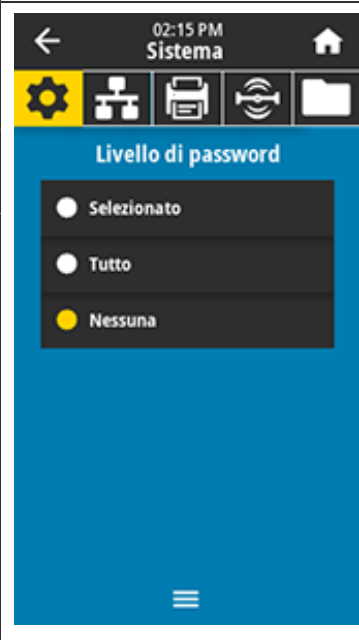

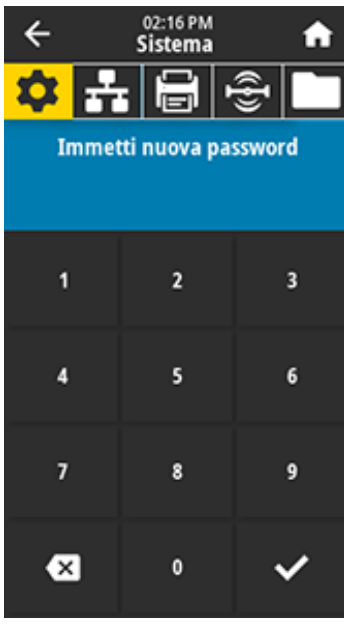
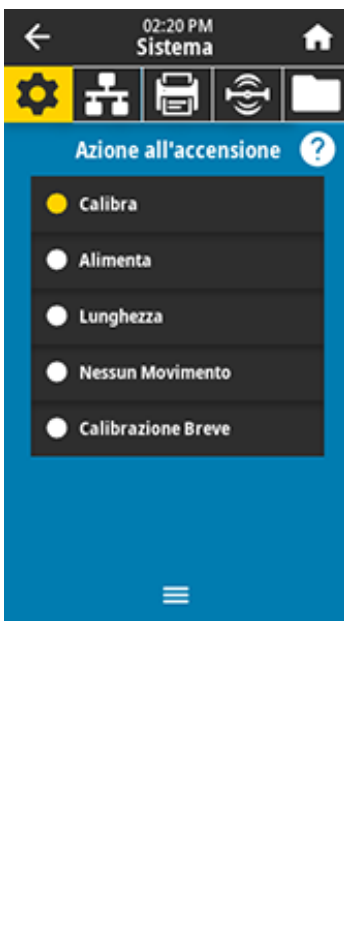
Visualizzazione del menu	Descrizione delle opzioni di menu	
	<p>Sistema > Impostazioni > Formato ora visualizz. Selezionare il formato dell'ora utilizzato dalla stampante.</p>	
<p>Valori accettati:</p>	<p>12 Ore, 24 Ore</p>	
	<p>Comando SGD utilizzato:</p>	<p>device.idle_display_value</p>
	<p>Sistema > Impostazioni > Livello di password Selezionare il livello di protezione tramite password per le voci del menu utente.</p>	
<p>Valori accettati:</p>	<p>Selezionato, Tutto, Nessuno</p>	
	<p>Comando SGD utilizzato:</p>	<p>display.password.level</p>

Visualizzazione del menu	Descrizione delle opzioni di menu	
	<p>Sistema > Impostazioni > Imposta password</p> <p>Impostare una nuova password della stampante per le voci di menu protette dal parametro precedente. La password predefinita della stampante è 1234.</p>	
	Valori accettati:	Numerici 0-9
	Comandi ZPL correlati:	^KP
	<p>Sistema > Impostazioni > Azione all'accensione</p> <p>Consente di impostare l'azione eseguita dalla stampante durante la sequenza di accensione.</p>	
	Valori accettati:	<p>CALIBRA: regola i livelli e le soglie dei sensori, determina la lunghezza dell'etichetta e fa avanzare il supporto fino al nastro successivo.</p> <p>ALIMENTA: fa avanzare le etichette fino al primo punto di registrazione.</p> <p>LUNGHEZZA: determina la lunghezza dell'etichetta utilizzando i valori correnti dei sensori e fa avanzare il supporto al nastro successivo.</p> <p>NESSUN MOVIMENTO: indica alla stampante di non spostare il supporto. È necessario verificare manualmente che la bobina sia posizionata in modo corretto oppure premere il pulsante di alimentazione per posizionare la bobina successiva.</p> <p>CALIBRAZIONE BREVE: consente di impostare le soglie del supporto e del nastro senza regolare il guadagno del sensore, determinare la lunghezza dell'etichetta e far avanzare il supporto fino al nastro successivo.</p>
	Comandi ZPL correlati:	^MF

Visualizzazione del menu	Descrizione delle opzioni di menu	
	Comando SGD utilizzato:	ezpl.power_up_action
	Pagina web della stampante:	Visualizzare e modificare le impostazioni stampante > Calibrazione
	Sistema > Impostazioni > Azione chius test Consente di impostare l'azione eseguita dalla stampante quando si chiude la testina di stampa.	
	Valori accettati:	<p>CALIBRA: regola i livelli e le soglie dei sensori, determina la lunghezza dell'etichetta e fa avanzare il supporto fino al nastro successivo.</p> <p>ALIMENTA: fa avanzare le etichette fino al primo punto di registrazione.</p> <p>LUNGHEZZA: determina la lunghezza dell'etichetta utilizzando i valori correnti dei sensori e fa avanzare il supporto al nastro successivo.</p> <p>NESSUN MOVIMENTO: indica alla stampante di non spostare il supporto. È necessario verificare manualmente che la bobina sia posizionata in modo corretto oppure premere il pulsante di alimentazione per posizionare la bobina successiva.</p> <p>CALIBRAZIONE BREVE: consente di impostare le soglie del supporto e del nastro senza regolare il guadagno del sensore, determinare la lunghezza dell'etichetta e far avanzare il supporto fino al nastro successivo.</p>
	Comandi ZPL correlati:	^MF
	Comando SGD utilizzato:	ezpl.head_close_action
	Pagina web della stampante:	Visualizzare e modificare le impostazioni stampante > Calibrazione



Visualizzazione del menu	Descrizione delle opzioni di menu	
	<p>Sistema > Impostazioni > Calibrazione schermo</p> <p>Toccare ciascun mirino per calibrare lo schermo.</p>	
	<p>Sistema > Impostazioni > Ripristino predefinite</p> <p>Consente di ripristinare le impostazioni di fabbrica della stampante, del server di stampa e della rete. Prestare attenzione quando si caricano i valori predefiniti, perché questa operazione comporta il ricaricamento di tutte le impostazioni modificate manualmente. Questa voce di menu è disponibile tramite due menu utente con diversi valori predefiniti per ciascuno di essi.</p>	<p>Valori accettati:</p> <p>STAMPANTE: consente di ripristinare i valori predefiniti di tutte le impostazioni della stampante diverse dalle impostazioni di rete. Prestare attenzione quando si caricano i valori predefiniti, perché questa operazione comporta il ricaricamento di tutte le impostazioni modificate manualmente.</p> <p>RETE: reinizializza il server di stampa cablato o wireless della stampante. Con un server di stampa wireless, la stampante si riassocia anche alla rete wireless.</p> <p>ULTIME SALVATE: carica le impostazioni dall'ultimo salvataggio permanente.</p>
	<p>Comandi ZPL correlati:</p>	<p>STAMPANTE: ^JUF</p> <p>RETE: ^JUN</p> <p>ULTIME SALVATE: ^JUR</p>

Visualizzazione del menu	Descrizione delle opzioni di menu
Tasti del pannello di controllo:	<p>STAMPANTE: tenere premuti FEED (AVANZAMENTO) + PAUSE (PAUSA) durante l'accensione della stampante per ripristinare i parametri di fabbrica della stampante.</p> <p>RETE: tenere premuti CANCEL (ANNULLA) + PAUSE (PAUSA) durante l'accensione della stampante per ripristinare i valori di fabbrica dei parametri di rete.</p> <p>ULTIME SALVATE: N/D</p>
Pagina web della stampante:	<p>STAMPANTE: Visualizzare e modificare impostazioni stampante > Ripristina configurazione predefinita</p> <p>RETE: Impostazioni server di stampa > Reimposta server di stampa</p> <p>ULTIME SALVATE: Visualizzare e modificare impostazioni stampante > Ripristina configurazione salvata</p>

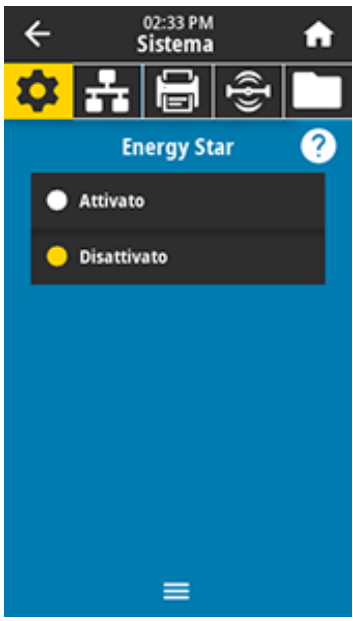

Visualizzazione del menu	Descrizione delle opzioni di menu	
	<p>Sistema > Impostazioni > Stampa: Impostaz. sistema</p> <p>Stampa un'etichetta di configurazione della stampante. Di seguito è riportata un'etichetta campione.</p> <pre data-bbox="662 369 922 1291"> PRINTER CONFIGURATION Zebra Technologies ZTC Z1620R-203dpi ZPL 76J162700886 430.0..... DARKNESS 6.0 IPS..... PRINT SPEED 007..... TEAR OFF TEAR OFF..... PRINT MODE CONTINUOUS..... MEDIA TYPE TRANSMISSIVE..... SENSOR SELECT DIRECT-THERMAL..... PRINT METHOD 1344..... PRINT WIDTH 2000..... LABEL LENGTH P1088882700005 2..... PRINT HEAD ID 15.01N 380MM..... MAXIMUM LENGTH PRINT OFF..... EARLY WARNING CONNECTED..... USB COMM. BIDIRECTIONAL..... PARALLEL COMM. RS232..... SERIAL COMM. 9600..... BAUD 9 BITS..... DATA BITS NONE..... PARITY XON/XOFF..... HOST HANDSHAKE NONE..... PROTOCOL NORMAL MODE..... COMMUNICATIONS << ZPL..... CONTROL PREFIX <> SEN..... FORMAT PREFIX <,> ZCH..... DELIMITER CHAR ZPL 11..... ZPL MODE INACTIVE..... COMMAND OVERRIDE FEED..... MEDIA POWER UP LENGTH..... HEAD DEFAULT..... BACKFEED +000..... LABEL TOP +0000..... LEFT POSITION OFF..... APPLICATION PORT ENABLED..... ERROR ON PAUSE PULSE MODE..... START PRINT SIG DISABLED..... REPRINT MODE 080..... WEB SENSOR 090..... MEDIA SENSOR 255..... TAKE LABEL 027..... MARK SENSOR 027..... MARK MED SENSOR 000..... TRANS GAIN 005..... TRANS BASE 060..... TRANS LED 002..... MARK GAIN 100..... MARK LED DPCSMFX1..... MODES ENABLED MODES DISABLED 1344 8/1MM FULL..... RESOLUTION 4.0..... LINK-OS VERSION V80.20.03..... FIRMWARE 1.3..... XML SCHEMA 8.6.0 22.89..... HARDWARE ID 32768k..... RAM S24288k..... ONBOARD FLASH NONE..... FORMAT CONVERT MM/DD/YYYY 24HR..... IDLE DISPLAY 05/11/17..... RTC DATE 06:40..... RTC TIME ENABLED..... ZBI 2.1..... ZBI VERSION READY..... ZBI STATUS THUMB MICRO..... RFID READER 20.00.00.01..... RFID HW VERSION 01.09.00.18..... RFID FW VERSION USA/CANADA..... RFID REGION CODE USA/CANADA..... RFID COUNTRY CODE RFID OK..... RFID ERR STATUS 18..... RFID READ PAR 16..... RFID WRITE PAR F0..... PROG. POSITION 0..... RFID VALID CTR 0..... RFID VOID CTR NONE..... ADAPTIVE ANTENNA 84..... RFID ANTENNA 570 LABELS..... NONRESET CNTR 570 LABELS..... RESET CNTR1 570 LABELS..... RESET CNTR2 2.798 IN..... NONRESET CNTR 2.798 IN..... RESET CNTR1 2.798 IN..... RESET CNTR2 7.107 CH..... NONRESET CNTR 7.107 CH..... RESET CNTR1 7.107 CH..... RESET CNTR2 001 WIRELESS..... SLOT 1 *** EMPTY..... SLOT 2 0..... MASS STORAGE COUNT 0..... HID COUNT OFF..... USB HOST LOCK OUT FIRMWARE IN THIS PRINTER IS COPYRIGHTED </pre>	
	Comandi ZPL correlati:	~WC
	Tasti del pannello di controllo:	<p>Eseguire una delle seguenti operazioni:*</p> <ul style="list-style-type: none"> • Tenere premuto CANCEL (ANNULLA) durante l'accensione della stampante. Precedentemente denominato Test automatico con CANCEL (ANNULLA). • Tenere premuti i tasti FEED (AVANZAMENTO) + CANCEL (ANNULLA) per 2 secondi quando la stampante è nello stato Pronto. <p> NOTA: * stampa un'etichetta di configurazione della stampante e un'etichetta di configurazione di rete.</p>

Visualizzazione del menu	Descrizione delle opzioni di menu					
	Pagina web della stampante:	<p>Visualizzare e modificare le impostazioni stampante > Stampa elenchi sull'etichetta*</p> <p> NOTA: * Stampa un'etichetta di configurazione della stampante e un'etichetta di configurazione di rete.</p>				
	<p>Sistema > Risparmio energetico > Energy Star</p> <p>Se è attivata la modalità Energy Star, la stampante entra in modalità di sospensione dopo un periodo di timeout, riducendo così il consumo energetico. Premere un pulsante qualsiasi sul pannello di controllo per riattivare la stampante.</p> <table border="1" data-bbox="646 632 1430 716"> <tr> <td>Valori accettati:</td> <td>Attivato, Disattivato</td> </tr> </table> <table border="1" data-bbox="646 716 1430 1064"> <tr> <td>Comando SGD utilizzato:</td> <td> <code>power.energy_star.enable</code> <code>power.energy_star_timeout</code>(per impostare il tempo di inattività prima che venga attivata la modalità Energy Star) </td> </tr> </table>		Valori accettati:	Attivato, Disattivato	Comando SGD utilizzato:	<code>power.energy_star.enable</code> <code>power.energy_star_timeout</code> (per impostare il tempo di inattività prima che venga attivata la modalità Energy Star)
Valori accettati:	Attivato, Disattivato					
Comando SGD utilizzato:	<code>power.energy_star.enable</code> <code>power.energy_star_timeout</code> (per impostare il tempo di inattività prima che venga attivata la modalità Energy Star)					

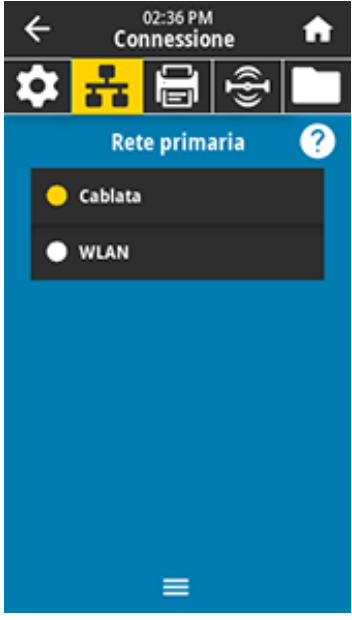
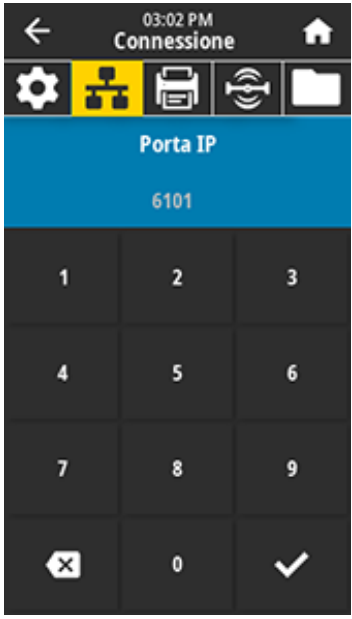

Menu Connessione

Visualizzazione del menu	Descrizione delle opzioni di menu					
	<p>Connessione > Reti > Ripristina rete</p> <p>Questa opzione ripristina il server di stampa cablato o wireless e salva le modifiche apportate alle impostazioni di rete.</p> <p> IMPORTANTE: è necessario ripristinare il server di stampa per consentire l'applicazione delle modifiche alle impostazioni di rete.</p> <table border="1" data-bbox="703 1472 1531 1587"> <tr> <td>Comandi ZPL correlati:</td> <td>~WR</td> </tr> </table> <table border="1" data-bbox="703 1587 1531 1850"> <tr> <td>Pagina web della stampante:</td> <td>Impostazioni server di stampa > Ripristina server di stampa</td> </tr> </table>		Comandi ZPL correlati:	~WR	Pagina web della stampante:	Impostazioni server di stampa > Ripristina server di stampa
Comandi ZPL correlati:	~WR					
Pagina web della stampante:	Impostazioni server di stampa > Ripristina server di stampa					

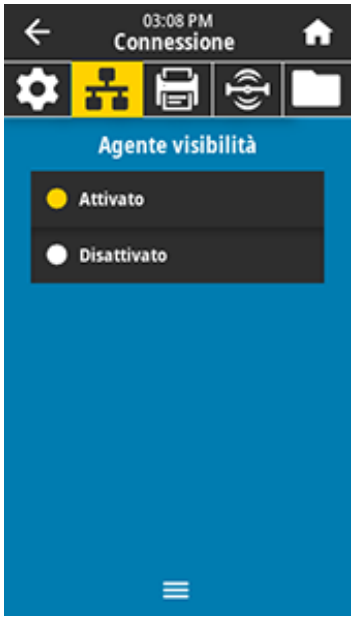

Visualizzazione del menu	Descrizione delle opzioni di menu						
	<p>Connessione > Reti > Rete primaria</p> <p>Consente di visualizzare o modificare l'impostazione che determina quale server di stampa, cablato o wireless, è considerato il server principale. È possibile scegliere il server principale.</p> <table border="1" data-bbox="699 394 1528 873"> <tr> <td data-bbox="699 394 873 478">Valori accettati:</td> <td data-bbox="873 394 1528 478">Cablata, WLAN</td> </tr> <tr> <td data-bbox="699 478 873 594">Comandi ZPL correlati:</td> <td data-bbox="873 478 1528 594">^NC</td> </tr> <tr> <td data-bbox="699 594 873 873">Comando SGD utilizzato:</td> <td data-bbox="873 594 1528 873">ip.primary_network</td> </tr> </table>	Valori accettati:	Cablata, WLAN	Comandi ZPL correlati:	^NC	Comando SGD utilizzato:	ip.primary_network
Valori accettati:	Cablata, WLAN						
Comandi ZPL correlati:	^NC						
Comando SGD utilizzato:	ip.primary_network						
	<p>Connessione > Reti > Porta IP</p> <p>Questa impostazione della stampante si riferisce al numero di porta dei server di stampa cablati interni su cui si sta monitorando il servizio di stampa TCP. Le normali comunicazioni TCP dall'host devono essere indirizzate a questa porta.</p> <table border="1" data-bbox="699 1066 1528 1509"> <tr> <td data-bbox="699 1066 873 1182">Comando SGD utilizzato:</td> <td data-bbox="873 1066 1528 1182">ip.port</td> </tr> <tr> <td data-bbox="699 1182 873 1509">Pagina web della stampante:</td> <td data-bbox="873 1182 1528 1509">Visualizzare e modificare le impostazioni stampante > Configurazione comunicazioni di rete > Impostazioni TCP/IP</td> </tr> </table>	Comando SGD utilizzato:	ip.port	Pagina web della stampante:	Visualizzare e modificare le impostazioni stampante > Configurazione comunicazioni di rete > Impostazioni TCP/IP		
Comando SGD utilizzato:	ip.port						
Pagina web della stampante:	Visualizzare e modificare le impostazioni stampante > Configurazione comunicazioni di rete > Impostazioni TCP/IP						

Visualizzazione del menu	Descrizione delle opzioni di menu	
	<p>Connessione > Reti > Porta IP alternativa</p> <p>Questo comando consente di impostare il numero della porta TCP alternativa.</p> <p> NOTA: i server di stampa che supportano questo comando monitoreranno contemporaneamente la porta principale e quella alternativa per le connessioni.</p>	
	<p>Comando SGD utilizzato:</p>	<p><code>ip.port_alternate</code></p>
	<p>Pagina web della stampante:</p>	<p>Visualizzare e modificare le impostazioni stampante > Configurazione comunicazioni di rete > Impostazioni TCP/IP</p>



Visualizzazione del menu	Descrizione delle opzioni di menu	
	<p>Connessione > Reti > Stampa: Info rete</p> <p>Consente di stampare le impostazioni per qualsiasi server di stampa o dispositivo Bluetooth installato. Di seguito è riportata un'etichetta campione.</p> <pre data-bbox="716 401 1084 1318"> Network Configuration ----- Zebra Technologies ZTC ZTXXX-XXXXp1 ZPL XXXXXXXXXXXX Wired..... PRIMARY NETWORK PrintServer..... LOAD LAN FRONT INTERNAL WIRED..... ACTIVE PRINTSRVR Wired* ALL..... IP PROTOCOL 192.168.000.017... IP ADDRESS 255.255.255.000... SUBNET 192.168.000.254... GATEWAY 000.000.000.000... WINS SERVER IP YES..... TIMEOUT CHECKING 300..... TIMEOUT VALUE 000..... ARP INTERVAL 8100..... BASE RAW PORT 8200..... JSON CONFIG PORT Wireless ALL..... IP PROTOCOL 000.000.000.000... IP ADDRESS 255.255.255.000... SUBNET 000.000.000.000... GATEWAY 000.000.000.000... WINS SERVER IP YES..... TIMEOUT CHECKING 300..... TIMEOUT VALUE 000..... ARP INTERVAL 8100..... BASE RAW PORT 8200..... JSON CONFIG PORT INSERTED..... CARD INSERTED 02dfH..... CARD MFG ID 9134H..... CARD PRODUCT ID ac:3f:a4:b2:05:9c.. MAC ADDRESS YES..... DRIVER INSTALLED INFRASTRUCTURE... OPERATING MODE 12S..... ESSID 1.0..... CURRENT TX RATE OPEN..... WEP TYPE WPA PSK..... WLAN SECURITY 1..... WEP INDEX 000..... PWR SIGNAL LONG..... PREAMBLE NO..... ASSOCIATED ON..... PULSE ENABLED 15..... PULSE RATE OFF..... INTL MODE USA/CANADA..... REGION CODE USA/CANADA..... COUNTRY CODE 0x7FF..... CHANNEL MASK Bluetooth 4.3.ip1..... FIRMWARE 02/13/2015..... DATE on..... DISCOVERABLE 3.0/4.0..... RADIO VERSION on..... ENABLED ac:3f:a4:b2:05:9d.. MAC ADDRESS 76J16270088s..... FRIENDLY NAME no..... CONNECTED 1..... MIN SECURITY MODE nc..... CONN SECURITY MODE supported..... IOS FIRMWARE IN THIS PRINTER IS COPYRIGHTED </pre>	
Comandi ZPL correlati:	~WL	
Tasti del pannello di controllo:	<p>Eseguire una delle seguenti operazioni:*</p> <ul style="list-style-type: none"> • Tenere premuto CANCEL (ANNULLA) durante l'accensione della stampante. Precedentemente denominato Test automatico con CANCEL (ANNULLA). • Tenere premuti i tasti FEED (AVANZAMENTO) + CANCEL (ANNULLA) per 2 secondi quando la stampante è nello stato Pronto. 	
Pagina web della stampante:	Visualizzare e modificare le impostazioni stampante > Stampa elenchi sull'etichetta *	

Visualizzazione del menu	Descrizione delle opzioni di menu								
	<p> NOTA: * stampa un'etichetta di configurazione della stampante e un'etichetta di configurazione della rete.</p>								
	<p>Connessione > Reti > Agente visibilità</p> <p>Una stampante collegata a una rete cablata o wireless tenta di connettersi al servizio Agente Visibilità risorse di Zebra tramite Cloud-based Zebra Printer Connector utilizzando una connessione web socket crittografata e autenticata da certificato. La stampante invia i dati di rilevamento, le impostazioni e gli avvisi. I dati stampati in qualsiasi formato di etichetta NON vengono trasmessi.</p> <p>Per annullare questa funzione, disabilitare questa impostazione. Per ulteriori informazioni, vedere la nota applicativa "Disattivazione dell'Agente visibilità risorse" all'indirizzo zebra.com.</p> <table border="1" data-bbox="699 699 1531 1014"> <tr> <td>Valori accettati:</td> <td>Attivato, Disattivato</td> </tr> <tr> <td>Comando SGD utilizzato:</td> <td><code>weblink.zebra_connector.enable</code></td> </tr> <tr> <td>Pagina web della stampante:</td> <td>Visualizzare e modificare le impostazioni stampante > Configurazione di rete > Impostazioni Cloud Connect</td> </tr> </table>	Valori accettati:	Attivato, Disattivato	Comando SGD utilizzato:	<code>weblink.zebra_connector.enable</code>	Pagina web della stampante:	Visualizzare e modificare le impostazioni stampante > Configurazione di rete > Impostazioni Cloud Connect		
Valori accettati:	Attivato, Disattivato								
Comando SGD utilizzato:	<code>weblink.zebra_connector.enable</code>								
Pagina web della stampante:	Visualizzare e modificare le impostazioni stampante > Configurazione di rete > Impostazioni Cloud Connect								
	<p>Connessione > Cablata > Prot. IP rete cablata</p> <p>Questo parametro indica se l'indirizzo IP del server di stampa cablato viene selezionato dall'utente (permanente) o dal server (dinamico). Se viene scelta un'opzione dinamica, questo parametro indica il metodo tramite il quale il server di stampa riceve l'indirizzo IP dal server.</p> <p> IMPORTANTE: è necessario ripristinare il server di stampa per consentire l'applicazione delle modifiche alle impostazioni di rete. Vedere Connessione > Reti > Ripristina rete.</p> <table border="1" data-bbox="699 1392 1531 1816"> <tr> <td>Valori accettati:</td> <td>TUTTO, SOLO RACCOLTA INFO, RARP, BOOTP, DHCP, DHCP E BOOTP, PERMANENTE</td> </tr> <tr> <td>Comandi ZPL correlati:</td> <td>^ND</td> </tr> <tr> <td>Comando SGD utilizzato:</td> <td><code>internal_wired.ip.protocol</code></td> </tr> <tr> <td>Pagina web della stampante:</td> <td>Visualizzare e modificare le impostazioni stampante > Configurazione comunicazioni di rete > Impostazioni TCP/IP</td> </tr> </table>	Valori accettati:	TUTTO, SOLO RACCOLTA INFO, RARP, BOOTP, DHCP, DHCP E BOOTP, PERMANENTE	Comandi ZPL correlati:	^ND	Comando SGD utilizzato:	<code>internal_wired.ip.protocol</code>	Pagina web della stampante:	Visualizzare e modificare le impostazioni stampante > Configurazione comunicazioni di rete > Impostazioni TCP/IP
Valori accettati:	TUTTO, SOLO RACCOLTA INFO, RARP, BOOTP, DHCP, DHCP E BOOTP, PERMANENTE								
Comandi ZPL correlati:	^ND								
Comando SGD utilizzato:	<code>internal_wired.ip.protocol</code>								
Pagina web della stampante:	Visualizzare e modificare le impostazioni stampante > Configurazione comunicazioni di rete > Impostazioni TCP/IP								



Visualizzazione del menu	Descrizione delle opzioni di menu								
	<p>Connessione > Cablata > Indirizzo IP rete cablata</p> <p>Consente di visualizzare e, se necessario, modificare l'indirizzo IP cablato della stampante.</p> <p>Per salvare le modifiche a questa impostazione, impostare Connessione > Cablata > Prot. IP rete cablata su PERMANENTE, quindi riavviare il server di stampa (vedere Connessione > Reti > Ripristina rete).</p> <table border="1"> <tr> <td>Valori accettati:</td> <td>da 000 a 255 per ciascun campo</td> </tr> <tr> <td>Comandi ZPL correlati:</td> <td>^ND</td> </tr> <tr> <td>Comando SGD utilizzato:</td> <td>internal_wired.ip.addr</td> </tr> <tr> <td>Pagina web della stampante:</td> <td>Visualizzare e modificare le impostazioni stampante > Configurazione comunicazioni di rete > Impostazioni TCP/IP</td> </tr> </table>	Valori accettati:	da 000 a 255 per ciascun campo	Comandi ZPL correlati:	^ND	Comando SGD utilizzato:	internal_wired.ip.addr	Pagina web della stampante:	Visualizzare e modificare le impostazioni stampante > Configurazione comunicazioni di rete > Impostazioni TCP/IP
Valori accettati:	da 000 a 255 per ciascun campo								
Comandi ZPL correlati:	^ND								
Comando SGD utilizzato:	internal_wired.ip.addr								
Pagina web della stampante:	Visualizzare e modificare le impostazioni stampante > Configurazione comunicazioni di rete > Impostazioni TCP/IP								
	<p>Connessione > Cablata > Subnet rete cablata</p> <p>Consente di visualizzare e, se necessario, modificare la subnet mask cablata.</p> <p>Per salvare le modifiche a questa impostazione, impostare Connessione > Cablata > Prot. IP rete cablata su PERMANENTE, quindi riavviare il server di stampa (vedere Connessione > Reti > Ripristina rete).</p> <table border="1"> <tr> <td>Valori accettati:</td> <td>da 000 a 255 per ciascun campo</td> </tr> <tr> <td>Comandi ZPL correlati:</td> <td>^ND</td> </tr> <tr> <td>Comando SGD utilizzato:</td> <td>internal_wired.ip.netmask</td> </tr> <tr> <td>Pagina web della stampante:</td> <td>Visualizzare e modificare le impostazioni stampante > Configurazione comunicazioni di rete > Impostazioni TCP/IP</td> </tr> </table>	Valori accettati:	da 000 a 255 per ciascun campo	Comandi ZPL correlati:	^ND	Comando SGD utilizzato:	internal_wired.ip.netmask	Pagina web della stampante:	Visualizzare e modificare le impostazioni stampante > Configurazione comunicazioni di rete > Impostazioni TCP/IP
Valori accettati:	da 000 a 255 per ciascun campo								
Comandi ZPL correlati:	^ND								
Comando SGD utilizzato:	internal_wired.ip.netmask								
Pagina web della stampante:	Visualizzare e modificare le impostazioni stampante > Configurazione comunicazioni di rete > Impostazioni TCP/IP								

Visualizzazione del menu	Descrizione delle opzioni di menu								
	<p>Connessione > Cablata > Gateway rete cablata</p> <p>Consente di visualizzare e, se necessario, modificare il gateway cablato predefinito.</p> <p>Per salvare le modifiche a questa impostazione, impostare Connessione > Cablata > Prot. IP rete cablata su PERMANENTE, quindi riavviare il server di stampa (vedere Connessione > Reti > Ripristina rete).</p> <table border="1"> <tr> <td>Valori accettati:</td> <td>da 000 a 255 per ciascun campo</td> </tr> <tr> <td>Comandi ZPL correlati:</td> <td>^ND</td> </tr> <tr> <td>Comando SGD utilizzato:</td> <td>internal_wired.ip.gateway</td> </tr> <tr> <td>Pagina web della stampante:</td> <td>Visualizzare e modificare le impostazioni stampante > Configurazione comunicazioni di rete > Impostazioni TCP/IP</td> </tr> </table>	Valori accettati:	da 000 a 255 per ciascun campo	Comandi ZPL correlati:	^ND	Comando SGD utilizzato:	internal_wired.ip.gateway	Pagina web della stampante:	Visualizzare e modificare le impostazioni stampante > Configurazione comunicazioni di rete > Impostazioni TCP/IP
Valori accettati:	da 000 a 255 per ciascun campo								
Comandi ZPL correlati:	^ND								
Comando SGD utilizzato:	internal_wired.ip.gateway								
Pagina web della stampante:	Visualizzare e modificare le impostazioni stampante > Configurazione comunicazioni di rete > Impostazioni TCP/IP								
	<p>Connessione > Cablata > Indirizzo MAC rete cablata</p> <p>Consente di visualizzare l'indirizzo MAC (Media Access Control) del server di stampa cablato. Questo valore non può essere modificato.</p> <table border="1"> <tr> <td>Comando SGD utilizzato:</td> <td>internal_wired.mac_addr</td> </tr> <tr> <td>Pagina web della stampante:</td> <td>Visualizzare e modificare le impostazioni stampante > Configurazione comunicazioni di rete > Impostazioni TCP/IP</td> </tr> </table>	Comando SGD utilizzato:	internal_wired.mac_addr	Pagina web della stampante:	Visualizzare e modificare le impostazioni stampante > Configurazione comunicazioni di rete > Impostazioni TCP/IP				
Comando SGD utilizzato:	internal_wired.mac_addr								
Pagina web della stampante:	Visualizzare e modificare le impostazioni stampante > Configurazione comunicazioni di rete > Impostazioni TCP/IP								

Visualizzazione del menu	Descrizione delle opzioni di menu								
	<p>Connessione > WLAN > Protocollo IP WLAN</p> <p>Questo parametro indica se l'indirizzo IP del server di stampa wireless viene selezionato dall'utente (permanente) o dal server (dinamico). Se viene scelta un'opzione dinamica, questo parametro indica il metodo tramite il quale il server di stampa riceve l'indirizzo IP dal server.</p> <p> NOTA: è necessario ripristinare il server di stampa per consentire l'applicazione delle modifiche alle impostazioni di rete. Vedere Connessione > Reti > Ripristina rete.</p> <table border="1" data-bbox="701 583 1526 1010"> <tr> <td>Valori accettati:</td> <td>TUTTO, SOLO RACCOLTA INFO, RARP, BOOTP, DHCP, DHCP E BOOTP, PERMANENTE</td> </tr> <tr> <td>Comandi ZPL correlati:</td> <td>^ND</td> </tr> <tr> <td>Comando SGD utilizzato:</td> <td>wlan.ip.protocol</td> </tr> <tr> <td>Pagina web della stampante:</td> <td>Visualizzare e modificare le impostazioni stampante > Configurazione comunicazioni di rete > Impostazioni wireless</td> </tr> </table>	Valori accettati:	TUTTO, SOLO RACCOLTA INFO, RARP, BOOTP, DHCP, DHCP E BOOTP, PERMANENTE	Comandi ZPL correlati:	^ND	Comando SGD utilizzato:	wlan.ip.protocol	Pagina web della stampante:	Visualizzare e modificare le impostazioni stampante > Configurazione comunicazioni di rete > Impostazioni wireless
Valori accettati:	TUTTO, SOLO RACCOLTA INFO, RARP, BOOTP, DHCP, DHCP E BOOTP, PERMANENTE								
Comandi ZPL correlati:	^ND								
Comando SGD utilizzato:	wlan.ip.protocol								
Pagina web della stampante:	Visualizzare e modificare le impostazioni stampante > Configurazione comunicazioni di rete > Impostazioni wireless								
	<p>Connessione > WLAN > Indirizzo IP WLAN</p> <p>Consente di visualizzare e, se necessario, modificare l'indirizzo IP wireless della stampante.</p> <p>Per salvare le modifiche a questa impostazione, impostare Connessione > WLAN > Protocollo IP WLAN su PERMANENTE, quindi riavviare il server di stampa (vedere Connessione > Reti > Ripristina rete).</p> <table border="1" data-bbox="701 1276 1526 1703"> <tr> <td>Valori accettati:</td> <td>da 000 a 255 per ciascun campo</td> </tr> <tr> <td>Comandi ZPL correlati:</td> <td>^ND</td> </tr> <tr> <td>Comando SGD utilizzato:</td> <td>wlan.ip.addr</td> </tr> <tr> <td>Pagina web della stampante:</td> <td>Visualizzare e modificare le impostazioni stampante > Configurazione comunicazioni di rete > Impostazioni wireless</td> </tr> </table>	Valori accettati:	da 000 a 255 per ciascun campo	Comandi ZPL correlati:	^ND	Comando SGD utilizzato:	wlan.ip.addr	Pagina web della stampante:	Visualizzare e modificare le impostazioni stampante > Configurazione comunicazioni di rete > Impostazioni wireless
Valori accettati:	da 000 a 255 per ciascun campo								
Comandi ZPL correlati:	^ND								
Comando SGD utilizzato:	wlan.ip.addr								
Pagina web della stampante:	Visualizzare e modificare le impostazioni stampante > Configurazione comunicazioni di rete > Impostazioni wireless								

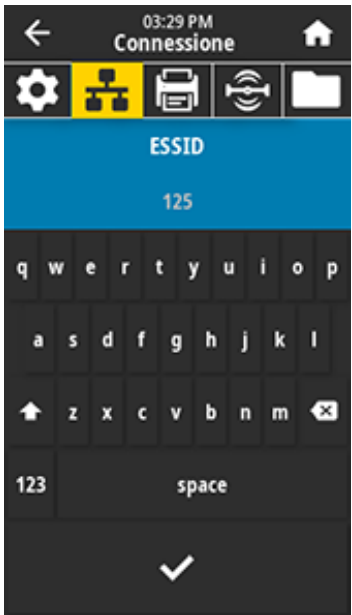

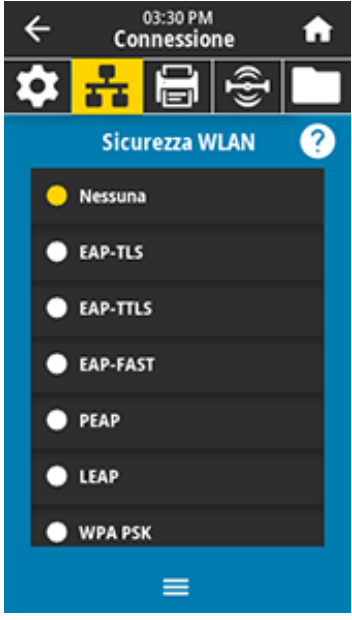
Visualizzazione del menu	Descrizione delle opzioni di menu								
	<p>Connessione > WLAN > Subnet WLAN</p> <p>Consente di visualizzare e, se necessario, modificare la subnet mask wireless.</p> <p>Per salvare le modifiche a questa impostazione, impostare Connessione > WLAN > Protocollo IP WLAN su PERMANENTE, quindi riavviare il server di stampa (vedere Connessione > Reti > Ripristina rete).</p> <table border="1"> <tr> <td>Valori accettati:</td> <td>da 000 a 255 per ciascun campo</td> </tr> <tr> <td>Comandi ZPL correlati:</td> <td>^ND</td> </tr> <tr> <td>Comando SGD utilizzato:</td> <td>wlan.ip.netmask</td> </tr> <tr> <td>Pagina web della stampante:</td> <td>Visualizzare e modificare le impostazioni stampante > Configurazione comunicazioni di rete > Impostazioni wireless</td> </tr> </table>	Valori accettati:	da 000 a 255 per ciascun campo	Comandi ZPL correlati:	^ND	Comando SGD utilizzato:	wlan.ip.netmask	Pagina web della stampante:	Visualizzare e modificare le impostazioni stampante > Configurazione comunicazioni di rete > Impostazioni wireless
Valori accettati:	da 000 a 255 per ciascun campo								
Comandi ZPL correlati:	^ND								
Comando SGD utilizzato:	wlan.ip.netmask								
Pagina web della stampante:	Visualizzare e modificare le impostazioni stampante > Configurazione comunicazioni di rete > Impostazioni wireless								
	<p>Connessione > WLAN > Gateway WLAN</p> <p>Consente di visualizzare e, se necessario, modificare il gateway wireless predefinito.</p> <p>Per salvare le modifiche a questa impostazione, impostare Connessione > WLAN > Protocollo IP WLAN su PERMANENTE, quindi riavviare il server di stampa (vedere Connessione > Reti > Ripristina rete).</p> <table border="1"> <tr> <td>Valori accettati:</td> <td>da 000 a 255 per ciascun campo</td> </tr> <tr> <td>Comandi ZPL correlati:</td> <td>^ND</td> </tr> <tr> <td>Comando SGD utilizzato:</td> <td>wlan.ip.gateway</td> </tr> <tr> <td>Pagina web della stampante:</td> <td>Visualizzare e modificare le impostazioni stampante > Configurazione comunicazioni di rete > Impostazioni wireless</td> </tr> </table>	Valori accettati:	da 000 a 255 per ciascun campo	Comandi ZPL correlati:	^ND	Comando SGD utilizzato:	wlan.ip.gateway	Pagina web della stampante:	Visualizzare e modificare le impostazioni stampante > Configurazione comunicazioni di rete > Impostazioni wireless
Valori accettati:	da 000 a 255 per ciascun campo								
Comandi ZPL correlati:	^ND								
Comando SGD utilizzato:	wlan.ip.gateway								
Pagina web della stampante:	Visualizzare e modificare le impostazioni stampante > Configurazione comunicazioni di rete > Impostazioni wireless								

Visualizzazione del menu	Descrizione delle opzioni di menu				
	<p>Connessione > WLAN > Indirizzo MAC WLAN</p> <p>Consente di visualizzare l'indirizzo MAC (Media Access Control) del server di stampa wireless. Questo valore non può essere modificato.</p> <table border="1" data-bbox="699 363 1524 478"> <tr> <td>Comando SGD utilizzato:</td> <td>wlan.mac_addr</td> </tr> </table> <p>Pagina web della stampante: Visualizzare e modificare le impostazioni stampante > Configurazione comunicazioni di rete > Impostazioni wireless</p>	Comando SGD utilizzato:	wlan.mac_addr		
Comando SGD utilizzato:	wlan.mac_addr				
	<p>Connessione > WLAN > ESSID</p> <p>L'ESSID (Extended Service Set Identification) è un identificatore della rete wireless. Specificare l'ESSID per la configurazione wireless corrente.</p> <table border="1" data-bbox="699 1035 1524 1119"> <tr> <td>Valori accettati:</td> <td>Stringa alfanumerica di 32 caratteri (impostazione predefinita: 125)</td> </tr> </table> <table border="1" data-bbox="699 1123 1524 1234"> <tr> <td>Comando SGD utilizzato:</td> <td>wlan.essid</td> </tr> </table> <p>Pagina web della stampante: Visualizzare e modificare le impostazioni stampante > Configurazione comunicazioni di rete > Impostazioni wireless</p>	Valori accettati:	Stringa alfanumerica di 32 caratteri (impostazione predefinita: 125)	Comando SGD utilizzato:	wlan.essid
Valori accettati:	Stringa alfanumerica di 32 caratteri (impostazione predefinita: 125)				
Comando SGD utilizzato:	wlan.essid				

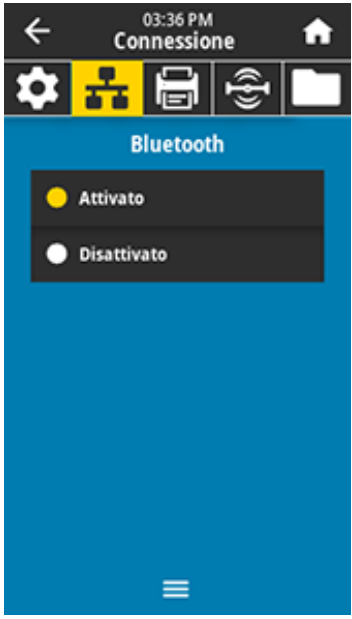
Visualizzazione del menu	Descrizione delle opzioni di menu						
	<p>Connessione > WLAN > Sicurezza WLAN Selezionare il tipo di protezione in uso sulla rete wireless.</p> <table border="1"> <tr> <td data-bbox="699 331 875 449">Comandi ZPL correlati:</td> <td data-bbox="875 331 1528 449">^WX</td> </tr> <tr> <td data-bbox="699 449 875 562">Comando SGD utilizzato:</td> <td data-bbox="875 449 1528 562">wlan.security</td> </tr> <tr> <td data-bbox="699 562 875 873">Pagina web della stampante:</td> <td data-bbox="875 562 1528 873">Visualizzare e modificare le impostazioni stampante > Configurazione comunicazioni di rete > Configurazione crittografia wireless</td> </tr> </table>	Comandi ZPL correlati:	^WX	Comando SGD utilizzato:	wlan.security	Pagina web della stampante:	Visualizzare e modificare le impostazioni stampante > Configurazione comunicazioni di rete > Configurazione crittografia wireless
Comandi ZPL correlati:	^WX						
Comando SGD utilizzato:	wlan.security						
Pagina web della stampante:	Visualizzare e modificare le impostazioni stampante > Configurazione comunicazioni di rete > Configurazione crittografia wireless						
	<p>Connessione > WLAN > Banda WLAN Consente di impostare una banda preferita per la connessione tramite Wi-Fi.</p> <table border="1"> <tr> <td data-bbox="699 1003 875 1087">Valori accettati:</td> <td data-bbox="875 1003 1528 1087">2,4, 5, Nessuno</td> </tr> <tr> <td data-bbox="699 1087 875 1201">Comando SGD utilizzato:</td> <td data-bbox="875 1087 1528 1201">wlan.band_preference</td> </tr> <tr> <td data-bbox="699 1201 875 1509">Pagina web della stampante:</td> <td data-bbox="875 1201 1528 1509">Visualizzare e modificare le impostazioni stampante > Comunicazioni di rete > Impostazioni wireless</td> </tr> </table>	Valori accettati:	2,4, 5, Nessuno	Comando SGD utilizzato:	wlan.band_preference	Pagina web della stampante:	Visualizzare e modificare le impostazioni stampante > Comunicazioni di rete > Impostazioni wireless
Valori accettati:	2,4, 5, Nessuno						
Comando SGD utilizzato:	wlan.band_preference						
Pagina web della stampante:	Visualizzare e modificare le impostazioni stampante > Comunicazioni di rete > Impostazioni wireless						

Visualizzazione del menu	Descrizione delle opzioni di menu				
	<p>Connessione > WLAN > Codice paese WLAN</p> <p>Il codice di paese definisce il paese normativo per il quale è attualmente configurata la radio wireless.</p> <p>! IMPORTANTE: l'elenco dei codici di paese è specifico per ciascuna stampante e dipende dal modello della stampante e dalla configurazione della radio wireless. L'elenco è soggetto a modifiche, aggiunte o eliminazioni con qualsiasi aggiornamento del firmware, in qualsiasi momento e senza preavviso.</p> <p>Per determinare i codici di paese disponibili sulla stampante, inviare il comando ! U1 getvar "wlan" per ripristinare tutti i comandi relativi alle impostazioni WLAN. Individuare il comando wlan.country.code nei risultati e visualizzare i codici di paese disponibili per la stampante.</p> <table border="1" data-bbox="706 751 1523 873"> <tr> <td data-bbox="706 751 873 873">Comando SGD utilizzato:</td> <td data-bbox="873 751 1523 873">wlan.country_code</td> </tr> </table>	Comando SGD utilizzato:	wlan.country_code		
Comando SGD utilizzato:	wlan.country_code				
	<p>Connessione > Bluetooth > Bluetooth</p> <p>Consente di selezionare la condizione di "rilevabilità" per l'associazione di dispositivi Bluetooth.</p> <table border="1" data-bbox="706 1003 1523 1098"> <tr> <td data-bbox="706 1003 873 1098">Valori accettati:</td> <td data-bbox="873 1003 1523 1098">Attivato: attiva la radio Bluetooth. Disattivato: disattiva la radio Bluetooth.</td> </tr> </table> <table border="1" data-bbox="706 1098 1523 1509"> <tr> <td data-bbox="706 1098 873 1509">Comando SGD utilizzato:</td> <td data-bbox="873 1098 1523 1509">bluetooth.enable</td> </tr> </table>	Valori accettati:	Attivato: attiva la radio Bluetooth. Disattivato: disattiva la radio Bluetooth.	Comando SGD utilizzato:	bluetooth.enable
Valori accettati:	Attivato: attiva la radio Bluetooth. Disattivato: disattiva la radio Bluetooth.				
Comando SGD utilizzato:	bluetooth.enable				

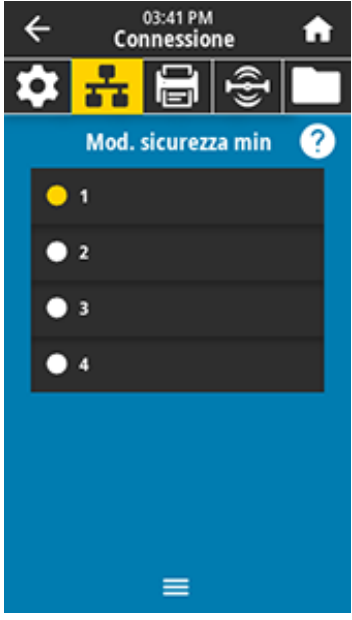
Visualizzazione del menu	Descrizione delle opzioni di menu				
	<p>Connessione > Bluetooth > Rilevamento</p> <p>Consente di selezionare la condizione di "rilevabilità" per l'associazione di dispositivi Bluetooth.</p> <table border="1" data-bbox="699 363 1524 489"> <tr> <td>Valori accettati:</td> <td>ON: abilita la modalità di individuazione Bluetooth. OFF: disabilita la modalità di individuazione Bluetooth.</td> </tr> </table> <table border="1" data-bbox="699 493 1524 873"> <tr> <td>Comando SGD utilizzato:</td> <td><code>bluetooth.discoverable</code></td> </tr> </table>	Valori accettati:	ON: abilita la modalità di individuazione Bluetooth. OFF: disabilita la modalità di individuazione Bluetooth.	Comando SGD utilizzato:	<code>bluetooth.discoverable</code>
Valori accettati:	ON: abilita la modalità di individuazione Bluetooth. OFF: disabilita la modalità di individuazione Bluetooth.				
Comando SGD utilizzato:	<code>bluetooth.discoverable</code>				
	<p>Connessione > Bluetooth > Nome mnemonico</p> <p>Questo comando consente di impostare il nome descrittivo utilizzato durante l'individuazione del servizio. Per rendere effettive le modifiche, è necessario spegnere e riaccendere la stampante o inviare il comando <code>device.reset</code> (vedere Connessione > Reti > Ripristina rete).</p> <p>Se non si imposta un nome mnemonico, per impostazione predefinita verrà utilizzato il numero di serie della stampante.</p> <table border="1" data-bbox="699 1171 1524 1255"> <tr> <td>Valori accettati:</td> <td>Stringa di testo di 17 caratteri</td> </tr> </table> <table border="1" data-bbox="699 1260 1524 1509"> <tr> <td>Comando SGD utilizzato:</td> <td><code>bluetooth.friendly_name</code></td> </tr> </table>	Valori accettati:	Stringa di testo di 17 caratteri	Comando SGD utilizzato:	<code>bluetooth.friendly_name</code>
Valori accettati:	Stringa di testo di 17 caratteri				
Comando SGD utilizzato:	<code>bluetooth.friendly_name</code>				

Visualizzazione del menu	Descrizione delle opzioni di menu				
	<p>Connessione > Bluetooth > Modalità sicurezza minima</p> <p>Questo parametro della stampante imposta la modalità di sicurezza minima Bluetooth. Questa modalità fornisce diversi livelli di protezione a seconda della versione della radio e del firmware della stampante. Per ulteriori informazioni, consultare la Guida alla programmazione Zebra all'indirizzo zebra.com/manuals.</p> <table border="1" data-bbox="708 464 1531 873"> <tr> <td data-bbox="708 464 878 541">Valori accettati:</td> <td data-bbox="878 464 1531 541">1, 2, 3, 4</td> </tr> <tr> <td data-bbox="708 541 878 873">Comando SGD utilizzato:</td> <td data-bbox="878 541 1531 873">bluetooth.minimum_security_mode</td> </tr> </table>	Valori accettati:	1, 2, 3, 4	Comando SGD utilizzato:	bluetooth.minimum_security_mode
Valori accettati:	1, 2, 3, 4				
Comando SGD utilizzato:	bluetooth.minimum_security_mode				
	<p>Connessione > Bluetooth > Versione specifiche</p> <p>Questo parametro visualizza il numero di versione della libreria Bluetooth.</p> <table border="1" data-bbox="708 1003 1531 1509"> <tr> <td data-bbox="708 1003 878 1509">Comando SGD utilizzato:</td> <td data-bbox="878 1003 1531 1509">bluetooth.version</td> </tr> </table>	Comando SGD utilizzato:	bluetooth.version		
Comando SGD utilizzato:	bluetooth.version				

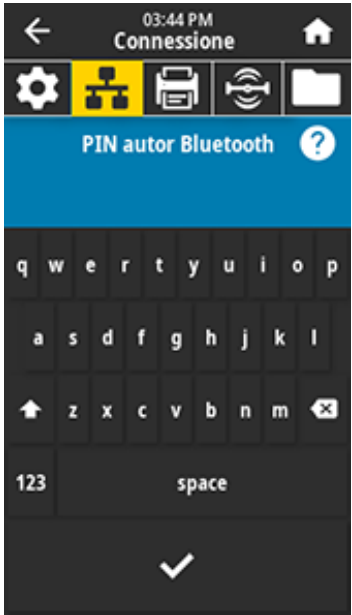
Visualizzazione del menu	Descrizione delle opzioni di menu		
	<p>Connessione > Bluetooth > Indirizzo MAC</p> <p>Questo parametro visualizza l'indirizzo del dispositivo Bluetooth.</p> <table border="1" data-bbox="699 331 1524 873"> <tr> <td data-bbox="699 331 873 873">Comando SGD utilizzato:</td> <td data-bbox="876 331 1524 873">bluetooth.address</td> </tr> </table>	Comando SGD utilizzato:	bluetooth.address
Comando SGD utilizzato:	bluetooth.address		
	<p>Connessione > Bluetooth > PIN autor Bluetooth</p> <p>Impostare il PIN utilizzato quando l'autenticazione Bluetooth è abilitata.</p> <table border="1" data-bbox="699 1003 1524 1509"> <tr> <td data-bbox="699 1003 873 1509">Comando SGD utilizzato:</td> <td data-bbox="876 1003 1524 1509"> bluetooth.bluetooth_pin (per impostare il PIN) bluetooth.authentication (per abilitare l'autenticazione) </td> </tr> </table>	Comando SGD utilizzato:	bluetooth.bluetooth_pin (per impostare il PIN) bluetooth.authentication (per abilitare l'autenticazione)
Comando SGD utilizzato:	bluetooth.bluetooth_pin (per impostare il PIN) bluetooth.authentication (per abilitare l'autenticazione)		

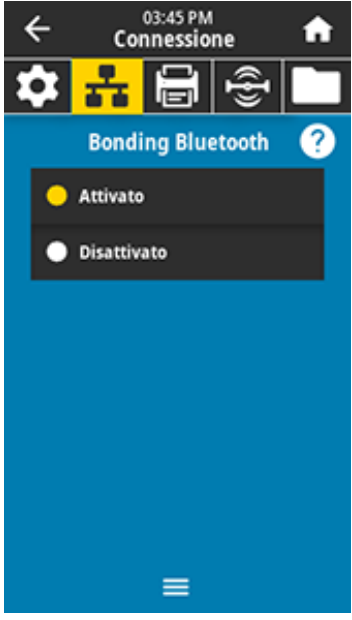
Visualizzazione del menu	Descrizione delle opzioni di menu	
	<p>Connessione > Bluetooth > Bonding Bluetooth</p> <p>Determina se lo stack Bluetooth associa o salva le chiavi di collegamento per i dispositivi che si connettono correttamente alla stampante.</p>	
	<p>Valori accettati:</p>	<p>Attivato: abilita l'associazione Bluetooth. Disattivato: disabilita l'associazione Bluetooth.</p>
	<p>Comando SGD utilizzato:</p>	<p>bluetooth.bonding</p>



Menu Stampa





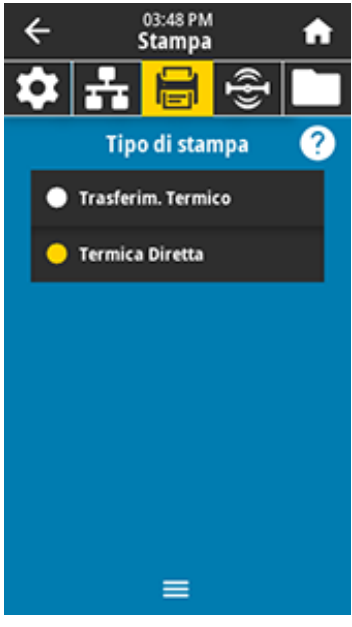

NOTA: se il display della stampante non corrisponde alle voci di questa sezione, aggiornare il firmware della stampante.

Visualizzazione del menu	Descrizione delle opzioni di menu	
	<p>Stampa > Qualità di stampa > Intensità</p> <p>Impostare l'intensità di stampa sul valore più basso che garantisce una buona qualità di stampa. Se si imposta un'intensità troppo alta, l'immagine dell'etichetta potrebbe venire stampata in modo non chiaro, i codici a barre potrebbero non essere scansionati correttamente, il nastro potrebbe bruciarsi o la testina di stampa potrebbe usurarsi prematuramente.</p>	
	<p>Valori accettati:</p>	<p>Da 0,0 a 30,0</p>
	<p>Comandi ZPL correlati:</p>	<p>^MD ~SD</p>
	<p>Comando SGD utilizzato:</p>	<p>print.tone</p>
<p>Pagina web della stampante:</p>	<p>Visualizzare e modificare le impostazioni stampante > Configurazione generale > Intensità</p>	

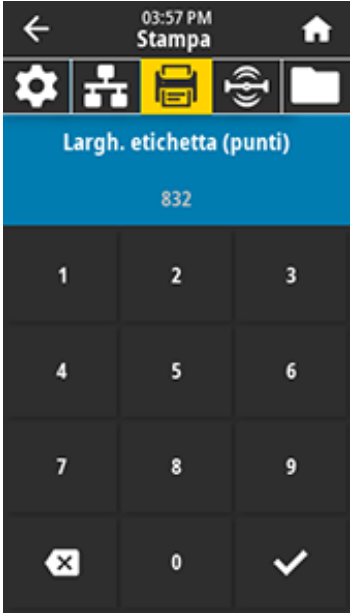

Visualizzazione del menu	Descrizione delle opzioni di menu								
	<p>Stampa > Qualità di stampa > Velocità di stampa</p> <p>Selezionare la velocità, in pollici al secondo (ips), per la stampa di un'etichetta. Una velocità di stampa più bassa in genere permette di ottenere una migliore qualità di stampa.</p> <table border="1"> <tr> <td>Valori accettati:</td> <td>Da 2 a 6 ips</td> </tr> <tr> <td>Comandi ZPL correlati:</td> <td>^PR</td> </tr> <tr> <td>Comando SGD utilizzato:</td> <td>media.speed</td> </tr> <tr> <td>Pagina web della stampante:</td> <td>Visualizzare e modificare le impostazioni stampante > Configurazione generale > Velocità di stampa</td> </tr> </table>	Valori accettati:	Da 2 a 6 ips	Comandi ZPL correlati:	^PR	Comando SGD utilizzato:	media.speed	Pagina web della stampante:	Visualizzare e modificare le impostazioni stampante > Configurazione generale > Velocità di stampa
Valori accettati:	Da 2 a 6 ips								
Comandi ZPL correlati:	^PR								
Comando SGD utilizzato:	media.speed								
Pagina web della stampante:	Visualizzare e modificare le impostazioni stampante > Configurazione generale > Velocità di stampa								
	<p>Stampa > Qualità di stampa > Tipo di stampa</p> <p>Consente di specificare se la stampante deve utilizzare il nastro per la stampa.</p> <table border="1"> <tr> <td>Valori accettati:</td> <td> <ul style="list-style-type: none"> Trasferim. termico: utilizza il nastro e i supporti a trasferimento termico. Termica Diretta: utilizza i supporti per stampa termica diretta, ma non il nastro. </td> </tr> <tr> <td>Comandi ZPL correlati:</td> <td>^MT</td> </tr> <tr> <td>Comando SGD utilizzato:</td> <td>ezpl.print_method</td> </tr> <tr> <td>Pagina web della stampante:</td> <td>Visualizzare e modificare le impostazioni stampante > Configurazione supporti > Metodo di stampa</td> </tr> </table>	Valori accettati:	<ul style="list-style-type: none"> Trasferim. termico: utilizza il nastro e i supporti a trasferimento termico. Termica Diretta: utilizza i supporti per stampa termica diretta, ma non il nastro. 	Comandi ZPL correlati:	^MT	Comando SGD utilizzato:	ezpl.print_method	Pagina web della stampante:	Visualizzare e modificare le impostazioni stampante > Configurazione supporti > Metodo di stampa
Valori accettati:	<ul style="list-style-type: none"> Trasferim. termico: utilizza il nastro e i supporti a trasferimento termico. Termica Diretta: utilizza i supporti per stampa termica diretta, ma non il nastro. 								
Comandi ZPL correlati:	^MT								
Comando SGD utilizzato:	ezpl.print_method								
Pagina web della stampante:	Visualizzare e modificare le impostazioni stampante > Configurazione supporti > Metodo di stampa								



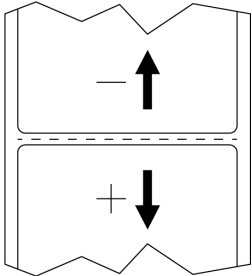

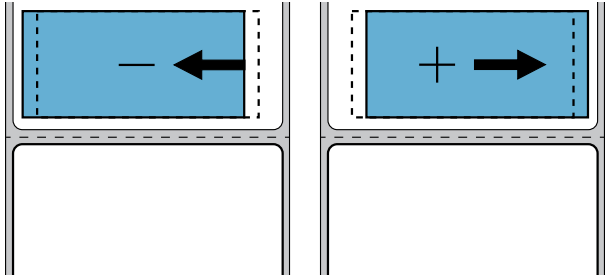
Visualizzazione del menu	Descrizione delle opzioni di menu								
 <p>The screenshot shows a mobile application interface for printer settings. At the top, there's a status bar with a back arrow, the time '03:49 PM', and a home icon. Below that, the word 'Stampa' is displayed. A row of icons includes a gear, a printer, a document with a printer, a wireless signal, and a folder. The main menu item is 'Tipo etichetta' with a question mark icon. Below it, three radio button options are listed: 'Continuo' (unselected), 'Gap/Tacca' (selected), and 'Marchio' (unselected). A hamburger menu icon is at the bottom.</p>	<p>Stampa > Qualità di stampa > Tipo etichetta Selezionare il tipo di supporto in uso.</p> <table border="1"> <tr> <td data-bbox="698 331 873 583">Valori accettati:</td> <td data-bbox="873 331 1526 583">Continuo, Gap/tacca, Marchio Se si seleziona Continuo, è necessario includere la lunghezza dell'etichetta nel formato dell'etichetta (^LL se si utilizza ZPL). Se si seleziona Gap/tacca o Marchio per vari supporti non continui, la stampante alimenta i supporti per calcolare la lunghezza dell'etichetta.</td> </tr> <tr> <td data-bbox="698 583 873 701">Comandi ZPL correlati:</td> <td data-bbox="873 583 1526 701">^MN</td> </tr> <tr> <td data-bbox="698 701 873 816">Comando SGD utilizzato:</td> <td data-bbox="873 701 1526 816">ezpl.media_type</td> </tr> <tr> <td data-bbox="698 816 873 932">Pagina web della stampante:</td> <td data-bbox="873 816 1526 932">Visualizzare e modificare le impostazioni stampante > Configurazione supporti > Tipo supporti</td> </tr> </table>	Valori accettati:	Continuo, Gap/tacca, Marchio Se si seleziona Continuo , è necessario includere la lunghezza dell'etichetta nel formato dell'etichetta (^LL se si utilizza ZPL). Se si seleziona Gap/tacca o Marchio per vari supporti non continui, la stampante alimenta i supporti per calcolare la lunghezza dell'etichetta.	Comandi ZPL correlati:	^MN	Comando SGD utilizzato:	ezpl.media_type	Pagina web della stampante:	Visualizzare e modificare le impostazioni stampante > Configurazione supporti > Tipo supporti
Valori accettati:	Continuo, Gap/tacca, Marchio Se si seleziona Continuo , è necessario includere la lunghezza dell'etichetta nel formato dell'etichetta (^LL se si utilizza ZPL). Se si seleziona Gap/tacca o Marchio per vari supporti non continui, la stampante alimenta i supporti per calcolare la lunghezza dell'etichetta.								
Comandi ZPL correlati:	^MN								
Comando SGD utilizzato:	ezpl.media_type								
Pagina web della stampante:	Visualizzare e modificare le impostazioni stampante > Configurazione supporti > Tipo supporti								
 <p>The screenshot shows the same mobile application interface. The status bar now shows '03:56 PM'. The main menu item is 'Qualità di stampa'. Below it, several settings are listed with heart icons: 'Intensità' (23.0), 'Velocità di stampa' (5.0), 'Tipo di stampa' (Termica Diretta), 'Tipo etichetta' (Gap/Tacca), 'Lung. etichetta (punti)' (625), and 'Largh. etichetta (punti)' (832). Below these is the 'Posizione etichetta' section. A hamburger menu icon is at the bottom.</p>	<p>Stampa > Qualità di stampa > Lungh. etichetta Consente di visualizzare la lunghezza dell'etichetta calibrata in punti. Questo valore può essere modificato solo in una delle seguenti condizioni:</p> <ul style="list-style-type: none"> • la stampante è configurata per supporti continui; • il secondo parametro di ^LL è impostato su Y <table border="1"> <tr> <td data-bbox="698 1205 873 1320">Comandi ZPL correlati:</td> <td data-bbox="873 1205 1526 1320">^LL</td> </tr> </table>	Comandi ZPL correlati:	^LL						
Comandi ZPL correlati:	^LL								

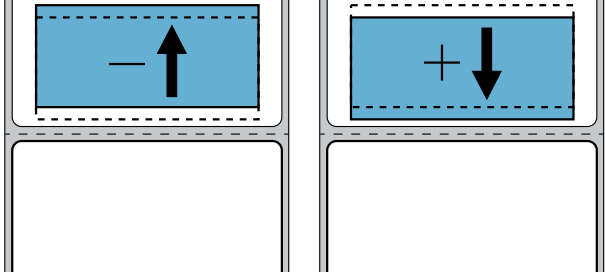
Visualizzazione del menu	Descrizione delle opzioni di menu	
 <p>The screenshot shows a mobile interface for printer settings. At the top, there's a status bar with a back arrow, the time '03:57 PM', and the word 'Stampa'. Below that are icons for settings, network, printing, wireless, and a folder. The main menu item is 'Largh. etichetta (punti)' with the value '832' displayed. Below this is a numeric keypad with digits 1-9, 0, a cancel button (X), and a confirm button (checkmark).</p>	<p>Stampa > Qualità di stampa > Largh. etichetta (punti)</p> <p>Consente di specificare la larghezza delle etichette utilizzate, espressa in punti. Il valore predefinito è la larghezza massima per la stampante, basato sul valore DPI della testina di stampa.</p>	
	<p>Valori accettati:</p>	<p> NOTA: se si imposta una larghezza insufficiente, è possibile che alcune parti del formato dell'etichetta non vengano stampate sul supporto. L'impostazione di una larghezza troppo ampia comporta uno spreco di memoria di formattazione e può causare la stampa fuori dall'etichetta e sul rullo. Questa impostazione può influire sulla posizione orizzontale del formato dell'etichetta se l'immagine è stata invertita utilizzando il comando ZPL II ^POI.</p> <p>ZT411 203 dpi = da 0002 a 832 ZT411 300 dpi = da 0002 a 1248 ZT411 600 dpi = da 0002 a 2496 ZT421 203 dpi = da 0002 a 1344 ZT421 300 dpi = da 0002 a 1984</p>
	<p>Comandi ZPL correlati:</p>	<p>^PW</p>
	<p>Comando SGD utilizzato:</p>	<p>ezpl.print_width</p>
<p>Pagina web della stampante:</p>	<p>Visualizzare e modificare le impostazioni stampante > Configurazione supporti > Larghezza di stampa</p>	

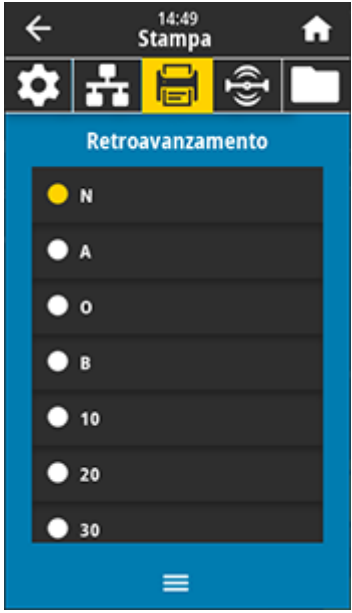

Visualizzazione del menu	Descrizione delle opzioni di menu								
	<p>Stampa > Regolazione immagine > Gestione supporti</p> <p>Selezionare un metodo di gestione dei supporti compatibile con le opzioni disponibili nella stampante.</p> <table border="1"> <tr> <td data-bbox="699 365 873 512">Valori accettati:</td> <td data-bbox="876 365 1524 512">Strappo, Spellicolatura, Riavvolgimento, Taglierina, Taglio ritardato, Spellicolatura linerless, Riavvolgimento linerless, Strappo linerless, Applicatore, Taglio linerless, Taglio ritardato linerless</td> </tr> <tr> <td data-bbox="699 516 873 625">Comandi ZPL correlati:</td> <td data-bbox="876 516 1524 625">^MM</td> </tr> <tr> <td data-bbox="699 630 873 739">Comando SGD utilizzato:</td> <td data-bbox="876 630 1524 739">media.printmode</td> </tr> <tr> <td data-bbox="699 743 873 869">Pagina web della stampante:</td> <td data-bbox="876 743 1524 869">Visualizzare e modificare le impostazioni stampante > Impostazioni generali > Modalità di stampa</td> </tr> </table>	Valori accettati:	Strappo, Spellicolatura, Riavvolgimento, Taglierina, Taglio ritardato, Spellicolatura linerless, Riavvolgimento linerless, Strappo linerless, Applicatore, Taglio linerless, Taglio ritardato linerless	Comandi ZPL correlati:	^MM	Comando SGD utilizzato:	media.printmode	Pagina web della stampante:	Visualizzare e modificare le impostazioni stampante > Impostazioni generali > Modalità di stampa
Valori accettati:	Strappo, Spellicolatura, Riavvolgimento, Taglierina, Taglio ritardato, Spellicolatura linerless, Riavvolgimento linerless, Strappo linerless, Applicatore, Taglio linerless, Taglio ritardato linerless								
Comandi ZPL correlati:	^MM								
Comando SGD utilizzato:	media.printmode								
Pagina web della stampante:	Visualizzare e modificare le impostazioni stampante > Impostazioni generali > Modalità di stampa								
	<p>Stampa > Regolazione immagine > Offset linea di strappo</p> <p>Se necessario, spostare la posizione del supporto sulla barra di strappo dopo la stampa.</p> <ul style="list-style-type: none"> • I numeri più bassi spostano il supporto nella stampante in base al numero di punti specificato (la linea di strappo si avvicina al bordo dell'etichetta appena stampata). • I numeri più alti spostano il supporto verso l'esterno della stampante (la linea di strappo si avvicina all'estremità iniziale dell'etichetta successiva).  <table border="1"> <tr> <td data-bbox="699 1524 873 1604">Valori accettati:</td> <td data-bbox="876 1524 1524 1604">Da -120 a +120</td> </tr> <tr> <td data-bbox="699 1608 873 1717">Comandi ZPL correlati:</td> <td data-bbox="876 1608 1524 1717">~TA</td> </tr> <tr> <td data-bbox="699 1722 873 1831">Comando SGD utilizzato:</td> <td data-bbox="876 1722 1524 1831">ezpl.tear_off</td> </tr> </table>	Valori accettati:	Da -120 a +120	Comandi ZPL correlati:	~TA	Comando SGD utilizzato:	ezpl.tear_off		
Valori accettati:	Da -120 a +120								
Comandi ZPL correlati:	~TA								
Comando SGD utilizzato:	ezpl.tear_off								

Visualizzazione del menu	Descrizione delle opzioni di menu	
	Pagina web della stampante:	Visualizzare e modificare le impostazioni stampante > Impostazioni generali > Strappo
	<p>Stampa > Regolazione immagine > Offset etichetta orizzontale</p> <p>Se necessario, spostare orizzontalmente la posizione dell'immagine sull'etichetta.</p> <ul style="list-style-type: none"> • I valori negativi spostano il bordo sinistro dell'immagine verso il bordo sinistro dell'etichetta del numero di punti selezionato. • I valori positivi spostano il bordo dell'immagine verso il bordo destro dell'etichetta. 	
Valori accettati:	Da -9999 a 9999	
Comandi ZPL correlati:	^LS	
Comando SGD utilizzato:	zpl.left_position	
Pagina web della stampante:	Visualizzare e modificare le impostazioni stampante > Impostazioni avanzate > Posizione sinistra	

Visualizzazione del menu	Descrizione delle opzioni di menu								
	<p>Stampa > Regolazione immagine > Offset etichetta verticale</p> <p>Se necessario, spostare verticalmente la posizione dell'immagine sull'etichetta.</p> <ul style="list-style-type: none"> • Valori più bassi spostano l'immagine più in alto sull'etichetta (verso la testina di stampa). • Valori più alti spostano l'immagine più in basso sull'etichetta (lontano dalla testina di stampa) del numero di punti specificato.  <table border="1" data-bbox="699 821 1531 1251"> <tr> <td>Valori accettati:</td> <td>Da -120 a +120</td> </tr> <tr> <td>Comandi ZPL correlati:</td> <td>^LT</td> </tr> <tr> <td>Comando SGD utilizzato:</td> <td>zpl.label_top</td> </tr> <tr> <td>Pagina web della stampante:</td> <td>Visualizzare e modificare le impostazioni stampante > Impostazioni generali > Parte superiore etichetta</td> </tr> </table>	Valori accettati:	Da -120 a +120	Comandi ZPL correlati:	^LT	Comando SGD utilizzato:	zpl.label_top	Pagina web della stampante:	Visualizzare e modificare le impostazioni stampante > Impostazioni generali > Parte superiore etichetta
Valori accettati:	Da -120 a +120								
Comandi ZPL correlati:	^LT								
Comando SGD utilizzato:	zpl.label_top								
Pagina web della stampante:	Visualizzare e modificare le impostazioni stampante > Impostazioni generali > Parte superiore etichetta								
	<p>Stampa > Regolazione immagine > Inverti etichetta</p> <p>Quando questa opzione è attiva, l'orientamento dell'etichetta viene invertito.</p> <table border="1" data-bbox="699 1377 1531 1879"> <tr> <td>Valori accettati:</td> <td>On, Off</td> </tr> <tr> <td>Comandi ZPL correlati:</td> <td>^PO</td> </tr> </table>	Valori accettati:	On, Off	Comandi ZPL correlati:	^PO				
Valori accettati:	On, Off								
Comandi ZPL correlati:	^PO								

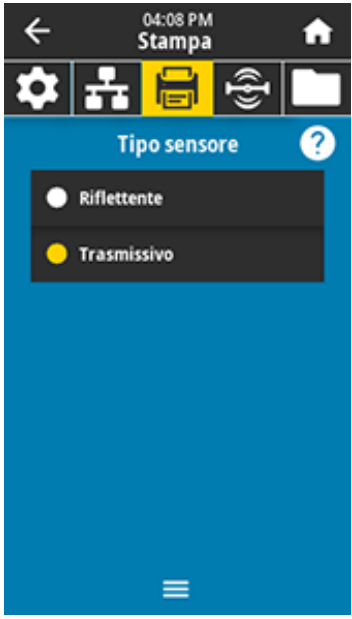
Visualizzazione del menu	Descrizione delle opzioni di menu								
	<p>Stampa > Regolazione immagine > Alimentazione di ritorno</p> <p>Specificare l'ordine dell'alimentazione di ritorno in relazione alla stampa</p> <table border="1"> <tr> <td data-bbox="706 367 873 745">Valori accettati:</td> <td data-bbox="873 367 1518 745"> <p>N = normale: 90% di alimentazione di ritorno dopo la stampa dell'etichetta</p> <p>A = 100% di alimentazione di ritorno dopo la stampa e il taglio</p> <p>O = disattivato: disattiva completamente l'alimentazione di ritorno</p> <p>B = 0% di alimentazione di ritorno dopo la stampa e il taglio e 100% prima della stampa dell'etichetta successiva</p> <p>Da 10 a 90 = valore percentuale</p> </td> </tr> <tr> <td data-bbox="706 745 873 861">Comandi ZPL correlati:</td> <td data-bbox="873 745 1518 861">~JS</td> </tr> </table>	Valori accettati:	<p>N = normale: 90% di alimentazione di ritorno dopo la stampa dell'etichetta</p> <p>A = 100% di alimentazione di ritorno dopo la stampa e il taglio</p> <p>O = disattivato: disattiva completamente l'alimentazione di ritorno</p> <p>B = 0% di alimentazione di ritorno dopo la stampa e il taglio e 100% prima della stampa dell'etichetta successiva</p> <p>Da 10 a 90 = valore percentuale</p>	Comandi ZPL correlati:	~JS				
Valori accettati:	<p>N = normale: 90% di alimentazione di ritorno dopo la stampa dell'etichetta</p> <p>A = 100% di alimentazione di ritorno dopo la stampa e il taglio</p> <p>O = disattivato: disattiva completamente l'alimentazione di ritorno</p> <p>B = 0% di alimentazione di ritorno dopo la stampa e il taglio e 100% prima della stampa dell'etichetta successiva</p> <p>Da 10 a 90 = valore percentuale</p>								
Comandi ZPL correlati:	~JS								
	<p>Stampa > Sensori > Calibrazione manuale</p> <p>Consente di calibrare la stampante per regolare la sensibilità dei sensori di supporti e nastro.</p> <p>Per istruzioni complete sull'esecuzione della procedura di calibrazione, vedere Calibrazione dei sensori del nastro e dei supporti alla pagina 136.</p> <table border="1"> <tr> <td data-bbox="706 1102 873 1218">Comandi ZPL correlati:</td> <td data-bbox="873 1102 1518 1218">~JC</td> </tr> <tr> <td data-bbox="706 1218 873 1333">Comando SGD utilizzato:</td> <td data-bbox="873 1218 1518 1333">ezpl.manual_calibration</td> </tr> <tr> <td data-bbox="706 1333 873 1449">Tasti del pannello di controllo:</td> <td data-bbox="873 1333 1518 1449">Tenere premuto PAUSE (PAUSA) + FEED (AVANZAMENTO) + CANCEL (ANNULLA) per 2 secondi per avviare la calibrazione.</td> </tr> <tr> <td data-bbox="706 1449 873 1810">Pagina web della stampante:</td> <td data-bbox="873 1449 1518 1810"> <p>Non è possibile avviare la procedura di calibrazione dalle pagine web. Per informazioni sulle impostazioni definite durante la calibrazione dei sensori, visitare la seguente pagina web:</p> <p>Visualizzare e modificare le impostazioni stampante > Calibrazione</p> <p> IMPORTANTE: non cambiare queste impostazioni a meno che non venga richiesto dall'Assistenza tecnica Zebra o da un tecnico dell'assistenza autorizzato.</p> </td> </tr> </table>	Comandi ZPL correlati:	~JC	Comando SGD utilizzato:	ezpl.manual_calibration	Tasti del pannello di controllo:	Tenere premuto PAUSE (PAUSA) + FEED (AVANZAMENTO) + CANCEL (ANNULLA) per 2 secondi per avviare la calibrazione.	Pagina web della stampante:	<p>Non è possibile avviare la procedura di calibrazione dalle pagine web. Per informazioni sulle impostazioni definite durante la calibrazione dei sensori, visitare la seguente pagina web:</p> <p>Visualizzare e modificare le impostazioni stampante > Calibrazione</p> <p> IMPORTANTE: non cambiare queste impostazioni a meno che non venga richiesto dall'Assistenza tecnica Zebra o da un tecnico dell'assistenza autorizzato.</p>
Comandi ZPL correlati:	~JC								
Comando SGD utilizzato:	ezpl.manual_calibration								
Tasti del pannello di controllo:	Tenere premuto PAUSE (PAUSA) + FEED (AVANZAMENTO) + CANCEL (ANNULLA) per 2 secondi per avviare la calibrazione.								
Pagina web della stampante:	<p>Non è possibile avviare la procedura di calibrazione dalle pagine web. Per informazioni sulle impostazioni definite durante la calibrazione dei sensori, visitare la seguente pagina web:</p> <p>Visualizzare e modificare le impostazioni stampante > Calibrazione</p> <p> IMPORTANTE: non cambiare queste impostazioni a meno che non venga richiesto dall'Assistenza tecnica Zebra o da un tecnico dell'assistenza autorizzato.</p>								

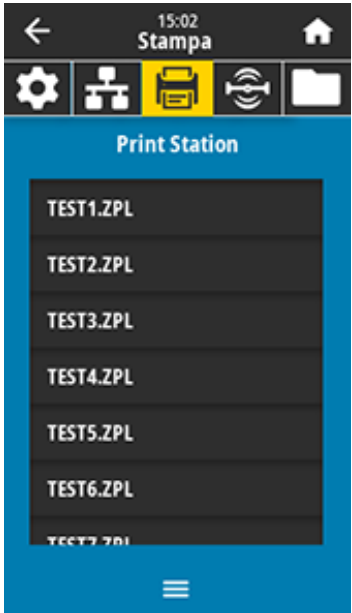
Visualizzazione del menu	Descrizione delle opzioni di menu								
	<p>Stampa > Sensori > Sensore etichetta</p> <p>Consente di impostare la sensibilità del sensore etichetta.</p> <p>! IMPORTANTE: questo valore viene impostato durante la calibrazione del sensore. Non cambiare queste impostazioni a meno che non venga richiesto dall'Assistenza tecnica Zebra o da un tecnico dell'assistenza autorizzato.</p> <table border="1" data-bbox="699 520 1524 873"> <tr> <td>Valori accettati:</td> <td>Da 0 a 255</td> </tr> <tr> <td>Comando SGD utilizzato:</td> <td><code>ezpl.label_sensor</code></td> </tr> <tr> <td>Pagina web della stampante:</td> <td>Visualizzare e modificare le impostazioni stampante > Calibrazione</td> </tr> </table>	Valori accettati:	Da 0 a 255	Comando SGD utilizzato:	<code>ezpl.label_sensor</code>	Pagina web della stampante:	Visualizzare e modificare le impostazioni stampante > Calibrazione		
Valori accettati:	Da 0 a 255								
Comando SGD utilizzato:	<code>ezpl.label_sensor</code>								
Pagina web della stampante:	Visualizzare e modificare le impostazioni stampante > Calibrazione								
	<p>Stampa > Sensori > Tipo di sensore</p> <p>Consente di selezionare il sensore appropriato per i supporti utilizzati. Il sensore riflettente viene normalmente utilizzato per supporti con segni neri. Il sensore trasmissivo viene in genere utilizzato per altri tipi di supporti.</p> <table border="1" data-bbox="699 1066 1524 1509"> <tr> <td>Valori accettati:</td> <td>TRASMISSIVO, RIFLETTENTE</td> </tr> <tr> <td>Comandi ZPL correlati:</td> <td><code>^JS</code></td> </tr> <tr> <td>Comando SGD utilizzato:</td> <td><code>device.sensor_select</code></td> </tr> <tr> <td>Pagina web della stampante:</td> <td>Visualizzare e modificare le impostazioni stampante > Configurazione supporti</td> </tr> </table>	Valori accettati:	TRASMISSIVO, RIFLETTENTE	Comandi ZPL correlati:	<code>^JS</code>	Comando SGD utilizzato:	<code>device.sensor_select</code>	Pagina web della stampante:	Visualizzare e modificare le impostazioni stampante > Configurazione supporti
Valori accettati:	TRASMISSIVO, RIFLETTENTE								
Comandi ZPL correlati:	<code>^JS</code>								
Comando SGD utilizzato:	<code>device.sensor_select</code>								
Pagina web della stampante:	Visualizzare e modificare le impostazioni stampante > Configurazione supporti								

Visualizzazione del menu	Descrizione delle opzioni di menu							
	<p>Stampa > Sensori > Stampa: Profilo del sensore</p> <p>Mostra le impostazioni dei sensori rispetto alle letture effettive dei sensori. Per interpretare i risultati, vedere Profilo del sensore alla pagina 171.</p> <table border="1" data-bbox="706 394 1515 863"> <tr> <td data-bbox="706 394 873 510">Comandi ZPL correlati:</td> <td data-bbox="873 394 1515 510">~JG</td> </tr> <tr> <td data-bbox="706 510 873 625">Tasti del pannello di controllo:</td> <td data-bbox="873 510 1515 625">Tenere premuti i tasti FEED (AVANZAMENTO) + CANCEL (ANNULLA) durante l'accensione della stampante.</td> </tr> <tr> <td data-bbox="706 625 873 863">Pagina web della stampante:</td> <td data-bbox="873 625 1515 863">Visualizzare e modificare le impostazioni stampante > Stampa delle informazioni su etichetta ></td> </tr> </table>		Comandi ZPL correlati:	~JG	Tasti del pannello di controllo:	Tenere premuti i tasti FEED (AVANZAMENTO) + CANCEL (ANNULLA) durante l'accensione della stampante.	Pagina web della stampante:	Visualizzare e modificare le impostazioni stampante > Stampa delle informazioni su etichetta >
Comandi ZPL correlati:	~JG							
Tasti del pannello di controllo:	Tenere premuti i tasti FEED (AVANZAMENTO) + CANCEL (ANNULLA) durante l'accensione della stampante.							
Pagina web della stampante:	Visualizzare e modificare le impostazioni stampante > Stampa delle informazioni su etichetta >							
	<p>Stampa > Stazione di stampa</p> <p>Utilizzare questa voce di menu per compilare i campi variabili in un formato dell'etichetta e stampare l'etichetta con un dispositivo HID (Human Input Device), come una tastiera USB, una bilancia o un lettore di codici a barre. Per utilizzare questa opzione, è necessario memorizzare un formato di etichetta idoneo sull'unità E: della stampante. Vedere gli esercizi in Utilizzo di una porta host USB e della funzionalità Print Touch alla pagina 205 per un esercizio che utilizza questa funzionalità.</p> <p>Quando si collega un dispositivo HID a una delle porte host USB della stampante, utilizzare questo menu utente per selezionare un modulo sull'unità E: della stampante. Dopo essere stati invitati a compilare ogni campo \wedgeFN variabile sul modulo, è possibile specificare la quantità desiderata di etichette da stampare.</p> <p>Per ulteriori informazioni sull'utilizzo del comando \wedgeFN o dei comandi SGD relativi a questa funzione, consultare la Guida alla programmazione Zebra all'indirizzo zebra.com/manuals.</p> <p> NOTA: questa voce di menu può essere utilizzata solo se un dispositivo USB è collegato a una porta host USB della stampante.</p> <table border="1" data-bbox="706 1591 1515 1890"> <tr> <td data-bbox="706 1591 873 1890">Comando SGD utilizzato:</td> <td data-bbox="873 1591 1515 1890"> usb.host.keyboard_input (deve essere impostato su ON) usb.host.template_list usb.host.fn_field_list usb.host.fn_field_data usb.host.fn_last_field usb.host.template_print_amount </td> </tr> </table>		Comando SGD utilizzato:	usb.host.keyboard_input (deve essere impostato su ON) usb.host.template_list usb.host.fn_field_list usb.host.fn_field_data usb.host.fn_last_field usb.host.template_print_amount				
Comando SGD utilizzato:	usb.host.keyboard_input (deve essere impostato su ON) usb.host.template_list usb.host.fn_field_list usb.host.fn_field_data usb.host.fn_last_field usb.host.template_print_amount							

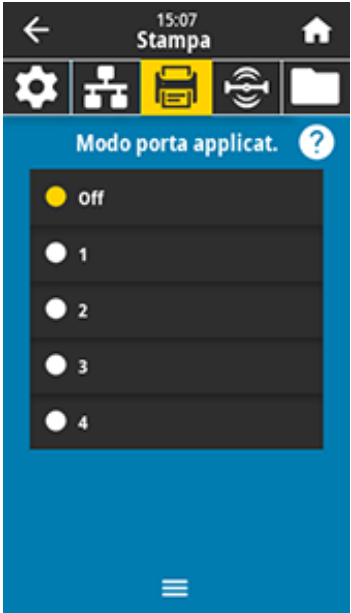
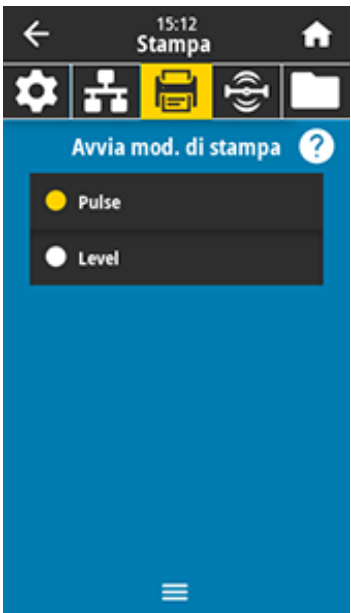

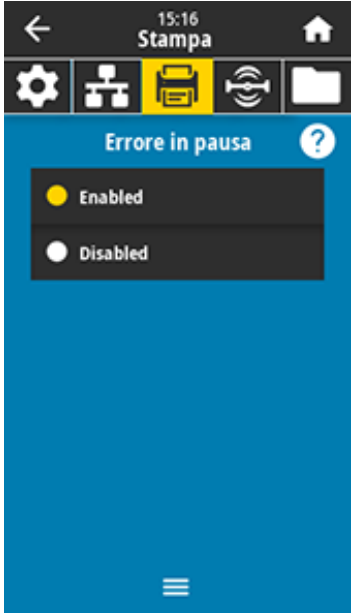
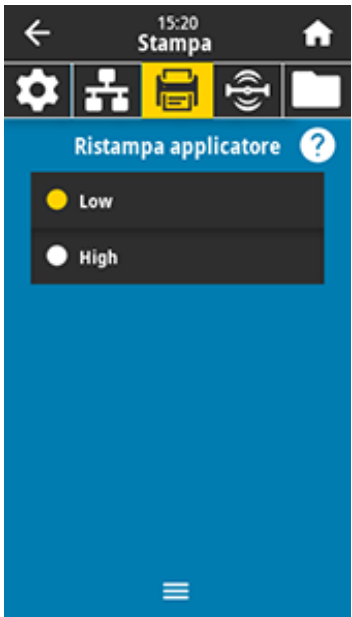
Visualizzazione del menu	Descrizione delle opzioni di menu						
	<p>Stampa > Applicatore > Modo porta applicat.</p> <p>Controlla il funzionamento del segnale di "fine stampa" della porta dell'applicatore.</p> <table border="1" data-bbox="699 363 1524 1003"> <tr> <td data-bbox="699 363 873 779">Valori accettati:</td> <td data-bbox="876 363 1524 779"> <p>Off</p> <p>1 = Segnale di fine stampa normalmente alto, basso solo quando la stampante sposta l'etichetta in avanti.</p> <p>2 = Segnale di fine stampa normalmente basso, alto solo quando la stampante sposta l'etichetta in avanti.</p> <p>3 = Segnale di fine stampa normalmente alto, basso per 20 ms quando un'etichetta è stata stampata e posizionata.</p> <p>4 = Segnale di fine stampa normalmente basso, alto per 20 ms quando un'etichetta è stata stampata e posizionata.</p> </td> </tr> <tr> <td data-bbox="699 783 873 892">Comandi ZPL correlati:</td> <td data-bbox="876 783 1524 892">^JJ</td> </tr> <tr> <td data-bbox="699 896 873 1003">Comando SGD utilizzato:</td> <td data-bbox="876 896 1524 1003">device.appliator.end_print</td> </tr> </table>	Valori accettati:	<p>Off</p> <p>1 = Segnale di fine stampa normalmente alto, basso solo quando la stampante sposta l'etichetta in avanti.</p> <p>2 = Segnale di fine stampa normalmente basso, alto solo quando la stampante sposta l'etichetta in avanti.</p> <p>3 = Segnale di fine stampa normalmente alto, basso per 20 ms quando un'etichetta è stata stampata e posizionata.</p> <p>4 = Segnale di fine stampa normalmente basso, alto per 20 ms quando un'etichetta è stata stampata e posizionata.</p>	Comandi ZPL correlati:	^JJ	Comando SGD utilizzato:	device.appliator.end_print
Valori accettati:	<p>Off</p> <p>1 = Segnale di fine stampa normalmente alto, basso solo quando la stampante sposta l'etichetta in avanti.</p> <p>2 = Segnale di fine stampa normalmente basso, alto solo quando la stampante sposta l'etichetta in avanti.</p> <p>3 = Segnale di fine stampa normalmente alto, basso per 20 ms quando un'etichetta è stata stampata e posizionata.</p> <p>4 = Segnale di fine stampa normalmente basso, alto per 20 ms quando un'etichetta è stata stampata e posizionata.</p>						
Comandi ZPL correlati:	^JJ						
Comando SGD utilizzato:	device.appliator.end_print						
	<p>Stampa > Applicatore > Avvia mod. di stampa</p> <p>Determina se il segnale di "avvio stampa" della porta dell'applicatore è nella modalità Livello o Impulso.</p> <table border="1" data-bbox="699 1129 1524 1640"> <tr> <td data-bbox="699 1129 873 1388">Valori accettati:</td> <td data-bbox="876 1129 1524 1388"> <p>Pulse (Impulso): il segnale di avvio stampa deve essere disattivato prima di poter essere attivato per l'etichetta successiva.</p> <p>Level (Livello): non è necessario disattivare il segnale di avvio stampa per stampare l'etichetta successiva. Se il segnale di avvio stampa è basso e l'etichetta è formattata, l'etichetta viene stampata.</p> </td> </tr> <tr> <td data-bbox="699 1392 873 1501">Comandi ZPL correlati:</td> <td data-bbox="876 1392 1524 1501">^JJ</td> </tr> <tr> <td data-bbox="699 1505 873 1640">Comando SGD utilizzato:</td> <td data-bbox="876 1505 1524 1640">device.appliator.start_print</td> </tr> </table>	Valori accettati:	<p>Pulse (Impulso): il segnale di avvio stampa deve essere disattivato prima di poter essere attivato per l'etichetta successiva.</p> <p>Level (Livello): non è necessario disattivare il segnale di avvio stampa per stampare l'etichetta successiva. Se il segnale di avvio stampa è basso e l'etichetta è formattata, l'etichetta viene stampata.</p>	Comandi ZPL correlati:	^JJ	Comando SGD utilizzato:	device.appliator.start_print
Valori accettati:	<p>Pulse (Impulso): il segnale di avvio stampa deve essere disattivato prima di poter essere attivato per l'etichetta successiva.</p> <p>Level (Livello): non è necessario disattivare il segnale di avvio stampa per stampare l'etichetta successiva. Se il segnale di avvio stampa è basso e l'etichetta è formattata, l'etichetta viene stampata.</p>						
Comandi ZPL correlati:	^JJ						
Comando SGD utilizzato:	device.appliator.start_print						

Visualizzazione del menu	Descrizione delle opzioni di menu				
	<p>Stampa > Applicatore > Errore in pausa</p> <p>Determina il modo in cui gli errori della porta dell'applicatore vengono trattati dalla stampante. Attivando questa funzionalità, viene attivato anche il pin "Richiesta intervento".</p> <table border="1" data-bbox="699 394 1524 478"> <tr> <td>Valori accettati:</td> <td>ENABLED (ATTIVATO), DISABLED (DISATTIVATO)</td> </tr> </table> <table border="1" data-bbox="699 478 1524 594"> <tr> <td>Comando SGD utilizzato:</td> <td><code>device.applicator.error_on_pause</code></td> </tr> </table> <p>Pagina web della stampante: Visualizzare e modificare le impostazioni stampante > Impostazioni avanzate > Errore in pausa</p>	Valori accettati:	ENABLED (ATTIVATO), DISABLED (DISATTIVATO)	Comando SGD utilizzato:	<code>device.applicator.error_on_pause</code>
Valori accettati:	ENABLED (ATTIVATO), DISABLED (DISATTIVATO)				
Comando SGD utilizzato:	<code>device.applicator.error_on_pause</code>				
	<p>Stampa > Applicatore > Ristampa applicatore</p> <p>Specifica se è necessario un valore alto o basso perché un applicatore ristampi un'etichetta.</p> <p>Consente di abilitare o disabilitare il comando ~PR, che quando attivato ristampa l'ultima etichetta stampata. Inoltre, consente di abilitare il pulsante Ristampa nella schermata Home.</p> <table border="1" data-bbox="699 1108 1524 1224"> <tr> <td>Comandi ZPL correlati:</td> <td>^JJ e ~PR</td> </tr> </table> <table border="1" data-bbox="699 1224 1524 1509"> <tr> <td>Comando SGD utilizzato:</td> <td><code>device.applicator.reprint</code></td> </tr> </table>	Comandi ZPL correlati:	^JJ e ~PR	Comando SGD utilizzato:	<code>device.applicator.reprint</code>
Comandi ZPL correlati:	^JJ e ~PR				
Comando SGD utilizzato:	<code>device.applicator.reprint</code>				

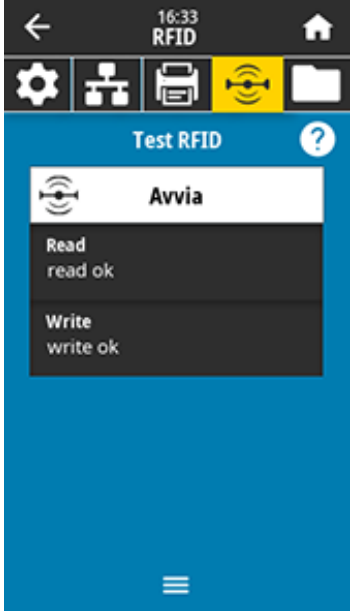

Menu RFID

Visualizzazione del menu	Descrizione delle opzioni di menu	
	RFID > Stato RFID Visualizza lo stato del sottosistema RFID della stampante.	
	Comandi ZPL correlati:	^HL oppure ~HL
	Comando SGD utilizzato:	rfid.error.response

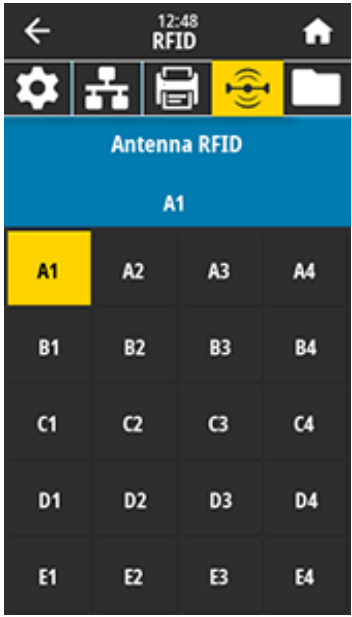

Visualizzazione del menu	Descrizione delle opzioni di menu	
	<p>RFID > Test RFID</p> <p>Durante il test RFID, la stampante tenta di leggere e scrivere su un transponder. Con questo test non si verifica alcun movimento della stampante.</p> <p>Per testare un'etichetta RFID:</p> <ol style="list-style-type: none"> 1. Posizionare l'etichetta RFID con il relativo transponder sull'array di antenne RFID. 2. Toccare Avvia. <p>I risultati del test vengono visualizzati sul display.</p> 	
	<p>Comando SGD utilizzato:</p>	<p><code>rfid.tag.test.content</code> e <code>rfid.tag.test.execute</code></p>

Visualizzazione del menu	Descrizione delle opzioni di menu								
	<p>RFID > Calibra RFID</p> <p>Consente di avviare la calibrazione del tag per i supporti RFID (la procedura è differente dalla calibrazione dei supporti e del nastro).</p> <p>Durante il processo, la stampante sposta il supporto, calibra la posizione del tag RFID e determina le impostazioni ottimali per il supporto RFID utilizzato.</p> <p>Queste impostazioni includono la posizione di programmazione, l'elemento dell'antenna da utilizzare e il livello di potenza di lettura/scrittura da utilizzare. Per ulteriori informazioni, consultare la Guida alla programmazione RFID 3.</p> <p> NOTA: prima di eseguire questo comando, caricare i supporti RFID nella stampante, calibrare la stampante, chiudere la testina di stampa e alimentare almeno un'etichetta per assicurarsi che la calibrazione dei tag inizi dalla posizione corretta.</p> <p>Lasciare tutti i transponder prima e dopo il tag da calibrare. Questo consente alla stampante di determinare le impostazioni RFID per le quali il tag adiacente non viene codificato. Lasciare che una parte del supporto fuoriesca dalla parte anteriore della stampante per consentire l'alimentazione di ritorno durante la procedura di calibrazione del tag.</p> <table border="1" data-bbox="699 993 1523 1224"> <tr> <td>Comandi ZPL correlati:</td> <td>^HR</td> </tr> <tr> <td>Comando SGD utilizzato:</td> <td>rfid.tag.calibrate</td> </tr> </table>	Comandi ZPL correlati:	^HR	Comando SGD utilizzato:	rfid.tag.calibrate				
Comandi ZPL correlati:	^HR								
Comando SGD utilizzato:	rfid.tag.calibrate								
	<p>RFID > Potenza lettura</p> <p>Se la potenza di lettura desiderata non viene raggiunta tramite la calibrazione del tag RFID, è possibile specificare un valore.</p> <table border="1" data-bbox="699 1350 1523 1858"> <tr> <td>Valori accettati:</td> <td>Da 0 a 30</td> </tr> <tr> <td>Comandi ZPL correlati:</td> <td>^RW</td> </tr> <tr> <td>Comando SGD utilizzato:</td> <td>rfid.reader_1.power.read</td> </tr> <tr> <td>Pagina web della stampante:</td> <td>Visualizzare e modificare le impostazioni stampante > Impostazioni RFID > Potenza lettura RFID</td> </tr> </table>	Valori accettati:	Da 0 a 30	Comandi ZPL correlati:	^RW	Comando SGD utilizzato:	rfid.reader_1.power.read	Pagina web della stampante:	Visualizzare e modificare le impostazioni stampante > Impostazioni RFID > Potenza lettura RFID
Valori accettati:	Da 0 a 30								
Comandi ZPL correlati:	^RW								
Comando SGD utilizzato:	rfid.reader_1.power.read								
Pagina web della stampante:	Visualizzare e modificare le impostazioni stampante > Impostazioni RFID > Potenza lettura RFID								

Visualizzazione del menu	Descrizione delle opzioni di menu								
	<p>RFID > Potenza scrittura RFID</p> <p>Se la potenza di scrittura desiderata non viene raggiunta tramite la calibrazione del tag RFID, è possibile specificare un valore.</p> <table border="1"> <tr> <td>Valori accettati:</td> <td>Da 0 a 30</td> </tr> <tr> <td>Comandi ZPL correlati:</td> <td>^RW</td> </tr> <tr> <td>Comando SGD utilizzato:</td> <td><code>rfid.reader_1.power.write</code></td> </tr> <tr> <td>Pagina web della stampante:</td> <td>Visualizzare e modificare le impostazioni stampante > Impostazioni RFID > Potenza scrittura RFID</td> </tr> </table>	Valori accettati:	Da 0 a 30	Comandi ZPL correlati:	^RW	Comando SGD utilizzato:	<code>rfid.reader_1.power.write</code>	Pagina web della stampante:	Visualizzare e modificare le impostazioni stampante > Impostazioni RFID > Potenza scrittura RFID
Valori accettati:	Da 0 a 30								
Comandi ZPL correlati:	^RW								
Comando SGD utilizzato:	<code>rfid.reader_1.power.write</code>								
Pagina web della stampante:	Visualizzare e modificare le impostazioni stampante > Impostazioni RFID > Potenza scrittura RFID								
	<p>RFID > Antenna RFID</p> <p>Se l'antenna desiderata non viene raggiunta tramite la calibrazione del tag RFID, è possibile specificare un valore.</p> <table border="1"> <tr> <td>Valori accettati:</td> <td>A1, A2, A3, A4 B1, B2, B3, B4 C1, C2, C3, C4 D1, D2, D3, D4 E1, E2, E3, E4</td> </tr> <tr> <td>Comandi ZPL correlati:</td> <td>^RW</td> </tr> <tr> <td>Comando SGD utilizzato:</td> <td><code>rfid.reader_1.antenna_port</code></td> </tr> <tr> <td>Pagina web della stampante:</td> <td>Visualizzare e modificare le impostazioni stampante > Impostazioni RFID > Antenna RFID</td> </tr> </table>	Valori accettati:	A1, A2, A3, A4 B1, B2, B3, B4 C1, C2, C3, C4 D1, D2, D3, D4 E1, E2, E3, E4	Comandi ZPL correlati:	^RW	Comando SGD utilizzato:	<code>rfid.reader_1.antenna_port</code>	Pagina web della stampante:	Visualizzare e modificare le impostazioni stampante > Impostazioni RFID > Antenna RFID
Valori accettati:	A1, A2, A3, A4 B1, B2, B3, B4 C1, C2, C3, C4 D1, D2, D3, D4 E1, E2, E3, E4								
Comandi ZPL correlati:	^RW								
Comando SGD utilizzato:	<code>rfid.reader_1.antenna_port</code>								
Pagina web della stampante:	Visualizzare e modificare le impostazioni stampante > Impostazioni RFID > Antenna RFID								

Visualizzazione del menu	Descrizione delle opzioni di menu				
	<p>RFID > Numero RFID valide Consente di azzerare il contatore di etichette RFID valide.</p> <table border="1" data-bbox="699 331 1528 873"> <tr> <td data-bbox="699 331 873 447">Comandi ZPL correlati:</td> <td data-bbox="873 331 1528 447">~RO</td> </tr> <tr> <td data-bbox="699 447 873 873">Comando SGD utilizzato:</td> <td data-bbox="873 447 1528 873">odometer.rfid.valid_resetable</td> </tr> </table>	Comandi ZPL correlati:	~RO	Comando SGD utilizzato:	odometer.rfid.valid_resetable
Comandi ZPL correlati:	~RO				
Comando SGD utilizzato:	odometer.rfid.valid_resetable				
	<p>RFID > Numero RFID non valide Consente di azzerare il contatore di etichette RFID non valide.</p> <table border="1" data-bbox="699 968 1528 1509"> <tr> <td data-bbox="699 968 873 1083">Comandi ZPL correlati:</td> <td data-bbox="873 968 1528 1083">~RO</td> </tr> <tr> <td data-bbox="699 1083 873 1509">Comando SGD utilizzato:</td> <td data-bbox="873 1083 1528 1509">odometer.rfid.void_resetable</td> </tr> </table>	Comandi ZPL correlati:	~RO	Comando SGD utilizzato:	odometer.rfid.void_resetable
Comandi ZPL correlati:	~RO				
Comando SGD utilizzato:	odometer.rfid.void_resetable				

Visualizzazione del menu	Descrizione delle opzioni di menu	
	<p>RFID > Posizione programma RFID</p> <p>Se la posizione di programmazione desiderata (posizione di lettura/ scrittura) non viene raggiunta tramite la calibrazione del tag RFID, è possibile specificare un valore.</p>	
	<p>Valori accettati:</p>	<p>Da F0 a Fxxx (dove xxx è la lunghezza dell'etichetta in millimetri o 999, a seconda di quale sia inferiore): la stampante alimenta l'etichetta in avanti per la distanza specificata, quindi inizia la programmazione.</p> <p>Da B0 a B30: la stampante fa retrocedere l'etichetta della distanza specificata e inizia la programmazione. Per consentire l'avanzamento all'indietro dell'etichetta, lasciare fuoriuscire parte dei supporti dalla parte anteriore della stampante quando si utilizza una posizione di programmazione all'indietro.</p>
	<p>Comandi ZPL correlati:</p>	<p>^RS</p>
	<p>Comando SGD utilizzato:</p>	<p>rfid.position.program</p>
	<p>Pagina web della stampante:</p>	<p>Visualizzare e modificare le impostazioni stampante > Impostazioni RFID > Posizione di programmazione</p>

Visualizzazione del menu	Descrizione delle opzioni di menu	
	<p>RFID > Leggi dati RFID</p> <p>Legge e restituisce i dati specificati dal tag RFID posizionato sull'antenna RFID. Durante la lettura dei dati dei tag non si verifica alcun movimento della stampante. La testina di stampa può essere aperta o chiusa.</p> <p>Per leggere e visualizzare le informazioni memorizzate in un tag RFID:</p> <ol style="list-style-type: none"> 1. Posizionare l'etichetta RFID con il relativo transponder sull'antenna RFID. 2. Toccare Leggi dati RFID. <p>I risultati del test vengono visualizzati sul display.</p> 	
<p>Comandi ZPL correlati:</p>	<p>^RF</p>	
<p>Comando SGD utilizzato:</p>	<p>rfid.tag.read.content rfid.tag.read.execute</p>	

Menu Archiviazione

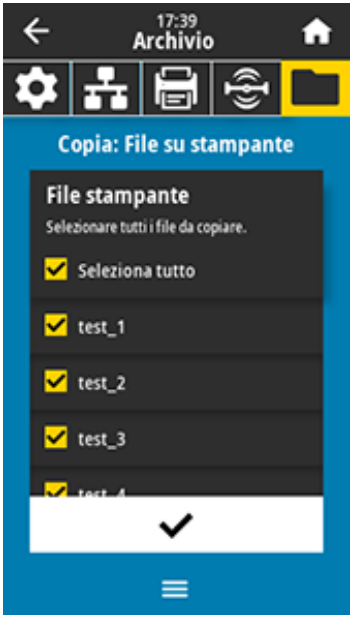
Visualizzazione del menu	Descrizione delle opzioni di menu		
	<p>Archivio > USB > Copia: File su USB</p> <p>Selezionare i file della stampante da archiviare su un'unità flash USB. Per copiare i file dalla stampante a un'unità flash USB:</p> <ol style="list-style-type: none"> 1. Inserire un'unità flash USB nella porta host USB della stampante. La stampante elenca i file disponibili. 2. Toccare la casella accanto ai file desiderati. È disponibile anche l'opzione Seleziona tutto. 3. Toccare il segno di spunta per copiare i file selezionati. <table border="1" data-bbox="708 663 1516 932"> <tr> <td data-bbox="708 663 875 932">Comando SGD utilizzato:</td> <td data-bbox="875 663 1516 932">usb.host.write_list</td> </tr> </table>	Comando SGD utilizzato:	usb.host.write_list
Comando SGD utilizzato:	usb.host.write_list		
	<p>Archivio > USB > Copia: File su stampante</p> <p>Selezionare i file da copiare sulla stampante da un'unità flash USB. Per copiare sulla stampante i file di un'unità flash USB:</p> <ol style="list-style-type: none"> 1. Inserire un'unità flash USB nella porta host USB della stampante. La stampante elenca i file disponibili. 2. Toccare la casella accanto ai file desiderati. È disponibile anche l'opzione Seleziona tutto. 3. Toccare il segno di spunta per copiare i file selezionati. <table border="1" data-bbox="708 1302 1516 1570"> <tr> <td data-bbox="708 1302 875 1570">Comando SGD utilizzato:</td> <td data-bbox="875 1302 1516 1570">usb.host.read_list</td> </tr> </table>	Comando SGD utilizzato:	usb.host.read_list
Comando SGD utilizzato:	usb.host.read_list		

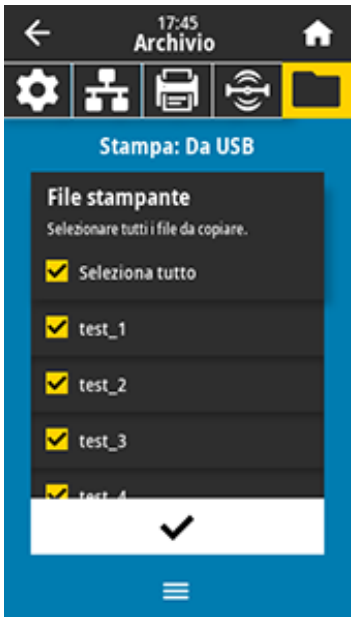
Visualizzazione del menu	Descrizione delle opzioni di menu				
 <p>The screenshot shows a mobile application interface with a top navigation bar containing a back arrow, the time 17:50, the word 'Archivio', and a home icon. Below the bar is a row of icons: a gear, a network diagram, a printer, a wireless signal, and a folder. The folder icon is highlighted in yellow. The main content area is titled 'USB' and lists four options: 'Copia: File su USB', 'Copia: File su stampante', 'Copia: Configurazione su USB', and 'Stampa: Da USB'. At the bottom, there is a 'Stampa elenco asset' button and a hamburger menu icon.</p>	<p>Archivio > USB > Copia: Configurazione su USB</p> <p>Utilizzare questa funzione per copiare le informazioni di configurazione della stampante su un dispositivo di archiviazione di massa USB, ad esempio un'unità flash USB, collegata a una delle porte host USB della stampante. In questo modo è possibile accedere alle informazioni senza dover stampare le etichette fisiche.</p> <table border="1" data-bbox="706 464 1518 573"> <tr> <td data-bbox="706 464 873 573">Comandi ZPL correlati:</td> <td data-bbox="873 464 1518 573">^HH: restituisce le informazioni di configurazione della stampante restituite al computer host.</td> </tr> </table> <table border="1" data-bbox="706 573 1518 877"> <tr> <td data-bbox="706 573 873 877">Pagina web della stampante:</td> <td data-bbox="873 573 1518 877"> <p>Home page della stampante > Visualizza configurazione stampante (per visualizzare le informazioni di configurazione della stampante nel browser web)</p> <p>Visualizzare e modificare le impostazioni stampante > Stampa delle informazioni su etichetta (per stampare le informazioni di configurazione sulle etichette)</p> </td> </tr> </table>	Comandi ZPL correlati:	^HH: restituisce le informazioni di configurazione della stampante restituite al computer host.	Pagina web della stampante:	<p>Home page della stampante > Visualizza configurazione stampante (per visualizzare le informazioni di configurazione della stampante nel browser web)</p> <p>Visualizzare e modificare le impostazioni stampante > Stampa delle informazioni su etichetta (per stampare le informazioni di configurazione sulle etichette)</p>
Comandi ZPL correlati:	^HH: restituisce le informazioni di configurazione della stampante restituite al computer host.				
Pagina web della stampante:	<p>Home page della stampante > Visualizza configurazione stampante (per visualizzare le informazioni di configurazione della stampante nel browser web)</p> <p>Visualizzare e modificare le impostazioni stampante > Stampa delle informazioni su etichetta (per stampare le informazioni di configurazione sulle etichette)</p>				
 <p>The screenshot shows the same application interface but with the 'Stampa: Da USB' option selected. The main content area is titled 'Stampa: Da USB' and contains a 'File stampante' section with the instruction 'Selezionare tutti i file da copiare.' Below this are four file entries: 'Seleziona tutto', 'test_1', 'test_2', and 'test_3', each with a checked checkbox. A fourth entry 'test_4' is partially visible at the bottom. A large checkmark icon is centered at the bottom of the file list, and a hamburger menu icon is at the very bottom.</p>	<p>Archivio > USB > Stampa: Da USB</p> <p>Selezionare i file da stampare da un'unità flash USB.</p> <p>Per stampare i file da un'unità flash USB:</p> <ol style="list-style-type: none"> 1. Inserire un'unità flash USB nella porta host USB della stampante. La stampante elenca i file disponibili. 2. Toccare la casella accanto ai file desiderati. È disponibile anche l'opzione Seleziona tutto. 3. Toccare il segno di spunta per stampare i file selezionati. <table border="1" data-bbox="706 1245 1518 1516"> <tr> <td data-bbox="706 1245 873 1516">Comando SGD utilizzato:</td> <td data-bbox="873 1245 1518 1516">usb.host.read_list</td> </tr> </table>	Comando SGD utilizzato:	usb.host.read_list		
Comando SGD utilizzato:	usb.host.read_list				

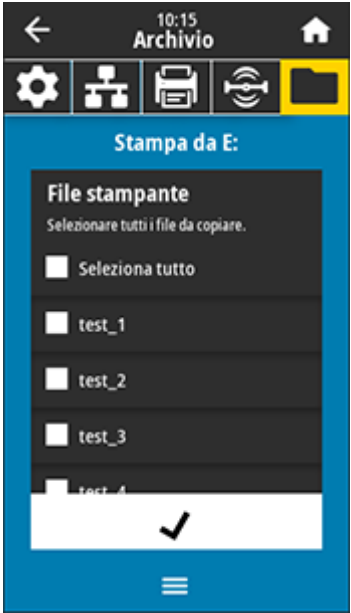
Visualizzazione del menu	Descrizione delle opzioni di menu						
	<p>Archivio > Stampa elenco asset</p> <p>Consente di stampare le informazioni specificate su una o più etichette.</p> <table border="1" data-bbox="699 365 1531 968"> <tr> <td data-bbox="699 365 878 968">Valori accettati:</td> <td data-bbox="878 365 1531 968"> <p>Formati: stampa i formati disponibili memorizzati nella RAM della stampante, nella memoria Flash o nella scheda di memoria opzionale.</p> <p>Immagini: stampa le immagini disponibili memorizzate nella RAM della stampante, nella memoria Flash o nella scheda di memoria opzionale.</p> <p>Caratteri: stampa i caratteri disponibili nella stampante, inclusi sia quelli standard della stampante che gli eventuali caratteri opzionali. I caratteri possono essere memorizzati nella RAM o nella memoria Flash.</p> <p>Codici a barre: stampa i codici a barre disponibili nella stampante. I codici a barre possono essere memorizzati nella RAM o nella memoria Flash.</p> <p>Tutto: stampa le etichette precedenti, oltre all'etichetta di configurazione della stampante e all'etichetta di configurazione della rete.</p> </td> </tr> <tr> <td data-bbox="699 968 878 1083">Comandi ZPL correlati:</td> <td data-bbox="878 968 1531 1083">^WD</td> </tr> <tr> <td data-bbox="699 1083 878 1199">Pagina web della stampante:</td> <td data-bbox="878 1083 1531 1199">Visualizzare e modificare le impostazioni stampante > Stampa delle informazioni su etichetta</td> </tr> </table>	Valori accettati:	<p>Formati: stampa i formati disponibili memorizzati nella RAM della stampante, nella memoria Flash o nella scheda di memoria opzionale.</p> <p>Immagini: stampa le immagini disponibili memorizzate nella RAM della stampante, nella memoria Flash o nella scheda di memoria opzionale.</p> <p>Caratteri: stampa i caratteri disponibili nella stampante, inclusi sia quelli standard della stampante che gli eventuali caratteri opzionali. I caratteri possono essere memorizzati nella RAM o nella memoria Flash.</p> <p>Codici a barre: stampa i codici a barre disponibili nella stampante. I codici a barre possono essere memorizzati nella RAM o nella memoria Flash.</p> <p>Tutto: stampa le etichette precedenti, oltre all'etichetta di configurazione della stampante e all'etichetta di configurazione della rete.</p>	Comandi ZPL correlati:	^WD	Pagina web della stampante:	Visualizzare e modificare le impostazioni stampante > Stampa delle informazioni su etichetta
Valori accettati:	<p>Formati: stampa i formati disponibili memorizzati nella RAM della stampante, nella memoria Flash o nella scheda di memoria opzionale.</p> <p>Immagini: stampa le immagini disponibili memorizzate nella RAM della stampante, nella memoria Flash o nella scheda di memoria opzionale.</p> <p>Caratteri: stampa i caratteri disponibili nella stampante, inclusi sia quelli standard della stampante che gli eventuali caratteri opzionali. I caratteri possono essere memorizzati nella RAM o nella memoria Flash.</p> <p>Codici a barre: stampa i codici a barre disponibili nella stampante. I codici a barre possono essere memorizzati nella RAM o nella memoria Flash.</p> <p>Tutto: stampa le etichette precedenti, oltre all'etichetta di configurazione della stampante e all'etichetta di configurazione della rete.</p>						
Comandi ZPL correlati:	^WD						
Pagina web della stampante:	Visualizzare e modificare le impostazioni stampante > Stampa delle informazioni su etichetta						
	<p>Archivio > Stampa da E:</p> <p>Consente di stampare uno o più file memorizzati sulla stampante.</p>						

Calibrazione dei sensori del nastro e dei supporti

Calibrare la stampante per regolare la sensibilità dei sensori del supporto e del nastro. La calibrazione garantisce anche il corretto allineamento dell'immagine da stampare e una qualità di stampa ottimale.

Per eseguire la calibrazione nelle situazioni indicate:

- È stato impostato un formato o un tipo di nastro o supporto diverso.
- La stampante presenta uno dei seguenti problemi:
 - Etichette saltate.
 - Si verifica uno spostamento orizzontale o verticale dell'immagine stampata.
 - Il nastro non viene rilevato al momento dell'installazione o dell'esaurimento.
 - Le etichette non continue vengono trattate come etichette continue.

Esecuzione della calibrazione automatica

È possibile impostare la stampante per eseguire una calibrazione automatica (CALIBRATE) o una calibrazione breve (SHORT CAL) utilizzando i parametri POWER UP ACTION o HEAD CLOSE ACTION.

- CALIBRATE: regola i livelli e le soglie dei sensori, determina la lunghezza dell'etichetta e fa avanzare il supporto fino alla bobina successiva.
- SHORT CAL: consente di impostare le soglie del supporto e della bobina senza regolare il guadagno del sensore, determinare la lunghezza dell'etichetta e far avanzare il supporto fino alla bobina successiva.

Esecuzione della calibrazione manuale del sensore

Potrebbe essere necessario calibrare manualmente la stampante in caso di problemi di stampa.

1. Toccare **Stampa > Sensori > Calibrazione manuale**.

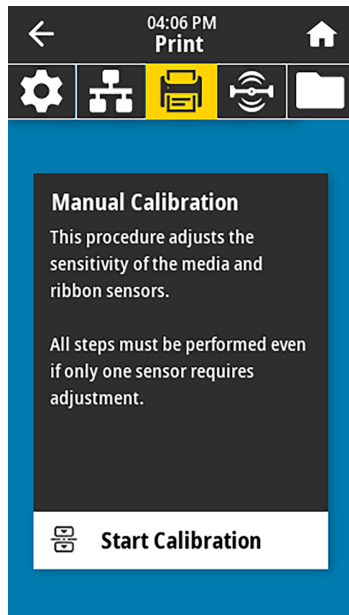

2. Toccare **Avvia calibrazione**.
3. Seguire i passaggi nella procedura di calibrazione.



IMPORTANTE: quando si esegue la calibrazione manuale con una taglierina linerless, rimuovere eventuali supporti che sporgono dalla taglierina. I supporti sporgenti possono ostruire il sensore di acquisizione etichette (1) e impedire la calibrazione.

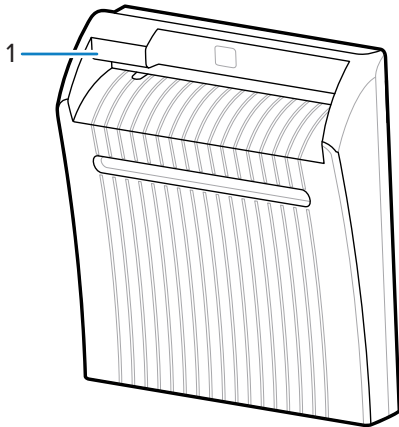

IMPORTANTE: eseguire la procedura di calibrazione esattamente come indicato.

- Toccare **Avanti** per passare all'indicazione successiva.
 - È possibile premere e tenere premuto **CANCEL (ANNULLA)** sul pannello di controllo in qualsiasi passaggio per annullare la procedura di calibrazione.
- 4.** Una volta completata la calibrazione, premere **PAUSE (PAUSA)** per uscire dalla modalità pausa e abilitare la stampa.

Regolazione della pressione della testina di stampa

Potrebbe essere necessario regolare la pressione della testina di stampa se:

- la stampa è troppo chiara su un lato;
- si utilizzano supporti spessi oppure;
- i supporti si spostano da un lato all'altro durante la stampa.

Utilizzare la pressione della testina di stampa interna ed esterna più bassa possibile per una buona qualità di stampa. Impostare la pressione sul livello più basso necessario per ottenere una buona qualità di stampa. I selettori per la regolazione hanno posizioni di impostazione da 1 a 4.

Figura 3 Selettori di regolazione della pressione della testina di stampa

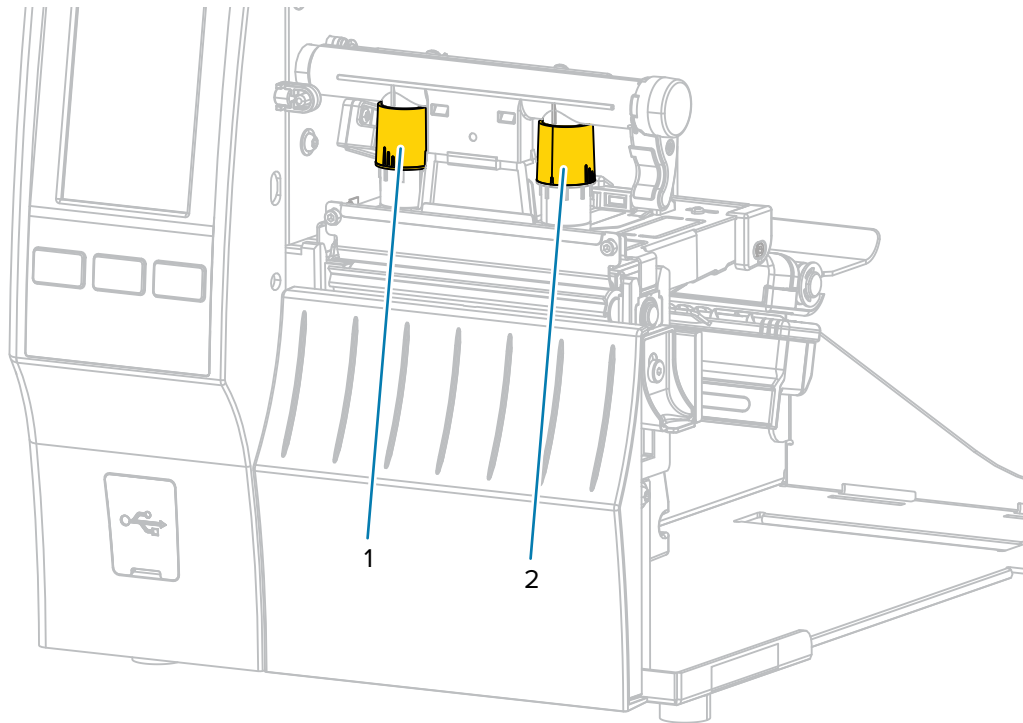

Iniziare con le impostazioni di pressione per il modello della stampante e la larghezza dei supporti, come specificato nella tabella seguente, e apportare le regolazioni necessarie al selettore interno (1) e al selettore esterno (2).

Tabella 3 Punti iniziali delle impostazioni di pressione

Stampante	Larghezza del supporto	Impostazione del selettore interno	Impostazione del selettore esterno
ZT411	25 mm (1")	4	1
	51 mm (2")	3	1
	76 mm (3")	2,5	1,5
	≥ 89 mm (3,5")	2	2
ZT421	51 mm (2")	4	1
	76 mm (3")	3,5	1
	102 mm (4")	3	2
	≥ 127 mm (5")	2,5	2,5

Se necessario, impostare i selettori di regolazione della pressione della testina di stampa come segue:

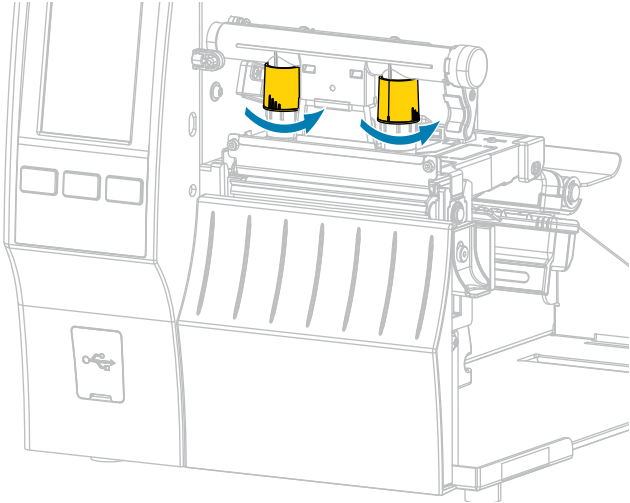
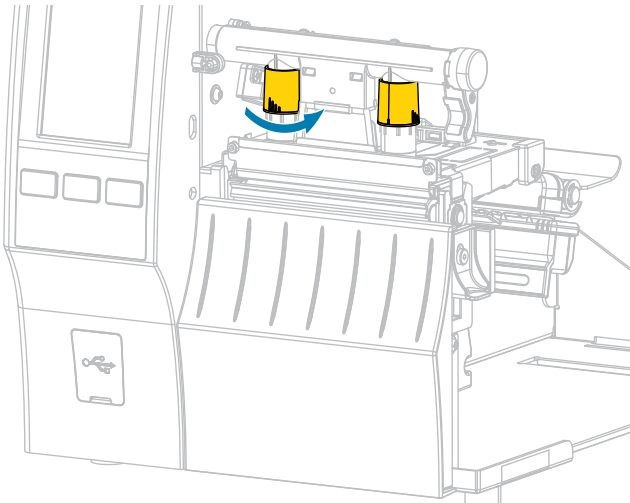
Se il supporto...	Allora...
<p>Richiede una pressione superiore per una buona qualità di stampa</p>	<p>Aumentare di una posizione entrambi i selettori.</p> 
<p>Genera una stampa troppo chiara sul lato sinistro dell'etichetta.</p>	<p>Aumentare di una posizione l'impostazione del selettore interno.</p> 

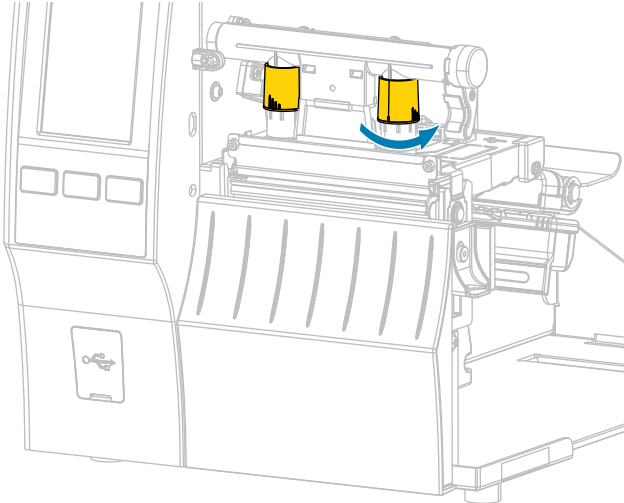
Se il supporto...	Allora...
<p>Genera una stampa troppo chiara sul lato destro dell'etichetta.</p>	<p>Aumentare di una posizione l'impostazione del selettore esterno.</p> 

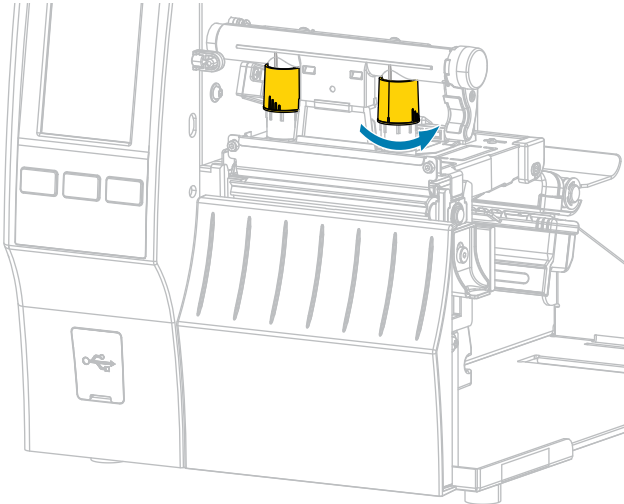
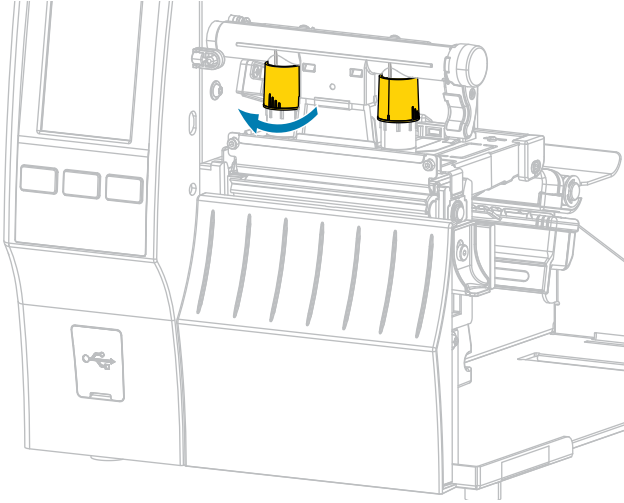
Se il supporto...	Allora...
<p data-bbox="298 247 568 310">Si sposta verso sinistra durante la stampa</p>	<p data-bbox="628 247 1386 279">Aumentare di una posizione l'impostazione del selettore esterno.</p>  <p data-bbox="628 810 734 835">OPPURE</p> <p data-bbox="628 852 1333 884">Ridurre di una posizione l'impostazione del selettore interno.</p> 

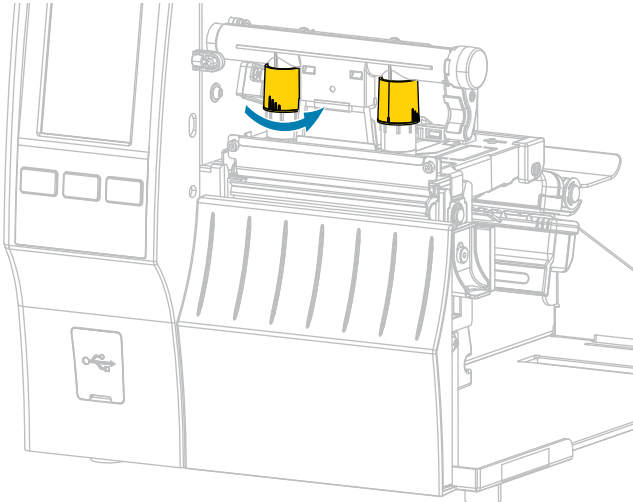
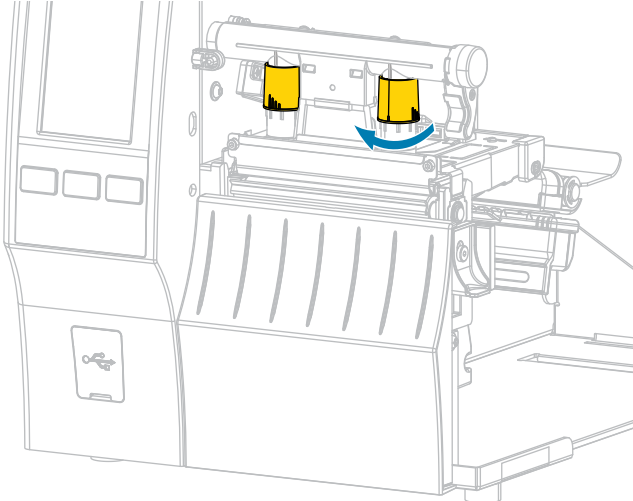
Se il supporto...	Allora...
<p>Si sposta verso destra durante la stampa</p>	<p>Aumentare di una posizione l'impostazione del selettore interno.</p>  <p>OPPURE</p> <p>Ridurre di una posizione l'impostazione del selettore esterno.</p> 

Regolazione della posizione del sensore

Il gruppo sensore supporti trasmissivi è composto da due parti:

- Sorgente luminosa (parte inferiore del sensore supporti)
- Sensore luminoso (parte superiore del sensore supporti)

Il supporto passa tra queste due parti.

Regolare la posizione del sensore solo se la stampante non è in grado di rilevare la parte superiore delle etichette. In questo caso, sul display della stampante viene visualizzato un "errore supporti esauriti" nonostante i supporti siano stati caricati.

Per supporti non continui con una tacca o un foro, il sensore deve essere posizionato direttamente sulla tacca o sul foro.

1. Rimuovere il nastro in modo da poter vedere chiaramente il percorso del supporto.
2. Caricare il supporto in modo che la luce verde del sensore supporti sia diffusa attraverso uno spazio, una tacca o un foro.

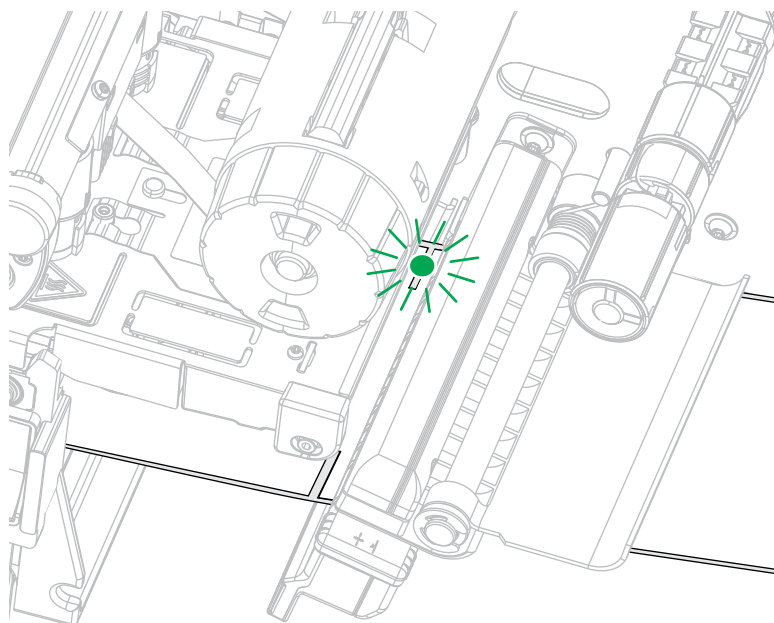

3. Se necessario, far scorrere il sensore supporti in orizzontale utilizzando la regolazione del sensore supporti.

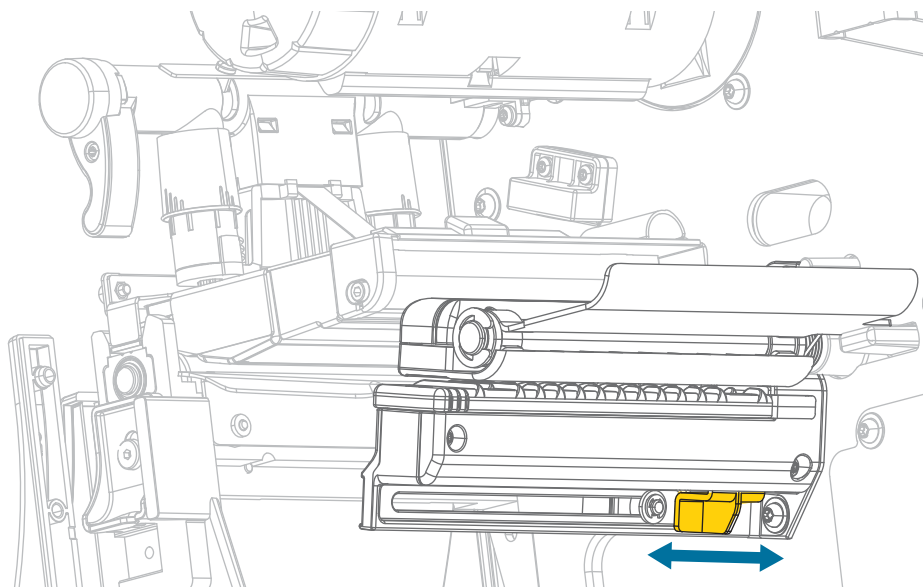

Manutenzione ordinaria

Questa sezione fornisce informazioni sulle procedure di pulizia e manutenzione ordinaria.

Pianificazione e procedure di pulizia

La manutenzione preventiva ordinaria è fondamentale per il normale funzionamento della stampante. Prendersi cura della stampante consente di ridurre al minimo i potenziali problemi che potrebbero verificarsi e contribuisce a ottenere e mantenere la qualità di stampa desiderata.

Con il tempo, il movimento del supporto o del nastro lungo la testina di stampa consuma il rivestimento ceramico di protezione, esponendo e in definitiva danneggiando gli elementi di stampa (punti). Per evitare l'abrasione:

- Pulire spesso la testina di stampa.
- Ridurre al minimo le impostazioni di pressione della testina di stampa e temperatura di scrittura (intensità), ottimizzando l'equilibrio tra questi valori.
- Quando si utilizza la modalità a trasferimento termico, assicurarsi che il nastro sia di larghezza uguale o superiore a quella del supporto delle etichette. In questo modo è possibile evitare di esporre gli elementi della testina di stampa al materiale più abrasivo delle etichette.



IMPORTANTE: Zebra non è responsabile per eventuali danni causati dall'utilizzo di detergenti su questa stampante.

Le procedure di pulizia specifiche sono illustrate in questa sezione. Per la pianificazione consigliata per la pulizia, vedere la tabella seguente.





NOTA: gli intervalli di pulizia consigliati sono puramente indicativi. Potrebbe essere necessario eseguire la pulizia più spesso, a seconda delle applicazioni e dei supporti utilizzati.

Tabella 4 Pianificazione consigliata per la pulizia

Area	Metodo	Intervallo
Testina di stampa	Solvente*	Modalità termica diretta: dopo ogni rotolo di supporti oppure ogni 150 m (500 piedi) di supporti a fogli ripiegati.
Rullo (standard, bianco)	Solvente*	
Rullo (linerless, marrone scuro)	Tamponatura con il lato adesivo dell'etichetta linerless**	Modalità a trasferimento termico: dopo ogni rotolo di nastro.

Tabella 4 Pianificazione consigliata per la pulizia (Continued)

Area		Metodo	Intervallo
Sensori dei supporti		Soffio d'aria	
Sensore del nastro		Soffio d'aria	
Percorso dei supporti		Solvente*	
Percorso del nastro		Solvente*	
Rullo di presa (parte dell'opzione di spellicolatura)		Solvente*	Dopo l'utilizzo di ogni rotolo di supporto o più spesso (a seconda del tipo di applicazione e di supporto).
Modulo taglierina	A seguito del taglio di supporti continui sensibili alla pressione	Solvente*	
	A seguito del taglio della pellicola di supporto di etichette o tag	Solvente* e soffio d'aria	
Barra di strappo/spellicolatura		Solvente*	Una volta al mese.
Sensore di prelievo delle etichette		Soffio d'aria	Ogni sei mesi.
<p> NOTA: * Zebra raccomanda di utilizzare il kit di manutenzione preventiva (numero di parte 47362 o 105950-035, multipack). Al posto del kit di manutenzione preventiva, è possibile utilizzare un panno privo di lanugine inumidito con una soluzione di alcool isopropilico al 99,7% per stampanti a 600 dpi, utilizzare la pellicola pulitrice Save-a-Printhead. Questo materiale dal rivestimento speciale consente di rimuovere l'accumulo di contaminazione senza danneggiare la testina di stampa. Per ulteriori informazioni, contattare il rivenditore o il distributore autorizzato.</p> <p> AVVERTENZA—DANNI AL PRODOTTO: ** Non utilizzare solventi, tra cui alcool isopropilico o il tampone del kit di manutenzione preventiva, su un rullo linerless, onde evitare di danneggiarne la finitura.</p>			

Pulizia della parte esterna, del vano supporti e dei sensori

Con il tempo, polvere, sporcizia e altri detriti potrebbero accumularsi all'esterno e all'interno della stampante, in particolare in ambienti operativi difficili.

Pulizia della superficie esterna della stampante

È possibile pulire le superfici esterne della stampante con un panno privo di lanugine e una piccola quantità di detergente delicato, se necessario. Non utilizzare solventi né prodotti di pulizia corrosivi o abrasivi.



IMPORTANTE: Zebra non è responsabile per eventuali danni causati dall'utilizzo di detergenti su questa stampante.

Pulizia del vano e dei sensori dei supporti

1. Rimuovere con una spazzola, aria compressa o un aspirapolvere i residui di carta e la polvere accumulatisi sul percorso dei supporti e del nastro.
2. Rimuovere con una spazzola, aria compressa o un aspirapolvere i residui di carta e la polvere accumulatisi sui sensori. (ZT410 in figura)

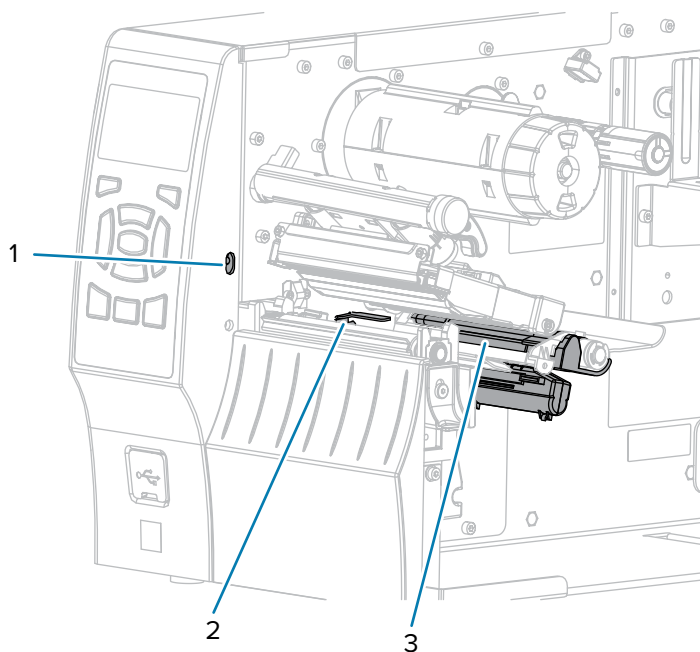

1	Sensore di prelievo delle etichette
2	Sensore del nastro
3	Sensore dei supporti

Pulizia della testina di stampa e del rullo

Una qualità di stampa non uniforme, che presenta ad esempio vuoti nei codici a barre o nella grafica, può indicare che la testina di stampa è sporca. Per la pianificazione consigliata per la pulizia, vedere [Pianificazione e procedure di pulizia](#) alla pagina 145.



AVVERTENZA—DANNI AL PRODOTTO: durante la pulizia di un rullo linerless, non lavare né strofinare onde evitare di danneggiare il rullo stesso. Rimuovere le particelle utilizzando il lato adesivo del supporto linerless.



IMPORTANTE:

quando si lavora vicino a una testina di stampa aperta non è obbligatorio spegnere la stampante, anche se questo è comunque consigliato da Zebra in via precauzionale.

se si disattiva l'alimentazione, andranno perse tutte le impostazioni temporanee, quali i formati delle etichette, e sarà necessario ricaricarle prima di riprendere la stampa.



AVVERTENZA—ESD: prima di toccare il gruppo della testina di stampa, scaricare l'eventuale elettricità statica toccando il telaio metallico della stampante o utilizzando un braccialetto e un tappetino antistatico.

1. Sollevare lo sportello dei supporti.

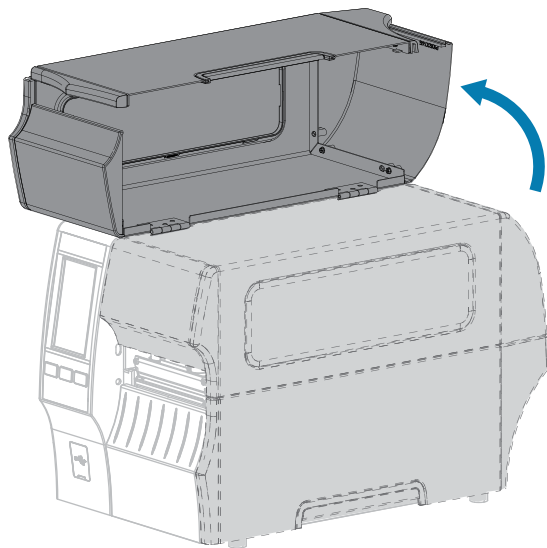

AVVERTENZA: SUPERFICIE CALDA: la testina di stampa potrebbe essere molto calda e causare gravi ustioni. Attendere che la testina di stampa si raffreddi.

2. Aprire il gruppo della testina di stampa ruotando la relativa leva di apertura verso l'alto.

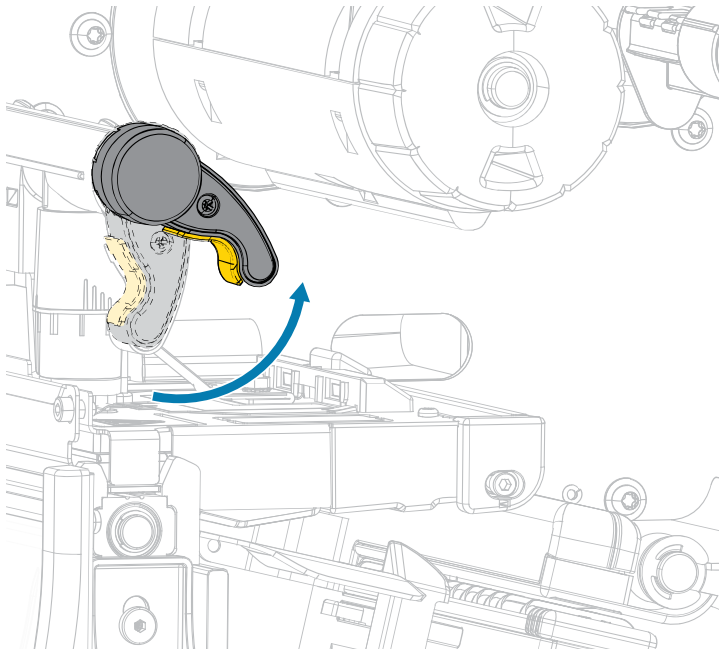

3. Rimuovere il nastro (se utilizzato) e il supporto.
4. Utilizzando il bastoncino del kit di manutenzione preventiva Zebra, strofinare da un'estremità all'altra lungo la striscia marrone sul gruppo della testina di stampa. Al posto del kit di manutenzione preventiva, è possibile utilizzare un bastoncino di cotone pulito imbevuto in una soluzione di alcool isopropilico al 99,7%. Attendere che il solvente evaporii.

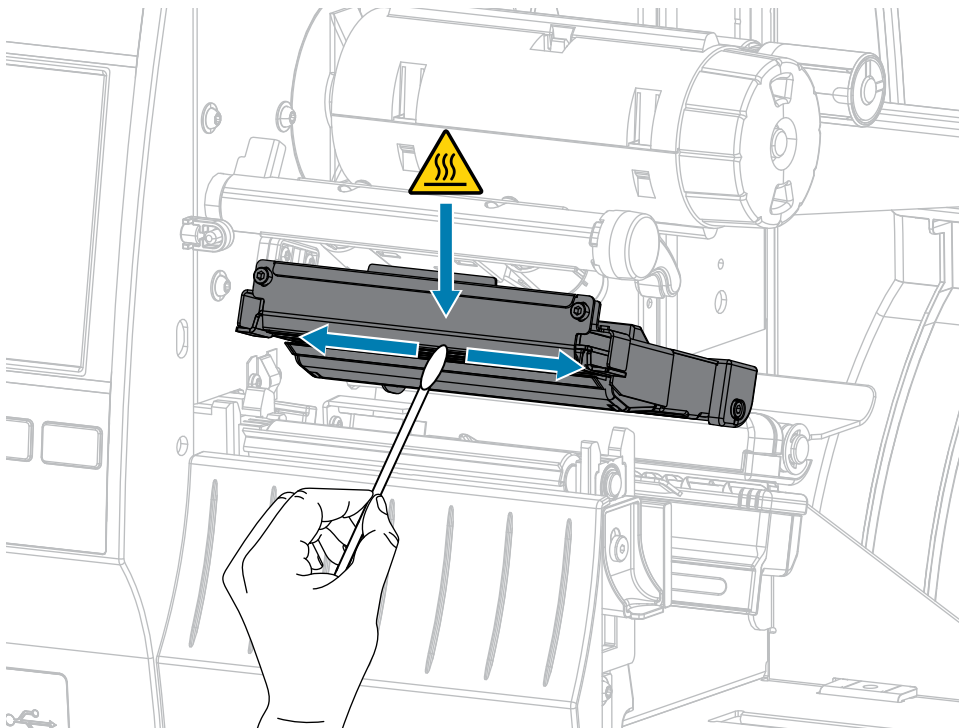

5.

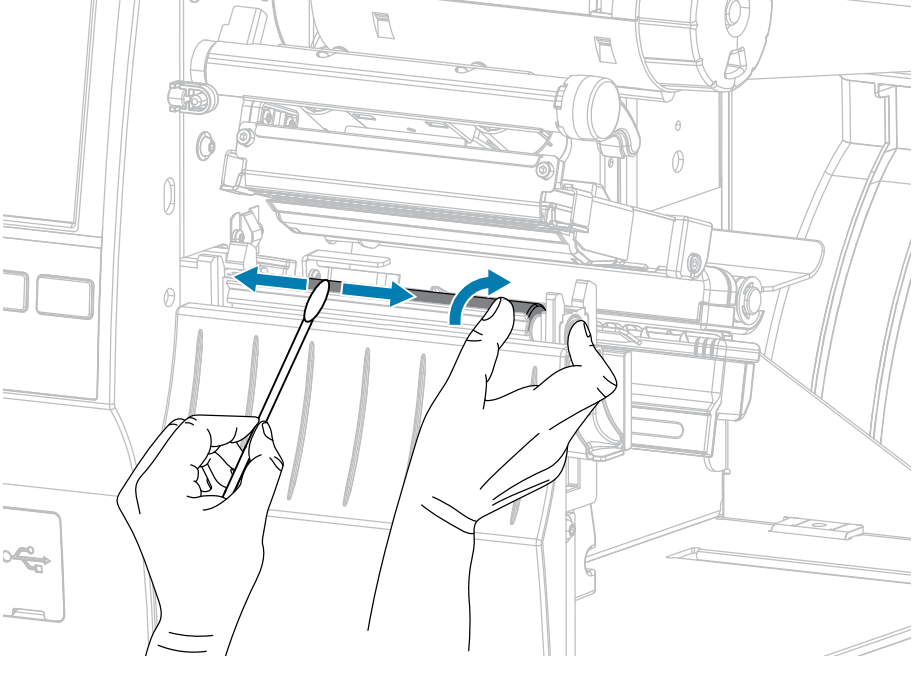
Opzione	Descrizione
Se si dispone di...	Allora...
Rullo linerless (marrone scuro)	<p> AVVERTENZA—DANNI AL PRODOTTO: non utilizzare il bastoncino su un rullo linerless per evitare di danneggiarlo.</p> <p>Toccare leggermente il rullo linerless con il lato adesivo di un'etichetta linerless per rimuovere le particelle dall'area esposta del rullo e dal percorso dei supporti. Ruotare il rullo del piano per accedere a tutti i suoi lati.</p>
Rullo standard (bianco)	<p>Ruotare a mano il rullo standard e, contemporaneamente, pulirlo accuratamente con il bastoncino. Attendere che il solvente evapori.</p> 

6. Ricaricare il nastro (se usato) e il supporto. Per le istruzioni, vedere [Caricamento del nastro](#) alla pagina 75 o [Caricamento dei supporti](#) alla pagina 35.

7. Ruotare la leva di apertura della testina di stampa verso il basso finché non blocca la testina in posizione.

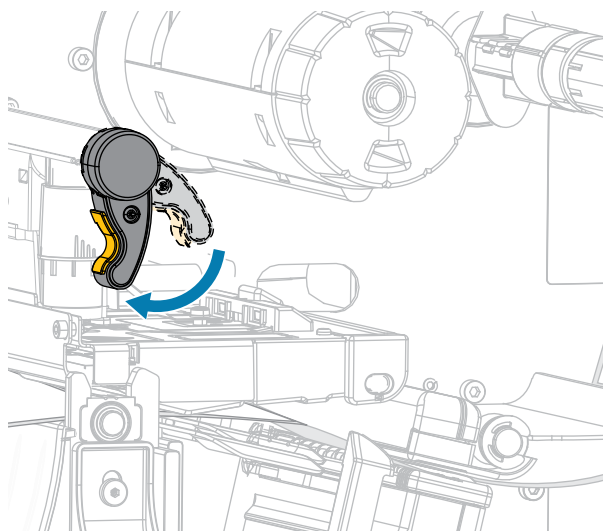

8. Chiudere lo sportello dei supporti.

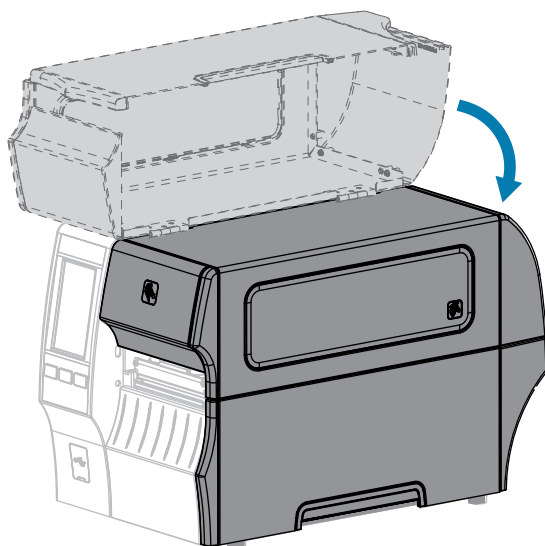

La stampante è pronta per entrare in funzione.

9. Premere **PAUSE** (PAUSA) per uscire dalla modalità di pausa e abilitare la stampa.

A seconda delle impostazioni, la stampante potrebbe eseguire la calibrazione delle etichette o caricare un'etichetta.



NOTA:

se, malgrado questa procedura, la qualità di stampa non migliora, provare a pulire la testina di stampa con la pellicola di pulizia Save-A-Printhead. Questo materiale dal rivestimento speciale consente di rimuovere l'accumulo di contaminazione senza danneggiare la testina di stampa.

Per ulteriori informazioni, contattare il rivenditore Zebra autorizzato di zona.

Pulizia e lubrificazione del modulo taglierina standard

Se la taglierina non taglia le etichette in modo corretto oppure se causa problemi di inceppamento delle etichette, è necessario pulire le lame. Dopo aver pulito le lame, applicarvi del lubrificante per prolungare la durata del modulo taglierina.



IMPORTANTE: questa procedura non è applicabile alla taglierina linerless. Per la taglierina linerless, consultare [Pulizia e lubrificazione della taglierina linerless](#).



AVVERTENZA—ELETTRICO-SHOCK: spegnere la stampante (O) e scollegarla dall'alimentazione prima di eseguire la seguente procedura.

1. Spegnere la stampante (O) e scollegare il cavo di alimentazione CA.
2. Sollevare lo sportello dei supporti.

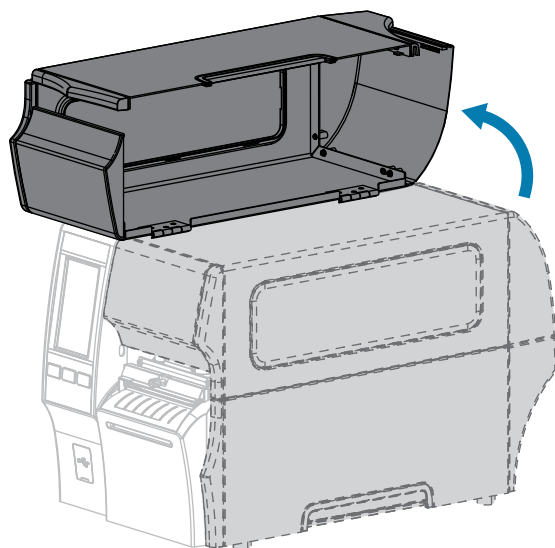

3. Rimuovere i supporti caricati dal modulo taglierina.



AVVERTENZA: la lama della taglierina è affilata. Non toccare o sfregare la lama con le dita.

4. Allentare e rimuovere la vite a testa zigrinata e la rondella di bloccaggio sulla protezione della taglierina.

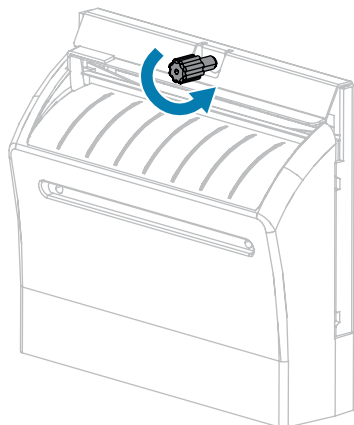

5. Rimuovere la protezione della taglierina.

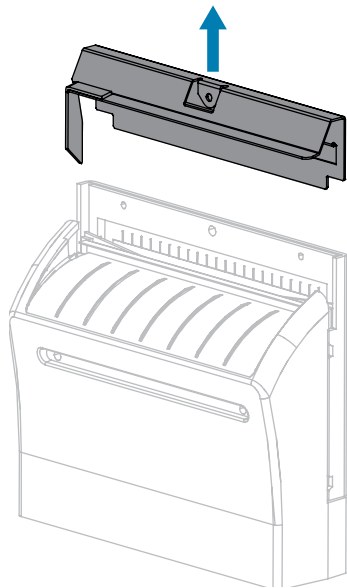

6. Se necessario, ruotare la vite a testa zigrinata del motore della taglierina per esporre completamente la lama della taglierina a forma di V (1).

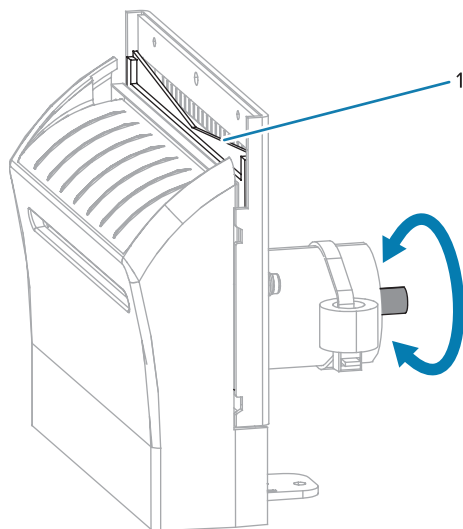

7. Utilizzando il bastoncino disponibile nel kit di manutenzione preventiva (numero parte 47362), strofinare la superficie di taglio superiore e la lama della taglierina. Al posto del kit di manutenzione

preventiva, è possibile utilizzare un bastoncino di cotone pulito imbevuto in una soluzione di alcool isopropilico al 99,7%. Attendere che il solvente evapori.

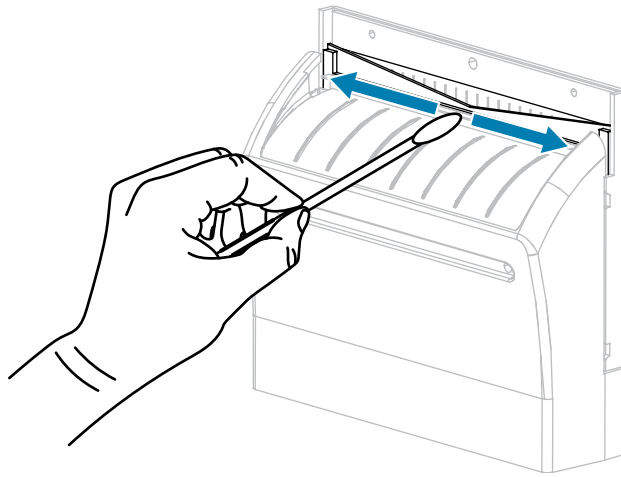

8. Dopo l'evaporazione del solvente, immergere un bastoncino pulito in un lubrificante a base di olio PTFE o silconico ad alta viscosità per uso generico.

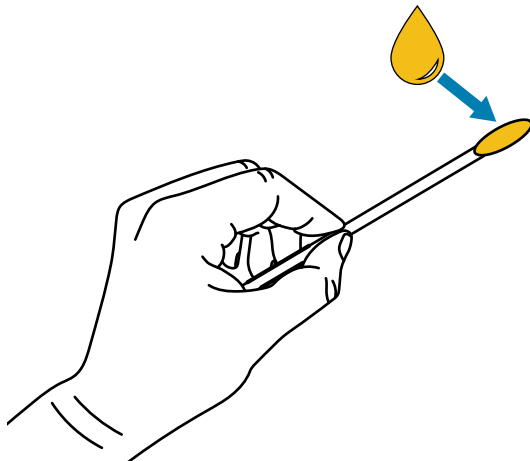

9. Applicare uno strato uniforme su tutte le superfici esposte di entrambe le lame della taglierina. Rimuovere l'olio in eccesso in modo che non venga a contatto con la testina di stampa o il rullo.

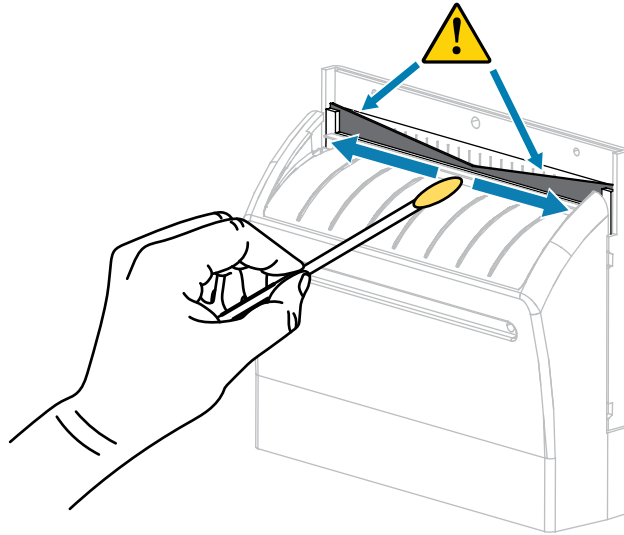

AVVERTENZA: la lama della taglierina è affilata. Per la sicurezza dell'operatore, rimontare la protezione della taglierina.

10. Riposizionare la protezione della taglierina.

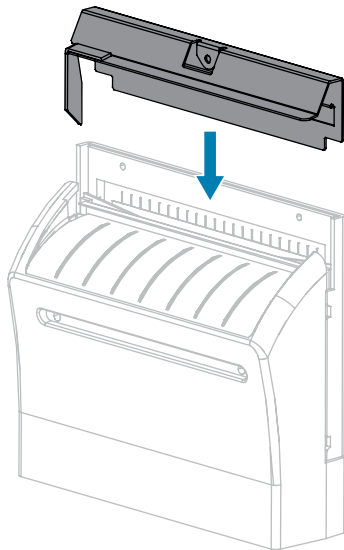

11. Fissarla con la vite a testa zigrinata e la rondella di bloccaggio rimosse precedentemente.

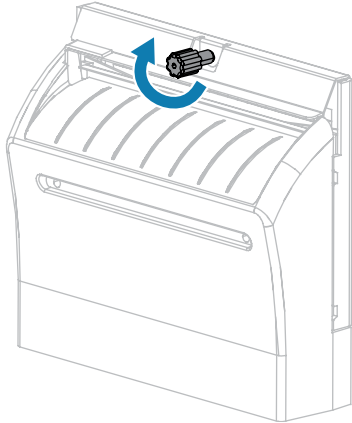

12. Ricaricare i supporti.
13. Chiudere lo sportello dei supporti.

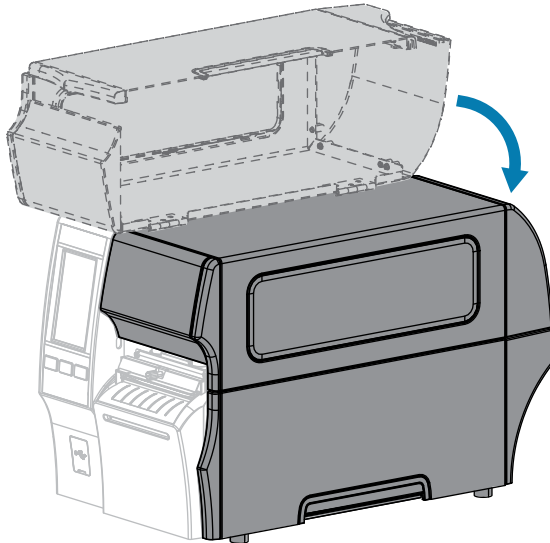

14. Collegare la stampante all'alimentazione e accenderla (I).
La lama della taglierina torna nella posizione operativa.
15. Se i problemi di prestazioni della taglierina persistono, contattare un tecnico autorizzato.

Pulizia e lubrificazione della taglierina linerless

Se la taglierina linerless non taglia le etichette in modo corretto oppure se causa problemi di inceppamento delle etichette, è necessario pulire la lama. Dopo aver pulito la lama, applicarvi del lubrificante per prolungare la durata del modulo taglierina.



AVVERTENZA—DANNI AL PRODOTTO: non utilizzare olio o solventi (tra cui alcool isopropilico o il tampone del kit di manutenzione preventiva) su un rullo linerless, onde evitare di danneggiarne la finitura.

1. Spegnere la stampante (O) e scollegare il cavo di alimentazione CA.
2. Sollevare lo sportello dei supporti.

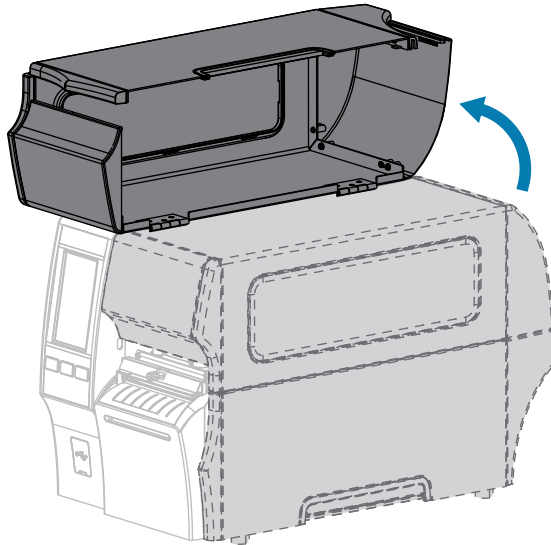

3. Rimuovere i supporti caricati dal modulo taglierina.

4. Durante questa procedura, ruotare la vite a testa zigrinata del motore della taglierina per esporre le superfici della lama.



AVVERTENZA: la lama della taglierina è affilata. Non toccare o sfregare la lama con le dita.

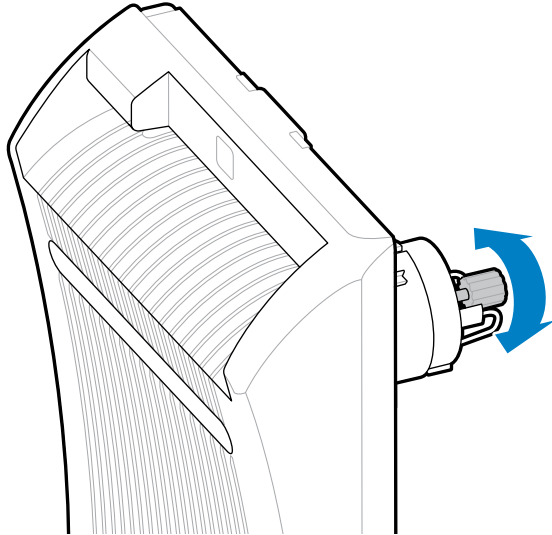

5. Utilizzando il bastoncino disponibile nel kit di manutenzione preventiva (numero parte 47362), strofinare la superficie di taglio superiore e la lama della taglierina. Al posto del kit di manutenzione preventiva, è possibile utilizzare un bastoncino di cotone pulito imbevuto in una soluzione di alcool isopropilico al 99,7%. Attendere che il solvente evapori. Se sono visibili particelle o adesivi che non possono essere rimossi con il bastoncino, provare a rimuoverli delicatamente con un bastoncino di plastica (non di metallo).



AVVERTENZA—DANNI AL PRODOTTO: non toccare il rullo linerless con il bastoncino in quanto si potrebbe danneggiare la finitura del rullo.

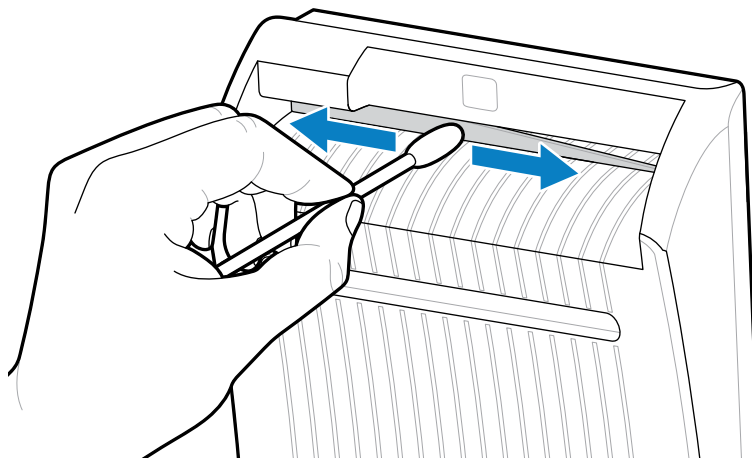

6. Premere verso il basso la leva di rilascio della taglierina, quindi ruotare la taglierina in avanti.

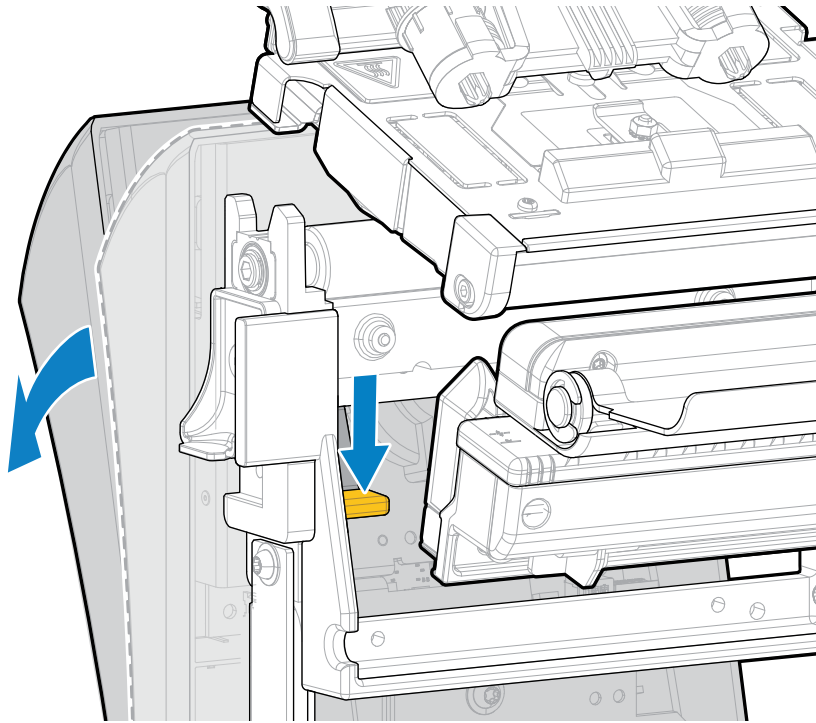

7. Utilizzando il bastoncino, strofinare lungo la superficie di taglio superiore e la lama operando sul retro della lama. Attendere che il solvente evapori. Se sono visibili particelle che non possono essere rimosse con il bastoncino, provare a rimuoverle delicatamente con un bastoncino di plastica (non di metallo).

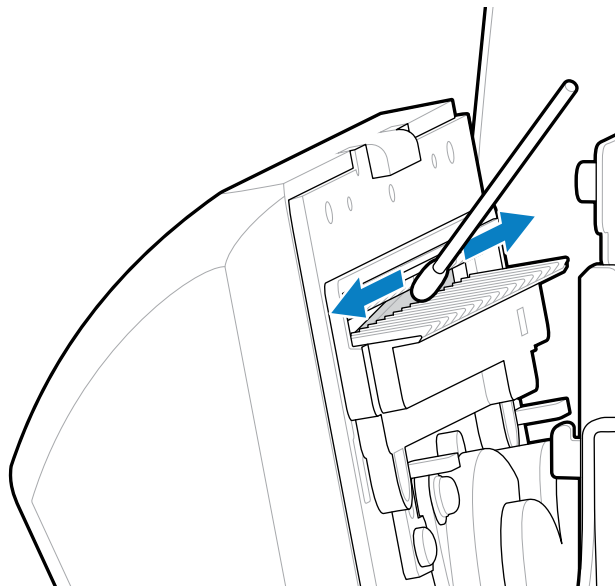

8. Dopo l'evaporazione del solvente, immergere un bastoncino pulito in un lubrificante a base di olio PTFE o siliconico ad alta viscosità per uso generico.

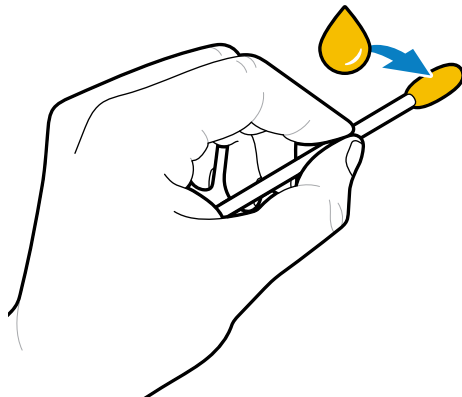

AVVERTENZA—DANNI AL PRODOTTO: non toccare il rullo linerless con il bastoncino in quanto si potrebbe danneggiare la finitura del rullo.

9. Applicare uno strato uniforme su tutte le superfici esposte della lama della taglierina, anteriore e posteriore. Rimuovere l'olio in eccesso in modo che non venga a contatto con la testina di stampa o il rullo.

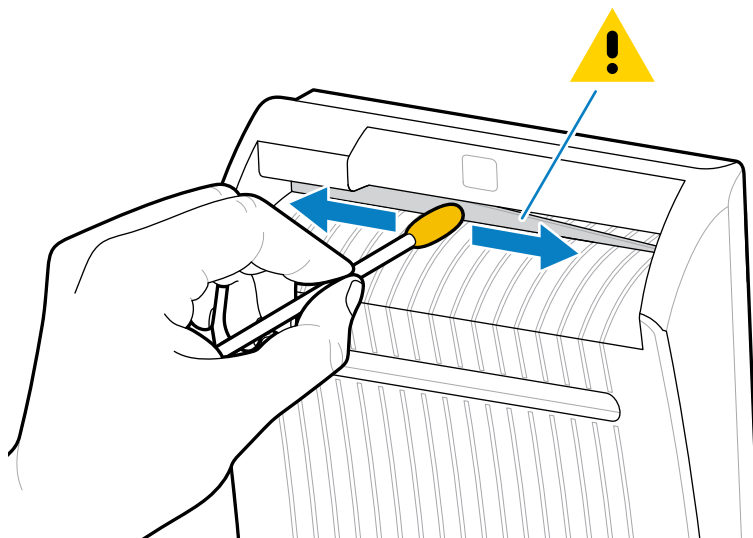

10. Ricaricare i supporti.

11. Chiudere lo sportello dei supporti.

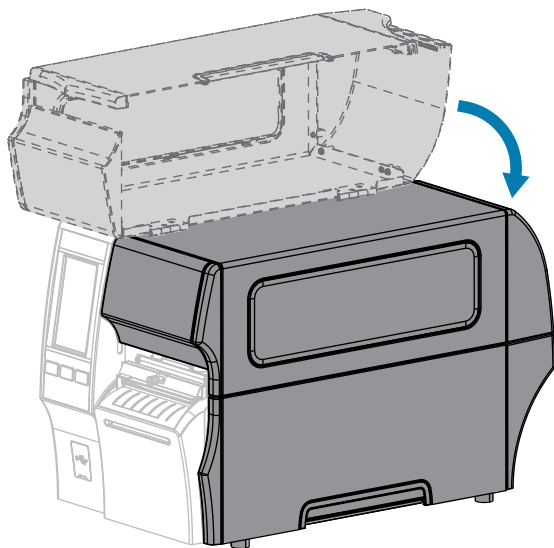

12. Collegare la stampante all'alimentazione e accenderla (I).
La lama della taglierina torna nella posizione operativa.
13. Se i problemi di prestazioni della taglierina persistono, contattare un tecnico autorizzato.

Rimozione del nastro usato

Rimuovere il nastro usato dal mandrino di avvolgimento come minimo ogni volta che si sostituisce il rotolo di nastro.

Se il nastro è la metà o meno della larghezza della testina di stampa, rimuovere il nastro usato ogni volta che si carica un nuovo rotolo di supporti. Questo garantisce che una pressione diseguale sul mandrino di avvolgimento del nastro non interferisca con le barre di rilascio del nastro sul mandrino.

1. Il nastro è esaurito?

Se il nastro...	Allora
È esaurito	Continuare con il passaggio successivo di questa procedura.
Non è esaurito	<p data-bbox="609 615 1484 646">Tagliare o rompere il nastro prima del mandrino di avvolgimento del nastro.</p>  <p data-bbox="609 1079 1471 1171">AVVERTENZA—DANNI AL PRODOTTO: evitare di tagliare il nastro direttamente in corrispondenza del mandrino di avvolgimento del nastro. Si rischia di danneggiarlo.</p>

2. Tenendo fermo il mandrino di avvolgimento del nastro, ruotare la manopola di apertura verso sinistra finché non si blocca.

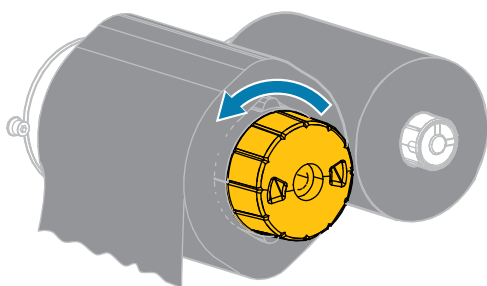

La barra di rilascio del nastro ruota verso il basso, agevolando la presa del nastro usato sul mandrino.

3. Dopo la rotazione verso il basso delle barre di rilascio, se possibile, ruotare il mandrino di avvolgimento del nastro facendo un giro completo verso destra per allentare il nastro sul mandrino.

4. Sfilare il nastro usato dal mandrino di avvolgimento del nastro e gettarlo.

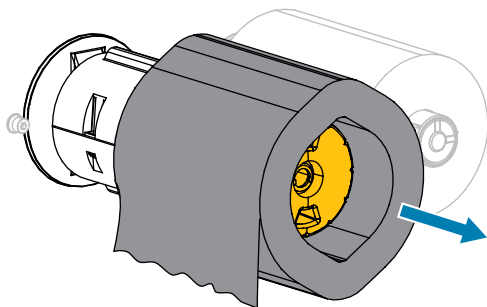

Sostituzione dei componenti della stampante

Alcuni componenti della stampante, come la testina di stampa e il rullo, si usurano nel tempo e possono essere facilmente sostituiti. La pulizia regolare può prolungare la durata di alcuni di questi componenti.

Vedere [Pianificazione e procedure di pulizia](#) alla pagina 145 per gli intervalli di pulizia consigliati.

Ordinazione di parti di ricambio

Le stampanti Zebra sono progettate per funzionare solamente con testine di stampa Zebra originali al fine di garantire massima sicurezza e qualità di stampa. Per informazioni sulle ordinazioni, contattare il rivenditore Zebra autorizzato.

Riciclaggio dei componenti della stampante



La maggior parte dei componenti di questa stampante può essere riciclata. La scheda logica principale della stampante può includere una batteria che deve essere smaltita in modo appropriato.

Non gettare alcuno dei componenti della stampante nella raccolta dei rifiuti non differenziata. Attenersi ai regolamenti locali e riciclare gli altri componenti della stampante in conformità alle disposizioni locali. Per ulteriori informazioni, vedere zebra.com/environment.

Immagazzinaggio della stampante

Se non si desidera utilizzare immediatamente la stampante, reimballarla utilizzando i materiali originali. Condizioni di immagazzinaggio della stampante:

- Temperatura: da -40 °C a 60 °C (da -40 °F a 140 °F)
- Umidità relativa: Dal 5% all'85% senza condensa

Lubrificazione

In questa stampante è necessario lubrificare soltanto i moduli taglierina. Seguire le istruzioni in [Pulizia e lubrificazione del modulo taglierina standard](#) alla pagina 152 o [Pulizia e lubrificazione della taglierina linerless](#) alla pagina 157.



NOTA: non lubrificare altre parti della stampante.



AVVERTENZA—DANNI AL PRODOTTO: l'utilizzo su questa stampante di alcuni lubrificanti disponibili in commercio può causare danni alle rifiniture e alle parti meccaniche. Tra queste vi è il rullo linerless.

Diagnostica e risoluzione dei problemi

In questa sezione vengono forniti test di diagnostica e altre informazioni che potrebbero essere d'aiuto per ottimizzare la stampa o per risolvere i problemi della stampante.

Visitare zebra.com/zt400 per accedere ai video e ad altre informazioni online a supporto dell'utente.

Valutazione della qualità dei codici a barre

Nella figura seguente è illustrato come le impostazioni della stampante, quali l'intensità e la velocità di stampa, possono influire sulla qualità dei codici a barre stampati.

Impostare l'intensità di stampa sul valore più basso che garantisce una buona qualità di stampa. Assistente qualità di stampa in [Esecuzione della procedura guidata di stampa e stampa di un'etichetta di prova](#) alla pagina 79 può aiutare a determinare le impostazioni migliori.

Figura 4 Confronto dell'intensità del codice a barre

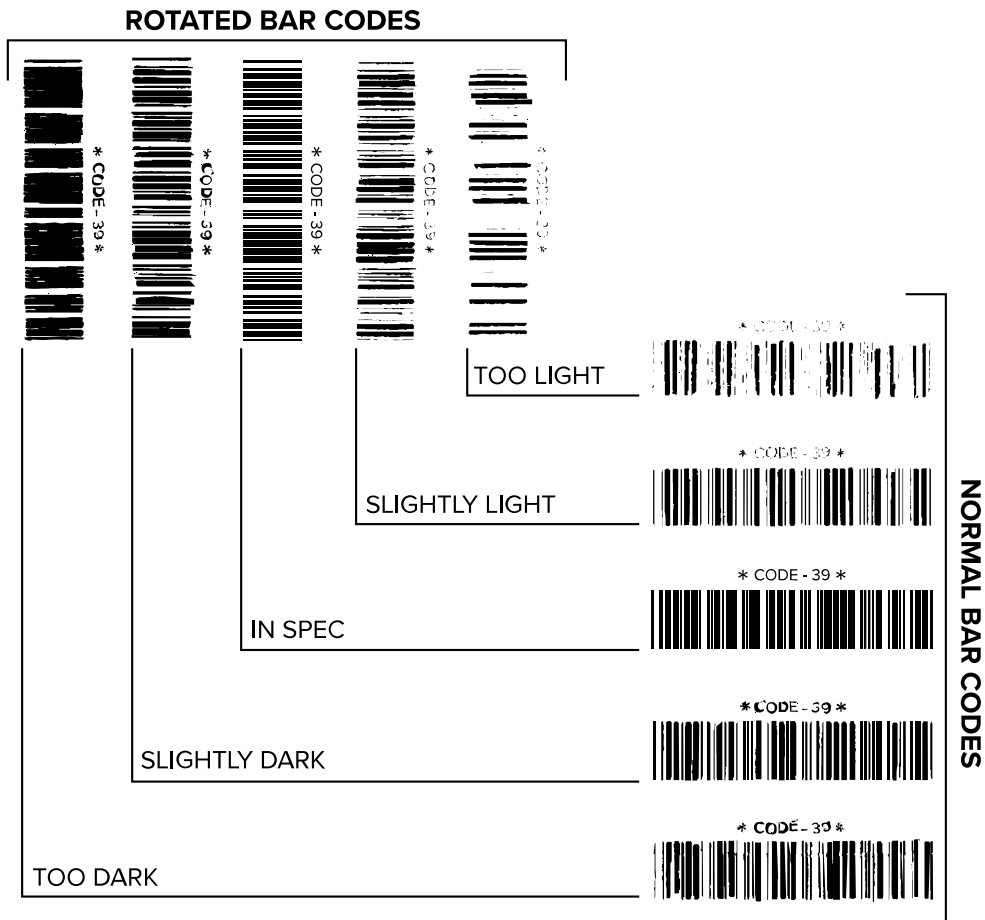

Aspetto	Descrizione
Etichette troppo scure	<p>Queste etichette sono abbastanza evidenti. Potrebbero essere leggibili, ma non sono conformi alle specifiche.</p> <ul style="list-style-type: none"> Le normali barre del codice a barre aumentano di dimensioni. I vuoti all'interno di caratteri alfanumerici piccoli possono riempirsi di inchiostro. Tra le barre e gli spazi del codice a barre ruotato non c'è quasi interruzione.
Etichette leggermente scure	<p>Queste etichette non sono evidenti quanto quelle troppo scure.</p> <ul style="list-style-type: none"> Il codice a barre normale è conforme alle specifiche.

Aspetto	Descrizione
	<ul style="list-style-type: none"> • I caratteri alfanumerici piccoli sono pesanti e potrebbero risultare leggermente pieni. • Gli spazi del codice a barre ruotato sono ridotti rispetto al codice conforme alle specifiche e potrebbero renderlo illeggibile.
Etichette conformi alle specifiche	<p>La conformità alle specifiche di un'etichetta può essere confermata solo da un verificatore, ma dovrebbe presentare alcune caratteristiche visibili.</p> <ul style="list-style-type: none"> • Il codice a barre normale presenta barre complete e uniformi con spazi chiari e distinti. • Il codice a barre ruotato presenta barre complete e uniformi con spazi chiari e distinti. Sebbene possa sembrare di qualità inferiore rispetto al codice a barre leggermente scuro, questo codice a barre è conforme alle specifiche. • I caratteri alfanumerici piccoli risultano completi sia nello stile normale che in quello ruotato.
Etichette leggermente chiare	<p>Le etichette leggermente chiare sono talvolta preferibili a quelle leggermente scure per i codici a barre conformi alle specifiche.</p> <ul style="list-style-type: none"> • Sia i codici a barre normali che quelli ruotati sono conformi alle specifiche, ma i caratteri alfanumerici piccoli potrebbero non essere completi.
Etichette troppo chiare	<p>Queste etichette sono evidenti.</p> <ul style="list-style-type: none"> • Sia i codici a barre normali che quelli ruotati hanno barre e spazi incompleti. • I caratteri alfanumerici piccoli sono illeggibili.

Etichette di configurazione

Due degli elementi di diagnostica della stampante più comunemente utilizzati sono le etichette di configurazione della stampante e della rete. L'analisi delle informazioni su queste etichette può aiutare a risolvere potenziali problemi.

Per stampare un'etichetta di configurazione della stampante, toccare **Menu > Settings (Impostazioni) > Print System Settings (Impostazioni sistema di stampa)**.

Figura 5 Esempio di etichetta di configurazione della stampante

PRINTER CONFIGURATION	
Zebra Technologies ZTC ZT620R-203dpi ZPL 76J162700886	
+30.0.....	DARKNESS
6.0 IPS.....	PRINT SPEED
-007.....	TEAR OFF
TEAR OFF.....	PRINT MODE
CONTINUOUS.....	MEDIA TYPE
TRANSMISSIVE.....	SENSOR SELECT
DIRECT-THERMAL.....	PRINT METHOD
1344.....	PRINT WIDTH
2000.....	LABEL LENGTH
P1085892/00005 2.....	PRINT HEAD ID
15.0IN 380MM.....	MAXIMUM LENGTH
MAINT. OFF.....	EARLY WARNING
CONNECTED.....	USB COMM.
BIDIRECTIONAL.....	PARALLEL COMM.
RS232.....	SERIAL COMM.
9600.....	BAUD
8 BITS.....	DATA BITS
NONE.....	PARITY
XON/XOFF.....	HOST HANDSHAKE
NONE.....	PROTOCOL
NORMAL MODE.....	COMMUNICATIONS
<> 7EH.....	CONTROL PREFIX
<> 5EH.....	FORMAT PREFIX
<,> 2CH.....	DELIMITER CHAR
ZPL II.....	ZPL MODE
INACTIVE.....	COMMAND OVERRIDE
FEED.....	MEDIA POWER UP
LENGTH.....	HEAD CLOSE
DEFAULT.....	BACKFEED
+000.....	LABEL TOP
+0000.....	LEFT POSITION
OFF.....	APPLICATOR PORT
ENABLED.....	ERROR ON PAUSE
PULSE MODE.....	START PRINT SIG
DISABLED.....	REPRINT MODE
080.....	WEB SENSOR
090.....	MEDIA SENSOR
255.....	TAKE LABEL
027.....	MARK SENSOR
027.....	MARK MED SENSOR
000.....	TRANS GAIN
005.....	TRANS BASE
060.....	TRANS LED
002.....	MARK GAIN
100.....	MARK LED
DPCS4FXM.....	MODES ENABLED
.....	MODES DISABLED
1344 87MM FULL.....	RESOLUTION
4.0.....	LINK-OS VERSION
V80.20.03 <-.....	FIRMWARE
1.3.....	XML SCHEMA
6.0 22.89.....	HARDWARE ID
3278K.....	RAM
S24288K.....	ONBOARD FLASH
NONE.....	FORMAT CONVERT
MM/DD/YYYY 24HR.....	IDLE DISPLAY
06/11/17.....	RTC DATE
06:40.....	RTC TIME
ENABLED.....	ZBI
2.1.....	ZBI VERSION
READY.....	ZBI STATUS
TM:M6E MICRO.....	RFID READER
20.00.00.01.....	RFID HW VERSION
01.03.00.18.....	RFID FW VERSION
USA/CANADA.....	RFID REGION CODE
USA/CANADA.....	RFID COUNTRY CODE
RFID OK.....	RFID ERR STATUS
16.....	RFID READ PWR
16.....	RFID WRITE PWR
F0.....	PROG. POSITION
0.....	RFID VALID CTR
0.....	RFID VOID CTR
NONE.....	ADAPTIVE ANTENNA
A4.....	RFID ANTENNA
570 LABELS.....	NONRESET CNTR
570 LABELS.....	RESET CNTR1
570 LABELS.....	RESET CNTR2
2,798 IN.....	NONRESET CNTR
2,798 IN.....	RESET CNTR1
2,798 IN.....	RESET CNTR2
7,107 CM.....	NONRESET CNTR
7,107 CM.....	RESET CNTR1
7,107 CM.....	RESET CNTR2
001 WIRELESS.....	SLOT 1
*** EMPTY.....	SLOT 2
0.....	MASS STORAGE COUNT
0.....	HID COUNT
OFF.....	USB HOST LOCK OUT
FIRMWARE IN THIS PRINTER IS COPYRIGHTED	

Per stampare un'etichetta di configurazione della rete, toccare **Menu > Networks (Reti) > Print: Network Info (Stampa informazioni di rete)**.

Figura 6 Esempio di etichetta di configurazione della rete

Network Configuration	
Zebra Technologies ZTC ZTXXX-XXXdpi ZPL XXXXXXXXXXXX	
Wired.....	PRIMARY NETWORK
PrintServer.....	LOAD LAN FROM?
INTERNAL WIRED.....	ACTIVE PRINTSRVR
Wired*	
ALL.....	IP PROTOCOL
192.168.000.017.....	IP ADDRESS
255.255.255.000.....	SUBNET
192.168.000.254.....	GATEWAY
000.000.000.000.....	WINS SERVER IP
YES.....	TIMEDUT CHECKING
300.....	TIMEDUT VALUE
000.....	ARP INTERVAL
9100.....	BASE RAW PORT
8200.....	JSON CONFIG PORT
Wireless	
ALL.....	IP PROTOCOL
000.000.000.000.....	IP ADDRESS
255.255.255.000.....	SUBNET
000.000.000.000.....	GATEWAY
000.000.000.000.....	WINS SERVER IP
YES.....	TIMEDUT CHECKING
300.....	TIMEDUT VALUE
000.....	ARP INTERVAL
9100.....	BASE RAW PORT
8200.....	JSON CONFIG PORT
INSERTED.....	CARD INSERTED
02dfH.....	CARD MFG ID
9134H.....	CARD PRODUCT ID
ac:3f:a4:82:05:9c.....	MAC ADDRESS
YES.....	DRIVER INSTALLED
INFRASTRUCTURE.....	OPERATING MODE
12S.....	ESSID
1.0.....	CURRENT TX RATE
OPEN.....	WEP TYPE
WPA PSK.....	WLAN SECURITY
1.....	WEP INDEX
000.....	POOR SIGNAL
LONG.....	PREAMBLE
NO.....	ASSOCIATED
ON.....	PULSE ENABLED
15.....	PULSE RATE
OFF.....	INTL MODE
USA/CANADA.....	REGION CODE
USA/CANADA.....	COUNTRY CODE
0x7FF.....	CHANNEL MASK
Bluetooth	
4.3.1p1.....	FIRMWARE
02/13/2015.....	DATE
on.....	DISCOVERABLE
3.0/4.0.....	RADIO VERSION
on.....	ENABLED
ac:3f:a4:82:05:9d.....	MAC ADDRESS
76J162700886.....	FRIENDLY NAME
no.....	CONNECTED
1.....	MIN SECURITY MODE
nc.....	CONN SECURITY MODE
supported.....	IOS
FIRMWARE IN THIS PRINTER IS COPYRIGHTED	

Autotest tramite il pulsante **PAUSE (PAUSA)**

Questo autotest può essere utilizzato per creare le etichette di prova necessarie quando si regolano i gruppi meccanici della stampante oppure per determinare se qualche elemento della testina di stampa non funziona.

Di seguito è riportata una stampa di esempio.

Figura 7 Etichetta di prova tramite il pulsante **PAUSE (PAUSA)**

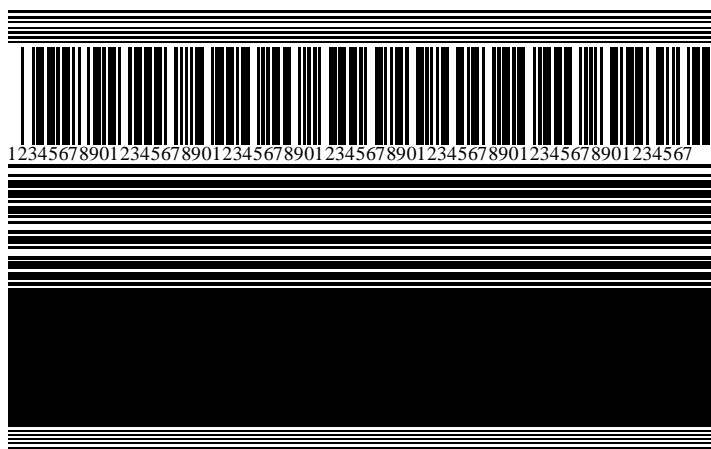

1. Spegnerne (O) la stampante.
2. Tenere premuto il pulsante **PAUSE (PAUSA)** mentre si accende (I) la stampante. Tenere premuto **PAUSE (PAUSA)** fino a quando non si spegne la prima spia del pannello di controllo.

L'autotest iniziale stampa 15 etichette alla velocità più bassa della stampante e quindi attiva automaticamente la modalità di pausa della stampante. Ogni volta che si preme **PAUSE (PAUSA)** vengono stampate altre 15 etichette.

Mentre la stampante è in pausa:

- Se si preme **CANCEL (ANNULLA)**, l'autotest viene modificato. Ogni volta che si preme **PAUSE (PAUSA)**, vengono stampate 15 etichette a una velocità di 152 mm (6") al secondo.
 - Se si preme di nuovo **CANCEL (ANNULLA)**, l'autotest viene modificato una seconda volta. Ogni volta che si preme **PAUSE (PAUSA)**, vengono stampate 50 etichette alla velocità più lenta della stampante.
 - Se si preme di nuovo **CANCEL (ANNULLA)**, l'autotest viene modificato una terza volta. Ogni volta che si preme **PAUSE (PAUSA)**, vengono stampate 50 etichette a una velocità di 152 mm (6") al secondo.
 - Se si preme di nuovo **CANCEL (ANNULLA)**, l'autotest viene modificato una quarto volta. Ogni volta che si preme **PAUSE (PAUSA)**, vengono stampate 15 etichette alla velocità massima della stampante.
3. Per uscire in qualsiasi momento da questo autotest, premere e tenere premuto **CANCEL (ANNULLA)**.

Profilo del sensore

Toccare **Menu > Print (Stampa) > Sensors (Sensori) > Print: Sensor Profile (Stampa: profilo del sensore)** per stampare un'immagine del profilo del sensore. L'immagine si estende su diverse etichette o cartellini effettivi.

Utilizzare l'immagine del profilo del sensore per risolvere i seguenti problemi:

- La stampante ha difficoltà a determinare i gap (bobina) tra le etichette.
- La stampante identifica in modo non corretto le aree prestampate su un'etichetta come gap (bobina).
- Mancato rilevamento del nastro da parte della stampante.

Confrontare i risultati con gli esempi illustrati in questa sezione. Se è necessario regolare la sensibilità dei sensori, calibrare la stampante. Vedere [Calibrazione dei sensori del nastro e dei supporti](#) alla pagina 136.

Profilo del sensore del nastro

La riga etichettata RIBBON (NASTRO) (1) sul profilo del sensore indica le letture del sensore del nastro. L'impostazione di soglia del sensore del nastro è indicata dalla parola OUT (ESAURITO) (2). Se le letture del nastro sono al di sotto del valore di soglia, la stampante non è in grado di rilevare il caricamento del nastro.

Figura 8 Profilo del sensore (sezione relativa al nastro)

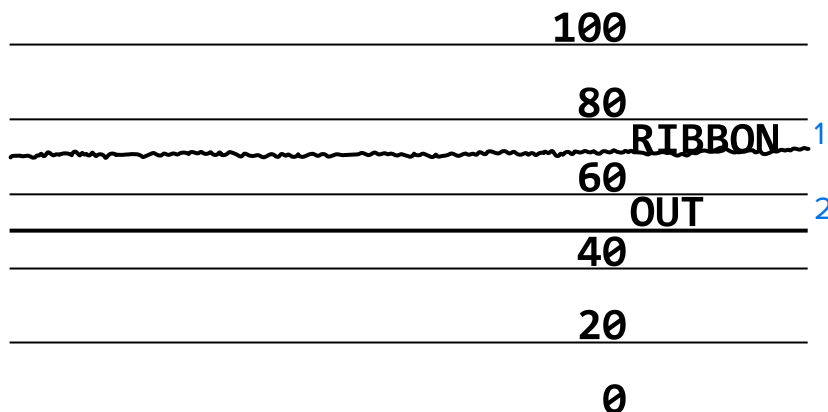

Profilo del sensore dei supporti

La riga etichettata MEDIA (SUPPORTI) (1) sul profilo del sensore indica le letture del sensore dei supporti. L'impostazione di soglia del sensore dei supporti è indicata dalla parola WEB (BOBINA) (2). La soglia di esaurimento dei supporti è indicata da OUT (ESAURITO) (3). I picchi verso il basso o l'alto (4) indicano le divisioni tra le etichette (bobina, tacca o segno nero) e le righe tra i picchi (5) indicano dove sono posizionate le etichette.

Se si confronta la stampa del profilo del sensore con la lunghezza del supporto, la distanza tra i picchi dovrebbe corrispondere a quella tra i gap sul supporto. Se le distanze non corrispondono, è possibile che la stampante non riesca a determinare in modo corretto la posizione dei gap.

Figura 9 Profilo del sensore dei supporti (supporti con gap/tacca)



Figura 10 Profilo del sensore dei supporti (supporti con segno nero)



Utilizzo della modalità diagnostica delle comunicazioni

Il test di diagnostica delle comunicazioni è uno strumento per la risoluzione dei problemi che consente di controllare l'interconnessione tra la stampante e il computer host. Quando la stampante è in modalità diagnostica, stampa tutti i dati ricevuti dal computer host come caratteri ASCII dritti con i valori esadecimali al di sotto del testo ASCII. La stampante stampa tutti i caratteri ricevuti, compresi i codici di controllo come CR (ritorno a capo). [Figura 11 Etichetta di esempio della modalità diagnostica delle comunicazioni](#) alla pagina 172 mostra un'etichetta di prova tipica di questo test.

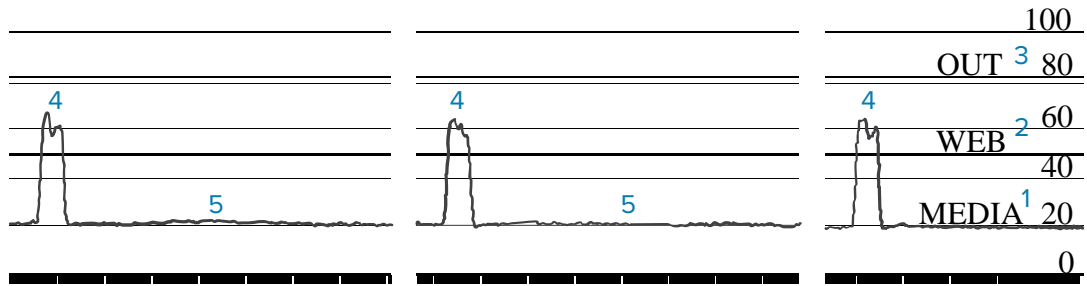
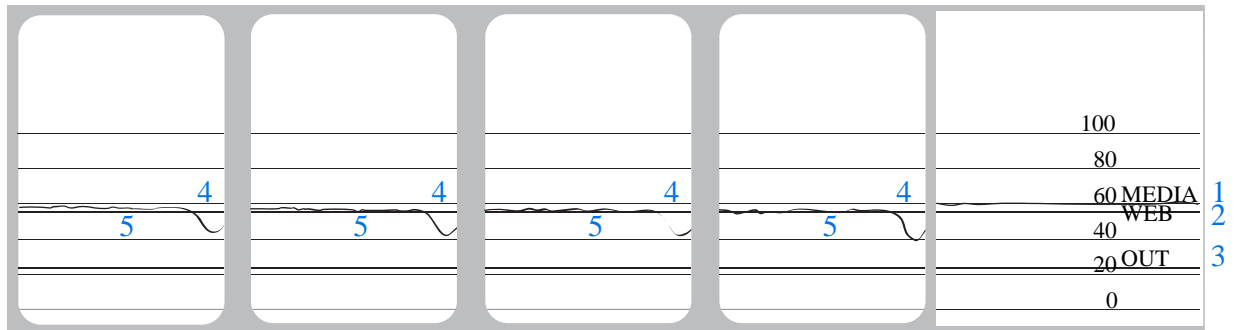

NOTA: l'etichetta di prova viene stampata capovolta.

Figura 11 Etichetta di esempio della modalità diagnostica delle comunicazioni

```

^FS^F0394,25^AA
5E 46 53 5E 46 4F 33 39 34 2C 32 35 5E 41 41
N,18,10^FD(0000
4E 2C 31 38 2C 31 30 5E 46 44 28 30 30 30 30
)999-9999^FS
29 39 39 39 2D 39 39 39 39 5E 46 53 0D 0A
^F00,50^AAN,18,
5E 46 4F 30 2C 35 30 5E 41 41 4E 2C 31 38 2C
10^FDCENTER STA
31 30 5E 46 44 43 45 4E 54 45 52 20 53 54 41
    
```

1. Impostare una larghezza dell'etichetta uguale o inferiore alla larghezza effettiva del supporto utilizzato per il test. Toccare **Menu > Stampa > Qualità di stampa > Larghezza etichetta** per accedere all'impostazione di larghezza dell'etichetta.
2. Toccare **Menu > Sistema > Lingua programma** e impostare l'opzione **Modalità diagnostica** su **ABILITATA**.

La stampante entra nella modalità diagnostica e stampa i dati ricevuti dal computer host su un'etichetta di prova.

3. Controllare se sull'etichetta di prova sono presenti codici di errore. Per eventuali errori, verificare che i parametri di comunicazione siano corretti.

Gli errori vengono visualizzati sull'etichetta di prova come segue:

- FE indica un errore di framing;
- OE indica un errore di sovraccarico;
- PE indica un errore di parità;
- NE indica un rumore.

4. Per uscire da questo autotest e tornare al funzionamento normale, spegnere e riaccendere la stampante o impostare l'opzione Modalità diagnostica su **DISABILITATA**.

Caricamento dei valori predefiniti o degli ultimi valori salvati

Il ripristino della stampante ai valori predefiniti o agli ultimi valori salvati può essere utile quando il funzionamento non è quello previsto.

Toccare **Menu > Sistema > Impostazioni > Ripristino predefinite** per visualizzare le opzioni disponibili.



RIPRISTINO STAMPANTE

Consente di ripristinare tutte le impostazioni della stampante ai valori predefiniti, ad eccezione delle impostazioni di rete. Prestare attenzione quando si caricano i valori predefiniti, perché questa operazione comporta il ricaricamento di tutte le impostazioni modificate manualmente.

RIPRISTINO RETE

Consente di reinizializzare il server di stampa cablato o wireless della stampante. Con un server di stampa wireless, la stampante si riassocia anche alla rete wireless.

RIPRISTINA ULTIME SALVATE

Consente di caricare le impostazioni dell'ultimo salvataggio permanente.

Per ulteriori modalità di ripristino di questi valori, vedere [Sistema > Impostazioni > Ripristino predefinite](#).

Stati di avviso ed errore

Se il colore di sfondo della schermata Home cambia, potrebbe essere necessario eseguire un'azione per ripristinare lo stato Pronto della stampante.

- Sfondi rossi e gialli in genere interrompono la stampa finché il problema non viene risolto.
- I messaggi informativi con uno sfondo verde solitamente scompaiono senza intervento dell'utente e la stampa continua normalmente.
- Toccare **Ristampa** per ristampare l'ultima etichetta stampata. Se il pulsante non è visibile, non è disponibile alcun formato di etichetta per la ristampa



Toccare le icone sulla barra nella parte superiore della schermata Home per visualizzare l'errore, l'avviso o il messaggio informativo. Per le azioni consigliate, vedere [Avvisi e messaggi di errore](#) alla pagina 175.

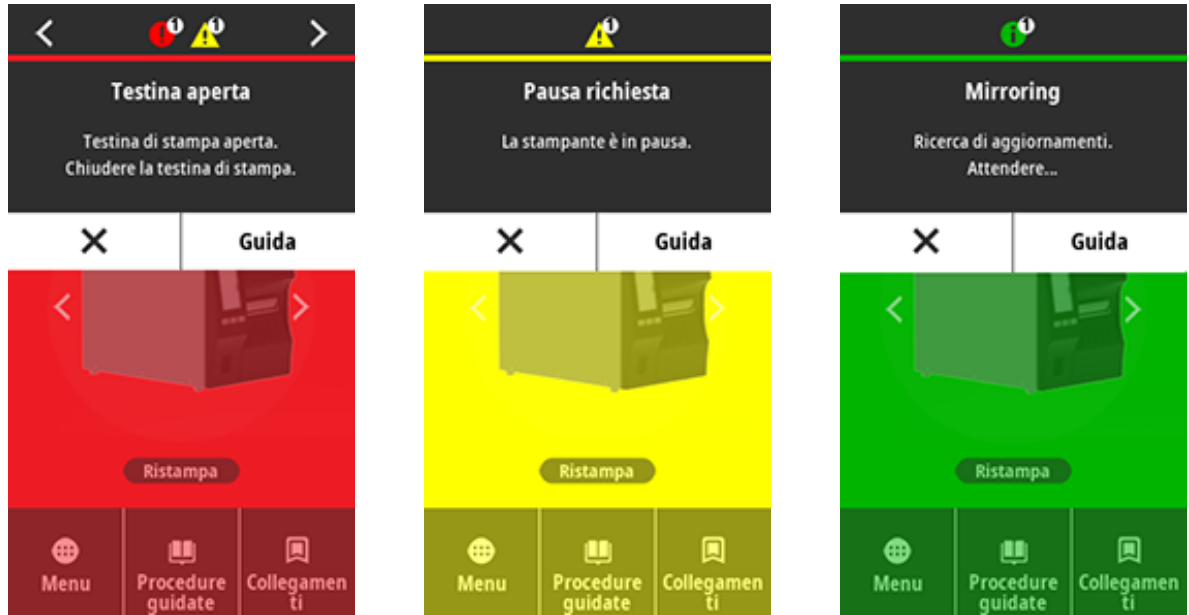





Avvisi e messaggi di errore

Display	Possibili cause	Soluzioni consigliate
<p>Testina aperta</p> <p>Testina di stampa aperta. Chiusure la testina di stampa.</p>	La testina di stampa non è completamente chiusa.	Chiusure completamente la testina di stampa.
	Il sensore di apertura della testina di stampa non funziona in modo corretto.	Contattare un tecnico dell'assistenza per sostituire il sensore.
<p>Media Out</p> <p>Media is out. Load additional media.</p>	Il supporto non è caricato oppure non è caricato correttamente.	Caricare il supporto in modo corretto. Vedere Caricamento dei supporti alla pagina 35.
	Il sensore dei supporti è disallineato.	Controllare la posizione del sensore dei supporti.
	La stampante è impostata per supporti non continui, ma il supporto caricato è di tipo continuo.	<ol style="list-style-type: none"> 1. Installare il tipo di supporto corretto oppure reimpostare la stampante per il tipo di supporto corrente. 2. Calibrare la stampante. Vedere Calibrazione dei sensori del nastro e dei supporti alla pagina 136.

Display	Possibili cause	Soluzioni consigliate
<p>Inceppamento carta Supporti inceppati. Controllare i supporti.</p>	<p>Si è verificato un problema con i supporti nel percorso dei supporti.</p>	<ol style="list-style-type: none"> 1. Controllare che i supporti siano caricati in modo corretto e che non si siano attaccati ai componenti nel percorso dei supporti. 2. Controllare se il supporto è avvolto attorno al rullo. Rimuovere con cautela eventuali etichette. Se necessario, pulire il rullo per rimuovere l'adesivo (vedere Pulizia della testina di stampa e del rullo alla pagina 148).
<p>Nastro esaurito Nastro esaurito. Sostituire il nastro.</p>	<p>Nella modalità a trasferimento termico:</p> <ul style="list-style-type: none"> • il nastro non è caricato; • il nastro non è caricato correttamente; • il sensore del nastro non rileva il nastro; • il supporto blocca il sensore del nastro. 	<ol style="list-style-type: none"> 1. Caricare il nastro in modo corretto. Vedere Caricamento del nastro alla pagina 75. 2. Calibrare la stampante. Vedere Calibrazione dei sensori del nastro e dei supporti alla pagina 136.
	<p>Nella modalità a trasferimento termico, la stampante non ha rilevato il nastro anche se è stato caricato correttamente.</p>	<p>Calibrare la stampante. Vedere Calibrazione dei sensori del nastro e dei supporti alla pagina 136 o caricare le impostazioni predefinite della stampante toccando Menu > Sistema > Impostazioni > Ripristina impostazioni predefinite > Ripristina stampante.</p>
	<p>Se si utilizzano supporti per la stampa termica diretta, la stampante è in attesa che il nastro venga caricato perché è stata impostata in modo errato per la modalità a trasferimento termico.</p>	<p>Impostare la stampante per la modalità termica diretta. Vedere Stampa > Qualità di stampa > Tipo di stampa.</p>

Display	Possibili cause	Soluzioni consigliate
<p>Nastro inserito Nastro rilevato in modalità termica diretta. Rimuovere il nastro.</p>	<p>Il nastro è caricato, ma la stampante è impostata per la modalità termica diretta.</p>	<p>Quando si utilizzano supporti per la stampa termica diretta, il nastro non è necessario. Se si utilizzano supporti di questo tipo, rimuovere il nastro. Questo messaggio di errore non influisce sulla stampa.</p>
		<p>Se il messaggio persiste e nessun nastro è installato nella stampante, calibrare la stampante. Vedere Calibrazione dei sensori del nastro e dei supporti alla pagina 136.</p>
		<p>Se si utilizzano supporti a trasferimento termico che richiedono il nastro, impostare la stampante per la modalità a trasferimento termico. Vedere Determinazione del metodo di gestione dei supporti alla pagina 33.</p>
<p>Identificazione testina non riuscita La testina di stampa non è un prodotto Zebra originale Sostituire la testina di stampa</p>	<p>La testina di stampa è stata sostituita con una testina di stampa che non è una testina di stampa Zebra originale.</p>	<p>Installare una testina di stampa originale Zebra.</p>
	<p>Si è verificato un problema con la testina di stampa.</p>	<p>Spegnere e riaccendere la stampante per verificare se l'errore persiste. In tal caso, sostituire la testina di stampa.</p>
<p>Testina difettosa Un elemento della testina di stampa è danneggiato. Potrebbe essere necessario sostituire la testina di stampa.</p>	<p>Un elemento della testina di stampa non funziona.</p>	<p>Se la posizione dell'elemento difettoso influisce sulla stampa, sostituire la testina di stampa.</p>
<p>Sostituire testina Sostituire la testina di stampa.</p>	<p>La testina di stampa è prossima al fine vita e deve essere sostituita.</p>	<p>Sostituire la testina di stampa.</p>

Display	Possibili cause	Soluzioni consigliate
<p>Manutenzione testina richiesta Pulire la testina di stampa.</p>	<p>È necessario pulire la testina di stampa.</p>	<p>Seguire le istruzioni per la pulizia in Pulizia della testina di stampa e del rullo alla pagina 148.</p>
<p>Testina di stampa troppo calda La testina di stampa è troppo calda. Tutte le stampe sospese.</p>	<p> AVVERTENZA: SUPERFICIE CALDA: La testina di stampa potrebbe essere molto calda e causare gravi ustioni. Attendere che la testina di stampa si raffreddi.</p>	<p>Attendere che la stampante si raffreddi. La stampa riprende automaticamente non appena gli elementi della testina di stampa raggiungono una temperatura operativa accettabile.</p> <p>Se l'errore persiste, valutare lo spostamento della stampante o la stampa a velocità inferiore.</p>
	<p>La temperatura della testina di stampa è troppo elevata.</p>	
<p>La stampante mostra uno di questi messaggi o li visualizza ciclicamente:</p> <p>Testina di stampa troppo fredda La testina di stampa è troppo fredda. Tutte le stampe sospese.</p> <p>Termistore testina guasto È stato rilevato un termistore guasto. Sostituire la testina di stampa.</p>	<p> AVVERTENZA: SUPERFICIE CALDA: questi messaggi di errore possono essere causati da un errato collegamento del cavo di alimentazione o del cavo dati della testina di stampa. La testina di stampa potrebbe essere molto calda e causare gravi ustioni. Attendere che la testina di stampa si raffreddi.</p>	<p>Collegare correttamente la testina di stampa.</p> <p>Sostituire la testina di stampa.</p>
	<p>Il cavo dati della testina di stampa non è collegato in modo corretto.</p>	
	<p>Il termistore della testina di stampa è guasto.</p>	
<p>Testina di stampa troppo fredda La testina di stampa è troppo fredda. Tutte le stampe sospese.</p>	<p> AVVERTENZA: SUPERFICIE CALDA: questo messaggio di errore può essere causato da un errato collegamento del cavo di alimentazione o del cavo dati della testina di stampa. La testina di stampa potrebbe essere molto calda e causare gravi ustioni. Attendere che la testina di stampa si raffreddi.</p>	

Display	Possibili cause	Soluzioni consigliate
	La temperatura della testina di stampa sta raggiungendo il limite operativo minimo.	Continuare a stampare fino a quando la testina di stampa non raggiunge la temperatura operativa corretta. Se l'errore persiste, è possibile che la temperatura ambientale sia troppo bassa per stampare in modo corretto. Spostare la stampante in un ambiente più caldo.
	Il cavo dati della testina di stampa non è collegato in modo corretto.	Collegare correttamente la testina di stampa.
	Il termistore della testina di stampa è guasto.	Sostituire la testina di stampa.
<p>Errore taglierina Si è verificato un errore della taglierina. Riavviare la stampante.</p>	 AVVERTENZA: la lama della taglierina è affilata. Non toccare o sfregare la lama con le dita.	
	La lama della taglierina si trova sul percorso del supporto.	Spegnere e scollegare la stampante. Verificare la presenza di detriti nel modulo taglierina e, se necessario, pulirlo attenendosi alle istruzioni in Pulizia e lubrificazione del modulo taglierina standard alla pagina 152.
<p>Memoria esaurita memorizzando XXX XXX non memorizzato Memoria esaurita.</p>	Memoria insufficiente per eseguire la funzione specificata.	Liberare parte della memoria della stampante regolando il formato dell'etichetta o i parametri della stampante. Una possibile soluzione consiste nel regolare la larghezza di stampa impostandola sulla larghezza effettiva dell'etichetta, anziché lasciarla impostata sul valore predefinito.
		Controllare che i dati non vengano indirizzati a un dispositivo non installato o non disponibile.
		Se il problema persiste, contattare un tecnico dell'assistenza.

Spie

Anche le spie situate sopra il display della stampante comunicano lo stato della stampante.

Tabella 5 Stato della stampante indicato dalle spie









Spie	Che cosa indicano
 <p>STATUS PAUSE DATA SUPPLIES NETWORK</p> <p>Spia STATUS (STATO) verde fissa (altre spie gialle fisse per 2 secondi durante l'accensione della stampante).</p>	La stampante è pronta.
 <p>STATUS PAUSE DATA SUPPLIES NETWORK</p> <p>Spia PAUSE (PAUSA) gialla fissa.</p>	La stampante è in pausa.
 <p>STATUS PAUSE DATA SUPPLIES NETWORK</p> <p>Spia STATUS (STATO) rossa fissa. Spia SUPPLIES (RICAMBI) rossa fissa.</p>	I supporti sono esauriti. La stampante richiede assistenza e non può continuare senza l'intervento dell'utente.
 <p>STATUS PAUSE DATA SUPPLIES NETWORK</p> <p>Spia STATUS (STATO) rossa fissa. Spia SUPPLIES (RICAMBI) rossa lampeggiante.</p>	Il nastro è esaurito. La stampante richiede assistenza e non può continuare senza l'intervento dell'utente.
 <p>STATUS PAUSE DATA SUPPLIES NETWORK</p> <p>Spia STATUS (STATO) gialla fissa. Spia SUPPLIES (RICAMBI) gialla lampeggiante.</p>	La stampante si trova nella modalità termica diretta, in cui non è richiesto il nastro; tuttavia, il nastro è installato nella stampante.
 <p>STATUS PAUSE DATA SUPPLIES NETWORK</p> <p>Spia STATUS (STATO) rossa fissa. Spia PAUSE (PAUSA) gialla fissa.</p>	La testina di stampa è aperta. La stampante richiede assistenza e non può continuare senza l'intervento dell'utente.
 <p>STATUS PAUSE DATA SUPPLIES NETWORK</p> <p>Spia STATUS (STATO) gialla fissa.</p>	La temperatura della testina di stampa è troppo elevata.  AVVERTENZA—SUPERFICIE CALDA: la testina di stampa potrebbe essere molto calda e causare gravi ustioni. Attendere che la testina di stampa si raffreddi.

Tabella 5 Stato della stampante indicato dalle spie (Continued)















Spie	Che cosa indicano
 <p>STATUS PAUSE DATA SUPPLIES NETWORK Spia STATUS (STATO) gialla lampeggiante.</p>	<p>Indica una delle seguenti opzioni:</p> <ul style="list-style-type: none"> La temperatura della testina di stampa è troppo bassa. <p> AVVERTENZA: questo messaggio sul display potrebbe non essere corretto. La testina di stampa potrebbe essere molto calda e causare gravi ustioni. Attendere che la testina di stampa si raffreddi.</p> <ul style="list-style-type: none"> La temperatura della scheda logica principale (MLB) o dell'alimentatore è troppo elevata.
 <p>STATUS PAUSE DATA SUPPLIES NETWORK Spia STATUS (STATO) rossa fissa. Spia PAUSE (PAUSA) rossa fissa. Spia DATA (DATI) rossa fissa.</p>	<p>La testina di stampa è stata sostituita con una testina di stampa che non è una testina di stampa Zebra originale. Installare una testina di stampa originale Zebra per continuare.</p>
 <p>STATUS PAUSE DATA SUPPLIES NETWORK Spia STATUS (STATO) rossa lampeggiante.</p>	<p>La stampante non è in grado di leggere l'impostazione dpi della testina di stampa.</p>
 <p>STATUS PAUSE DATA SUPPLIES NETWORK Spia STATUS (STATO) rossa fissa.</p>	<p>Indica un errore della taglierina. La lama della taglierina si trova sul percorso del supporto.</p> <p> AVVERTENZA: la lama della taglierina è affilata. Non toccare o sfregare la lama con le dita.</p>
Stampanti con opzione Ethernet cablata ZebraNet	
 <p>STATUS PAUSE DATA SUPPLIES NETWORK Spia NETWORK (RETE) spenta.</p>	<p>Nessun collegamento Ethernet disponibile.</p>
 <p>STATUS PAUSE DATA SUPPLIES NETWORK Spia NETWORK (RETE) verde fissa.</p>	<p>È stato trovato un collegamento 100 Base-T.</p>
 <p>STATUS PAUSE DATA SUPPLIES NETWORK Spia NETWORK (RETE) gialla fissa.</p>	<p>È stato trovato un collegamento 10 Base-T.</p>

Tabella 5 Stato della stampante indicato dalle spie (Continued)

Spie	Che cosa indicano
 <p>STATUS PAUSE DATA SUPPLIES NETWORK</p> <p>Spia NETWORK (RETE) rossa fissa.</p>	<p>Esiste una condizione di errore Ethernet. La stampante non è connessa alla rete.</p>
Stampanti con opzione wireless ZebraNet	
 <p>STATUS PAUSE DATA SUPPLIES NETWORK</p> <p>STATUS PAUSE DATA SUPPLIES NETWORK</p> <p>STATUS PAUSE DATA SUPPLIES NETWORK</p> <p>Spia NETWORK (RETE) spenta.</p> <p>La spia lampeggia in rosso mentre la stampante si associa alla rete.</p> <p>La spia lampeggia quindi in giallo mentre la stampante si autentica con la rete.</p>	<p>È stata trovata una radio durante l'accensione. La stampante sta tentando di associarsi alla rete.</p>
 <p>STATUS PAUSE DATA SUPPLIES NETWORK</p> <p>Spia NETWORK (RETE) verde fissa.</p>	<p>La radio è associata alla rete e autenticata, il segnale WLAN è forte.</p>
 <p>STATUS PAUSE DATA SUPPLIES NETWORK</p> <p>Spia NETWORK (RETE) verde lampeggiante.</p>	<p>La radio è associata alla rete e autenticata, ma il segnale WLAN è debole.</p>
 <p>STATUS PAUSE DATA SUPPLIES NETWORK</p> <p>Spia NETWORK (RETE) rossa fissa.</p>	<p>Esiste una condizione di errore WLAN. La stampante non è connessa alla rete.</p>

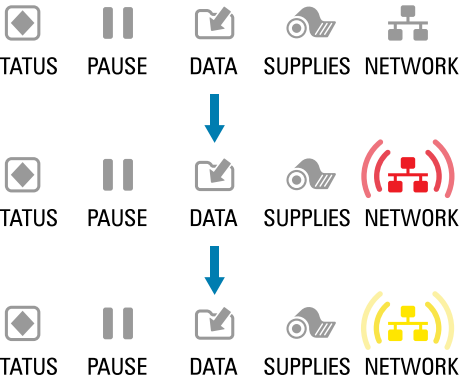
Risoluzione dei problemi

Utilizzare queste informazioni per risolvere i problemi relativi alla stampante.

Problemi di stampa o relativi alla qualità di stampa

Problema	Possibile causa	Soluzione consigliata
Il codice a barre stampato su un'etichetta non viene letto.	Il codice a barre non rientra nelle specifiche perché la stampante è impostata a un livello di intensità non corretto oppure la pressione della testina di stampa è disattivata.	<ol style="list-style-type: none"> 1. Eseguire i passaggi descritti in Esecuzione della procedura guidata di stampa e stampa di un'etichetta di prova alla pagina 79. 2. Se necessario, regolare manualmente le impostazioni dell'intensità o della velocità di stampa. <ul style="list-style-type: none"> • Impostare l'intensità di stampa sul valore più basso che garantisce una buona qualità di stampa. Se si imposta un'intensità troppo alta, l'immagine dell'etichetta potrebbe venire stampata in modo non chiaro, i codici a barre potrebbero non essere scansionati correttamente, il nastro potrebbe bruciarsi o la testina di stampa potrebbe usurarsi prematuramente. • Una velocità di stampa più bassa in genere permette di ottenere una migliore qualità di stampa. <p>Accedere alle impostazioni dell'intensità e della velocità di stampa dalla schermata Home toccando Menu > Stampa > Qualità di stampa.</p> 3. Se il problema non viene risolto, controllare la pressione della testina di stampa e la posizione del pressore. Vedere Regolazione della pressione della testina di stampa alla pagina 138
	Lo spazio vuoto attorno al codice a barre non è sufficiente.	Lasciare almeno 3,2 mm (1/8") tra il codice a barre e le altre aree stampate sull'etichetta e tra il codice a barre e il bordo dell'etichetta.
Etichetta stampata troppo piccola (o troppo grande)	Il driver della stampante utilizzato è errato, oppure sono presenti impostazioni non corrette nell'applicazione di stampa.	Verificare le impostazioni di comunicazione del software o del driver della stampante (se applicabile) per il collegamento in uso. Per reinstallare il driver della stampante, seguire le istruzioni in Connessione della stampante a un dispositivo alla pagina 14.

Problema	Possibile causa	Soluzione consigliata
Segni di sbavatura sulle etichette	Il supporto o il nastro non è indicato per il funzionamento ad alta velocità.	Sostituire i materiali di consumo con quelli consigliati per il funzionamento ad alta velocità. Per ulteriori informazioni, visitare zebra.com/supplies .
Risultati scadenti con etichette spesse	La pressione della testina di stampa non è corretta.	Impostare la pressione della testina di stampa sul valore minimo necessario per una buona qualità di stampa. Vedere Regolazione della pressione della testina di stampa alla pagina 138
La stampa è troppo chiara o troppo scura sull'intera etichetta	Il supporto o il nastro non è indicato per il funzionamento ad alta velocità.	Sostituire i materiali di consumo con quelli consigliati per il funzionamento ad alta velocità. Per ulteriori informazioni, visitare zebra.com/supplies .
	Il livello di intensità della stampante non è corretto.	<p>Per ottimizzare la qualità di stampa, impostare l'intensità più bassa possibile per l'applicazione.</p> <ol style="list-style-type: none"> 1. Eseguire i passaggi descritti in Esecuzione della procedura guidata di stampa e stampa di un'etichetta di prova alla pagina 79. 2. Se necessario, regolare manualmente le impostazioni dell'intensità o della velocità di stampa. <ul style="list-style-type: none"> • Impostare l'intensità di stampa sul valore più basso che garantisce una buona qualità di stampa. Se si imposta un'intensità troppo alta, l'immagine dell'etichetta potrebbe venire stampata in modo non chiaro, i codici a barre potrebbero non essere scansionati correttamente, il nastro potrebbe bruciarsi o la testina di stampa potrebbe usurarsi prematuramente. • Una velocità di stampa più bassa in genere permette di ottenere una migliore qualità di stampa. <p>Accedere alle impostazioni dell'intensità e della velocità di stampa dalla schermata Home toccando Menu > Stampa > Qualità di stampa.</p>
	La combinazione di supporto e nastro utilizzata non è corretta per l'applicazione.	<p>Utilizzare un tipo di nastro o supporto diverso per provare a trovare una combinazione compatibile.</p> <p>Se necessario, contattare il rivenditore o il distributore Zebra autorizzato per informazioni e consigli.</p>

Problema	Possibile causa	Soluzione consigliata
	La pressione della testina di stampa non è corretta.	Se il problema non viene risolto, controllare la pressione della testina di stampa e la posizione del pressore. Vedere Regolazione della pressione della testina di stampa alla pagina 138
La stampa è troppo chiara o troppo scura su un lato dell'etichetta	La pressione della testina di stampa non è uniforme.	Regolare la pressione della testina di stampa in modo da ottenere una buona qualità di stampa. Vedere Regolazione della pressione della testina di stampa alla pagina 138
Problemi di qualità di stampa generali	Il livello di intensità o la velocità di stampa della stampante non è corretto. Le impostazioni della stampante possono essere influenzate dal driver o dal software utilizzati.	<p>Per ottimizzare la qualità di stampa, impostare l'intensità più bassa possibile per l'applicazione.</p> <ol style="list-style-type: none"> 1. Eseguire i passaggi descritti in Esecuzione della procedura guidata di stampa e stampa di un'etichetta di prova alla pagina 79. 2. Se necessario, regolare manualmente le impostazioni dell'intensità o della velocità di stampa. <ul style="list-style-type: none"> • Impostare l'intensità di stampa sul valore più basso che garantisce una buona qualità di stampa. Se si imposta un'intensità troppo alta, l'immagine dell'etichetta potrebbe venire stampata in modo non chiaro, i codici a barre potrebbero non essere scansionati correttamente, il nastro potrebbe bruciarsi o la testina di stampa potrebbe usurarsi prematuramente. • Una velocità di stampa più bassa in genere permette di ottenere una migliore qualità di stampa. <p>Accedere alle impostazioni dell'intensità e della velocità di stampa dalla schermata Home toccando Menu > Stampa > Qualità di stampa.</p>
	La combinazione di etichette e nastro utilizzata non è corretta per l'applicazione.	<p>Utilizzare un tipo di nastro o supporto diverso per provare a trovare una combinazione compatibile.</p> <p>Se necessario, contattare il rivenditore o il distributore Zebra autorizzato per informazioni e consigli.</p>
	La testina di stampa è sporca.	Pulire la testina di stampa e il rullo. Vedere Pulizia della testina di stampa e del rullo alla pagina 148.

Problema	Possibile causa	Soluzione consigliata
	La pressione della testina di stampa non è corretta o uniforme.	Se il problema non viene risolto, controllare la pressione della testina di stampa e la posizione del pressore. Vedere Regolazione della pressione della testina di stampa alla pagina 138
	Il formato dell'etichetta provoca il ridimensionamento di un font non scalabile.	Verificare che il formato dell'etichetta non provochi problemi di font.
Linee grigie sottili e angolate su etichette vuote	Il nastro presenta delle pieghe.	Vedere cause e soluzioni relative alle pieghe del nastro in Problemi vari alla pagina 201.
Su diverse etichette sono presenti lunghe strisce non stampate	L'elemento di stampa è danneggiato.	Contattare un tecnico dell'assistenza.
	Il nastro presenta delle pieghe.	Vedere cause e soluzioni relative alle pieghe del nastro in Problemi relativi al nastro alla pagina 187.
Perdita della registrazione della stampa sulle etichette	Il rullo è sporco.	Pulire la testina di stampa e il rullo. Vedere Pulizia della testina di stampa e del rullo alla pagina 148.
Spostamento verticale eccessivo sulla registrazione superiore	Le guide del supporto sono posizionate in modo non corretto.	Controllare che le guide del supporto siano posizionate in modo corretto. Vedere Caricamento dei supporti alla pagina 35.
	Il tipo di supporto non è impostato in modo corretto.	Impostare la stampante per il tipo di supporto corretto (gap/tacca, continuo o segno).
	Il supporto è caricato in modo non corretto.	Caricare il supporto in modo corretto. Vedere Caricamento dei supporti alla pagina 35.
Registrazione errata/le etichette vengono saltate	La stampante non è calibrata.	Calibrare la stampante. Vedere Calibrazione dei sensori del nastro e dei supporti alla pagina 136.
	Il formato dell'etichetta non è corretto.	Controllare il formato dell'etichetta e correggerlo, se necessario.
Registrazione e stampa errata di una-tre etichette	Il rullo è sporco.	Pulire la testina di stampa e il rullo. Vedere Pulizia della testina di stampa e del rullo alla pagina 148.
	Il supporto non è conforme alle specifiche.	Utilizzare un supporto conforme alle specifiche. Vedere Specifiche dei supporti alla pagina 226.
Spostamento verticale nella posizione superiore	La stampante non è calibrata.	Calibrare la stampante. Vedere Calibrazione dei sensori del nastro e dei supporti alla pagina 136.

Problema	Possibile causa	Soluzione consigliata
	Il rullo è sporco.	Pulire la testina di stampa e il rullo. Vedere Pulizia della testina di stampa e del rullo alla pagina 148.
Spostamento orizzontale nel posizionamento dell'immagine dell'etichetta.	Le etichette precedenti sono state strappate in modo non corretto.	Tirare verso il basso e a sinistra quando si strappano le etichette in modo che la barra di spellicolatura aiuti nello strappo della pellicola di supporto. Tirando verso l'alto o verso il basso e a destra, i supporti potrebbero spostarsi lateralmente.
Spostamento verticale dell'immagine o dell'etichetta	La stampante utilizza etichette non continue, ma è configurata per la modalità continua.	Impostare la stampante per il tipo di supporto corretto (gap/tacca, continuo o segno) e calibrare la stampante, se necessario. Vedere Calibrazione dei sensori del nastro e dei supporti alla pagina 136.
	Il sensore dei supporti è calibrato in modo non corretto.	Calibrare la stampante. Vedere Calibrazione dei sensori del nastro e dei supporti alla pagina 136.
	Il rullo è sporco.	Pulire la testina di stampa e il rullo. Vedere Pulizia della testina di stampa e del rullo alla pagina 148.
	Le impostazioni della pressione della testina di stampa non sono corrette (attiva/disattiva).	Regolare la pressione della testina di stampa per assicurare un funzionamento corretto. Vedere Regolazione della pressione della testina di stampa alla pagina 138.
	Il supporto o il nastro non sono caricati in modo corretto.	Assicurarsi che il supporto e il nastro siano caricati correttamente. Vedere Caricamento del nastro alla pagina 75 e Caricamento dei supporti alla pagina 35.
	Supporti non compatibili.	Utilizzare supporti conformi alle specifiche della stampante. Verificare che gli intervalli o le tacche tra le etichette si trovino a una distanza regolare compresa tra 2 e 4 mm. Vedere Specifiche dei supporti alla pagina 226.

Problemi relativi al nastro

Per video sulla risoluzione dei problemi più comuni, visitare zebra.com/zt400-info.



Problema	Possibile causa	Soluzione consigliata
Nastro rotto o fuso	Impostazione dell'intensità troppo elevata.	<ol style="list-style-type: none"> 1. Eseguire i passaggi descritti in Esecuzione della procedura guidata di stampa e stampa di un'etichetta di prova alla pagina 79. 2. Se necessario, regolare manualmente le impostazioni dell'intensità o della velocità di stampa. <ul style="list-style-type: none"> • Impostare l'intensità di stampa sul valore più basso che garantisce una buona qualità di stampa. Se si imposta un'intensità troppo alta, l'immagine dell'etichetta potrebbe venire stampata in modo non chiaro, i codici a barre potrebbero non essere scansionati correttamente, il nastro potrebbe bruciarsi o la testina di stampa potrebbe usurarsi prematuramente. • Una velocità di stampa più bassa in genere permette di ottenere una migliore qualità di stampa. <p>Accedere alle impostazioni dell'intensità e della velocità di stampa dalla schermata Home toccando Menu > Stampa > Qualità di stampa.</p> 3. Pulire accuratamente la testina di stampa. Vedere Pulizia della testina di stampa e del rullo alla pagina 148.
	Il nastro è rivestito sul lato sbagliato e non può essere utilizzato con questa stampante.	Sostituire il nastro con un nastro rivestito sul lato giusto. Per ulteriori informazioni, vedere Determinazione del tipo di nastro da utilizzare alla pagina 74.
Pieghe sul nastro	Il nastro non è caricato correttamente.	Caricare il nastro in modo corretto. Vedere Caricamento del nastro alla pagina 75.

Problema	Possibile causa	Soluzione consigliata
	<p>La temperatura di scrittura non è corretta.</p>	<ol style="list-style-type: none"> 1. Eseguire i passaggi descritti in Esecuzione della procedura guidata di stampa e stampa di un'etichetta di prova alla pagina 79. 2. Se necessario, regolare manualmente le impostazioni dell'intensità o della velocità di stampa. <ul style="list-style-type: none"> • Impostare l'intensità di stampa sul valore più basso che garantisce una buona qualità di stampa. Se si imposta un'intensità troppo alta, l'immagine dell'etichetta potrebbe venire stampata in modo non chiaro, i codici a barre potrebbero non essere scansionati correttamente, il nastro potrebbe bruciarsi o la testina di stampa potrebbe usurarsi prematuramente. • Una velocità di stampa più bassa in genere permette di ottenere una migliore qualità di stampa. <p>Accedere alle impostazioni dell'intensità e della velocità di stampa dalla schermata Home toccando Menu > Stampa > Qualità di stampa.</p>
	<p>La pressione della testina di stampa non è corretta o uniforme.</p>	<p>Impostare la pressione della testina di stampa sul valore minimo necessario per una buona qualità di stampa. Vedere Regolazione della pressione della testina di stampa alla pagina 138.</p>
	<p>Il supporto non avanza in modo corretto e si sposta da un lato all'altro.</p>	<p>Regolare la guida supporti esterna in modo che sia a contatto con il bordo del supporto. Se il problema non viene risolto, controllare la pressione della testina di stampa. Vedere Regolazione della pressione della testina di stampa alla pagina 138.</p> <p>Se necessario, contattare un tecnico dell'assistenza.</p>
	<p>È possibile che la testina di stampa o il rullo non siano installati correttamente.</p>	<p>Se possibile, verificare che siano installati correttamente. Se necessario, contattare un tecnico dell'assistenza.</p>

Problema	Possibile causa	Soluzione consigliata
La stampante non rileva quando il nastro è esaurito.	È possibile che la stampante sia stata calibrata senza il nastro o che il nastro non sia caricato correttamente.	<ol style="list-style-type: none"> 1. Assicurarsi che il nastro sia caricato correttamente in modo che possa essere rilevato dal sensore. Sotto la testina di stampa, il nastro deve tracciare tutto il percorso inverso, vicino al paraflamma della stampante. Vedere Caricamento del nastro alla pagina 75. 2. Calibrare la stampante. Vedere Calibrazione dei sensori del nastro e dei supporti alla pagina 136.
Nella modalità a trasferimento termico, la stampante non ha rilevato il nastro anche se è stato caricato correttamente.		
La stampante indica che il nastro è esaurito anche se è caricato correttamente.	La stampante non è stata calibrata per l'etichetta e il nastro utilizzati.	Calibrare la stampante. Vedere Calibrazione dei sensori del nastro e dei supporti alla pagina 136.

Problemi di stampa linerless

Questa sezione fornisce informazioni sul funzionamento e sulla risoluzione dei problemi relativi all'opzione taglierina linerless.

Problema	Possibile causa	Soluzione consigliata
Problemi con la stampa delle etichette.	Un comando nel formato etichetta modifica le impostazioni della stampante.	<p>Controllare il formato dell'etichetta per eventuali comandi che potrebbero modificare le impostazioni della stampante.</p> <p>Per il funzionamento della taglierina linerless, la stampante deve essere impostata sulla modalità Taglio linerless e i supporti su Continui.</p>

Problema	Possibile causa	Soluzione consigliata																
La lunghezza dell'etichetta stampata deve corrispondere alla lunghezza configurata.	L'opzione taglierina linerless supporta una zona senza stampa (comando SGD: <code>media.linerless_offset</code>), che aumenta la lunghezza dell'etichetta se il valore della parte superiore etichetta (comando ZPL: <code>^LT</code>) è positivo.	<p>Impostare il valore della parte superiore dell'etichetta (<code>^LT</code>) su zero se non si desidera aumentare la lunghezza dell'etichetta.</p> <p>Esempio A (maggiore lunghezza dell'etichetta stampata): Impostazione della parte superiore dell'etichetta su 61 per una stampante a 203 dpi</p> <ul style="list-style-type: none"> Lunghezza etichetta = 609 Parte superiore etichetta = 61 Lunghezza etichetta stampata (in punti) = 609 + 61 = 669 Lunghezza etichetta stampata (in pollici) = 3 + 0,3 = 3,3 pollici Lunghezza etichetta stampata (in mm) = 76 + 7,6 = 83,6 mm <p>Esempio B (stessa lunghezza dell'etichetta stampata): Impostazione della parte superiore dell'etichetta su 0 per una stampante a 203 dpi</p> <ul style="list-style-type: none"> Lunghezza etichetta = 609 Parte superiore etichetta = 0 Lunghezza etichetta stampata (in punti) = 609 + 0 = 609 Lunghezza etichetta stampata (in pollici) = 3 + 0 = 3 pollici Lunghezza etichetta stampata (in mm) = 76 + 0 = 76 mm 																
La prima etichetta stampata è più lunga delle etichette successive.	Le impostazioni per Impostazioni > sistema > Azione all'accensione e Impostazioni > sistema > Azione di chiusura della testina influenzano la lunghezza della prima etichetta.	Modificare l'impostazione su Nessun movimento per mantenere la lunghezza della prima etichetta uguale a quella delle etichette successive.																
Errori frequenti della carta durante la stampa o l'alimentazione.	Utilizzando zero o altri valori di piccole dimensioni per il comando di offset linerless (comando SGD: <code>media.linerless_offset</code>) aumenta la probabilità di inceppamenti della carta.	<p>Se possibile, utilizzare il valore predefinito per <code>media.linerless_offset</code>, a seconda del dpi della stampante.</p> <table border="1"> <thead> <tr> <th></th> <th>Minimo</th> <th>Valore predefinito (0,3")</th> <th>Max (0,375")</th> </tr> </thead> <tbody> <tr> <td>203 dpi</td> <td>0</td> <td>61</td> <td>76</td> </tr> <tr> <td>300 dpi</td> <td>0</td> <td>90</td> <td>113</td> </tr> <tr> <td>600 dpi</td> <td>0</td> <td>180</td> <td>225</td> </tr> </tbody> </table>		Minimo	Valore predefinito (0,3")	Max (0,375")	203 dpi	0	61	76	300 dpi	0	90	113	600 dpi	0	180	225
	Minimo	Valore predefinito (0,3")	Max (0,375")															
203 dpi	0	61	76															
300 dpi	0	90	113															
600 dpi	0	180	225															

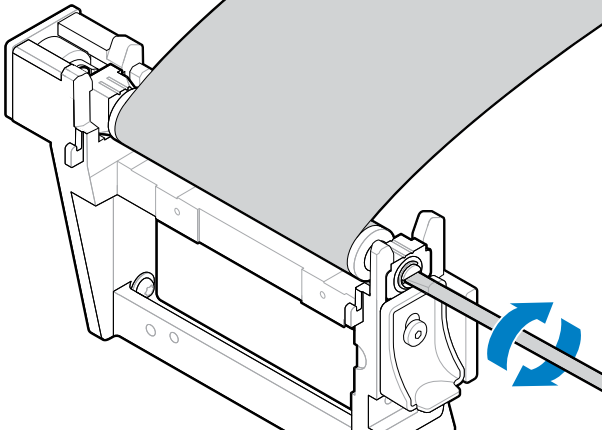
Problema	Possibile causa	Soluzione consigliata
ERRORE CARTA	Il supporto è avvolto attorno al rullo.	<p> AVVERTENZA—DANNI AL PRODOTTO: Per evitare di danneggiare il rullo, non tagliare sulla superficie dello stesso e non raschiarla.</p> <ol style="list-style-type: none"> 1. Aprire la testina di stampa. 2. Utilizzare un cacciavite piatto per ruotare il rullo all'indietro e rilasciare i supporti incastrati.  <ol style="list-style-type: none"> 3. Se il supporto è bloccato su se stesso e non può essere liberato facilmente, rimuovere il rullo dalla stampante e rimuovere il supporto incastrato facendo attenzione. Non utilizzare solventi o detersivi per facilitare la rimozione del supporto. Rimontare il rullo dopo la rimozione del supporto inceppato. 4. Tagliare un bordo dritto sul supporto non danneggiato e caricarlo attraverso la taglierina. 5. Chiudere la testina di stampa. 6. Se il problema persiste, assicurarsi che il supporto sia caricato correttamente e che il rullo sia pulito. 7. Se i problemi di prestazioni della taglierina persistono, contattare un tecnico autorizzato.

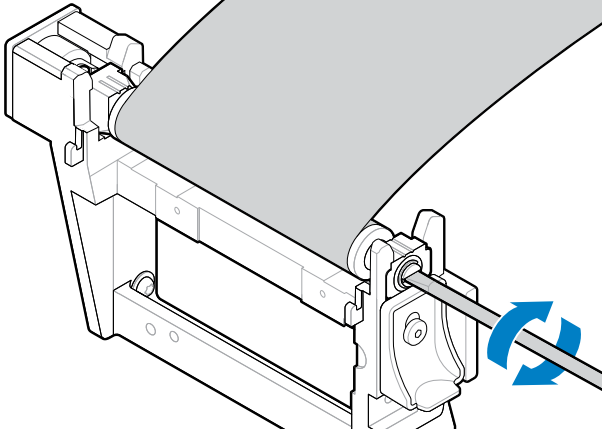
Problema	Possibile causa	Soluzione consigliata
	<p>Il supporto è inceppato a ventaglio o a fisarmonica (inrespato) tra il rullo e la taglierina.</p>	<p> AVVERTENZA—DANNI AL PRODOTTO: Per evitare di danneggiare il rullo, non tagliare sulla superficie dello stesso e non raschiarla.</p> <ol style="list-style-type: none"> 1. Aprire la testina di stampa. 2. Controllare e rimuovere eventuali supporti inceppati tra il rullo e la taglierina. Se necessario, utilizzare un cacciavite piatto per ruotare il rullo all'indietro e rilasciare i supporti incastrati.  <ol style="list-style-type: none"> 3. Tagliare un bordo dritto sul supporto non danneggiato e caricarlo attraverso la taglierina. 4. Chiudere la testina di stampa. 5. Assicurarsi che la stampante sia impostata sulla modalità Taglio linerless. Questo problema può essere causato da un'impostazione errata.

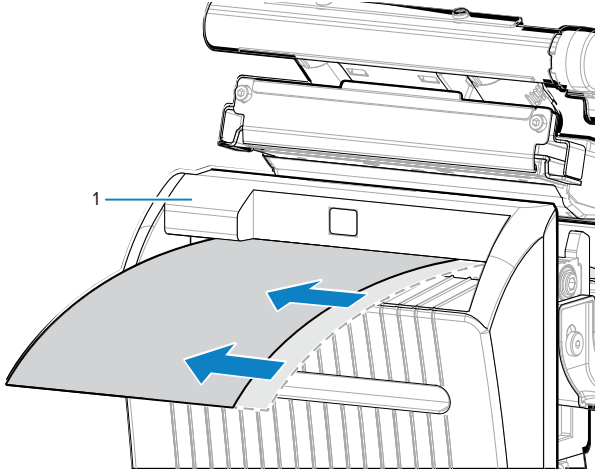
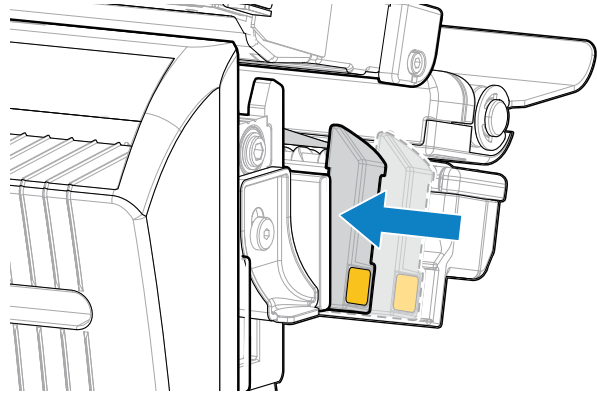
Problema	Possibile causa	Soluzione consigliata
	<p>Il supporto è slittato verso destra, quindi il sensore di acquisizione etichette non lo rileva.</p>	<ol style="list-style-type: none"> <li data-bbox="849 254 1515 474">1. Assicurarsi che il bordo interno dei supporti sia completamente al di sotto del sensore di acquisizione etichette (1). In caso contrario, aprire la testina di stampa, verificare che il rotolo di supporto sia posizionato correttamente sulla staffa dei supporti e regolare il supporto verso l'interno lungo l'intero percorso.  <li data-bbox="849 974 1474 1037">2. Controllare le guide dei supporti per verificare che siano a contatto con il bordo del supporto.  <li data-bbox="849 1459 1230 1491">3. Chiudere la testina di stampa.
	<p>Il supporto non viene caricato attraverso la taglierina.</p>	<p>Caricare il supporto attraverso la taglierina.</p>

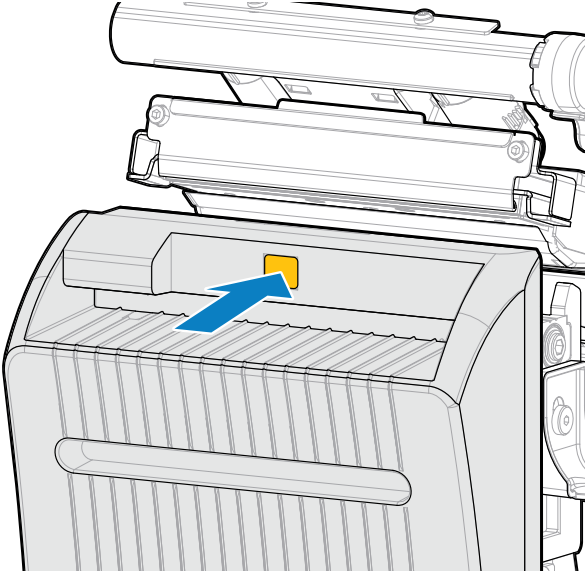
Problema	Possibile causa	Soluzione consigliata
<p>ERRORE TAGLIERINA</p>	<p>Il gruppo taglierina è aperto.</p>	<ol style="list-style-type: none"> <li data-bbox="847 254 1516 348">1. Premere sul quadrato dorato sulla parte anteriore della taglierina per farne scattare in posizione la parte superiore.  <ol style="list-style-type: none"> <li data-bbox="847 957 1495 1016">2. Aprire e chiudere la testina di stampa per cancellare l'errore. <li data-bbox="847 1037 1455 1066">3. Premere PAUSE (PAUSA) per abilitare la stampa.

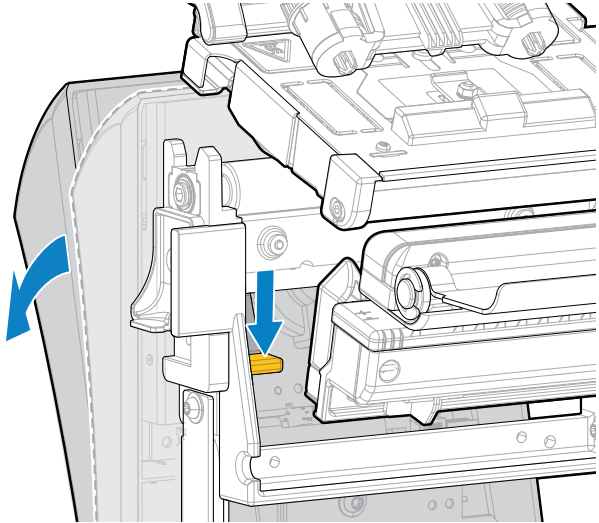
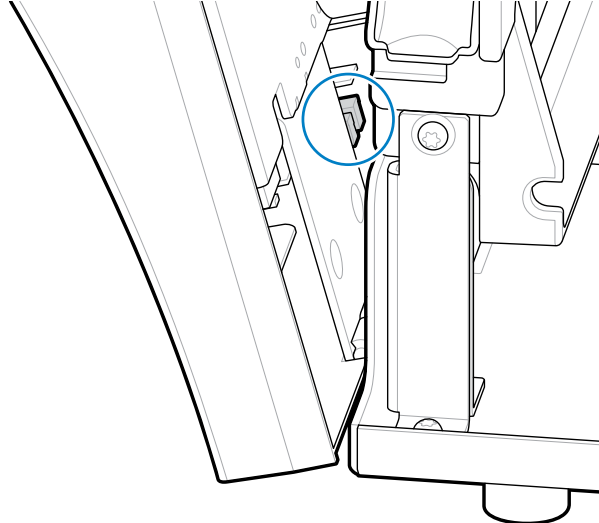
Problema	Possibile causa	Soluzione consigliata
	<p>È possibile che polvere e residui di supporti caduti dietro la taglierina ostruiscano il sensore di chiusura della taglierina.</p>	<ol style="list-style-type: none"> <li data-bbox="850 258 1422 317">1. Premere verso il basso la leva di rilascio della taglierina, quindi ruotare la taglierina in avanti.  <ol style="list-style-type: none"> <li data-bbox="850 873 1511 995">2. Rimuovere eventuali detriti che ostruiscono il sensore di chiusura della taglierina. È possibile provare a rimuovere delicatamente i residui con un bastoncino di plastica (non di metallo).  <ol style="list-style-type: none"> <li data-bbox="850 1549 1430 1608">3. Se necessario, rimuovere la taglierina dalla stampante per accedere al sensore e ai detriti. <li data-bbox="850 1629 1487 1688">4. Dopo aver pulito il sensore, rimontare la taglierina e bloccarla in posizione. <li data-bbox="850 1709 1495 1768">5. Aprire e chiudere la testina di stampa per cancellare l'errore.

Problemi relativi a RFID

Problema	Possibile causa	Soluzione consigliata
La stampante si arresta in corrispondenza dell'inserito RFID.	La stampante ha calibrato la lunghezza dell'etichetta solo fino all'inserito RFID, invece che fino all'intervallo tra le etichette.	<ol style="list-style-type: none"> 1. Toccare Menu > Sistema > Impostazioni, quindi selezionare FEED (AVANZAMENTO) per le azioni all'accensione e alla chiusura della testina. 2. Calibrare manualmente la stampante. Vedere Esecuzione della calibrazione manuale del sensore alla pagina 137.
La stampante annulla tutte le etichette.	La stampante non è calibrata per il supporto utilizzato.	Calibrare manualmente la stampante. Vedere Esecuzione della calibrazione manuale del sensore alla pagina 137.
	Si sta utilizzando un'etichetta RFID con un tipo di tag non supportato dalla stampante.	Queste stampanti supportano solo etichette RFID Gen 2. Per ulteriori informazioni, consultare la Guida alla programmazione RFID 3 o contattare un rivenditore RFID Zebra autorizzato.
	La stampante non è in grado di comunicare con il lettore RFID.	<ol style="list-style-type: none"> 1. Spegnerne (O) la stampante. 2. Attendere 10 secondi. 3. Accendere (I) la stampante. 4. Se il problema persiste, il lettore RFID potrebbe essere guasto o la connessione tra il lettore RFID e la stampante potrebbe essere difettosa. Per assistenza, contattare l'Assistenza tecnica o un tecnico dell'assistenza RFID Zebra autorizzato.
	Interferenza in radio frequenza (RF) da un'altra sorgente RF.	<p>Eseguire uno o più dei passaggi seguenti come necessario:</p> <ul style="list-style-type: none"> • Allontanare la stampante dai lettori RFID fissi o da altre sorgenti RF. • Assicurarsi che lo sportello dei supporti sia sempre chiuso durante la programmazione RFID.
	Le impostazioni del software di creazione delle etichette sono errate.	Le impostazioni del software prevalgono sulle impostazioni della stampante. Assicurarsi che le impostazioni del software e della stampante coincidano.

Problema	Possibile causa	Soluzione consigliata
	Si sta utilizzando una posizione di programmazione non corretta, in particolare se i tag utilizzati rientrano nelle specifiche della stampante.	<p>Eseguire uno o più dei passaggi seguenti come necessario:</p> <ul style="list-style-type: none"> • Verificare la posizione di programmazione RFID o l'impostazione della posizione di programma nel software di creazione delle etichette. Se la posizione non è corretta, cambiare l'impostazione. • Riportare la posizione di programmazione RFID al valore predefinito. <p>Per ulteriori informazioni, consultare la Guida alla programmazione RFID 3. Per i dettagli sul posizionamento del transponder, visitare zebra.com/transponders.</p>
	I comandi RFID ZPL o SGD inviati non sono corretti.	Verificare i formati delle etichette. Per ulteriori informazioni, consultare la Guida alla programmazione RFID 3.
Risultati scadenti. Vengono annullate troppe etichette RFID per rotolo.	Le etichette RFID non rientrano nelle specifiche della stampante, ovvero il transponder non si trova in un'area che può essere programmata in modo regolare.	<p>Assicurarsi che le etichette soddisfino le specifiche di posizionamento del transponder per la stampante in uso. Per informazioni sul posizionamento del transponder, visitare zebra.com/transponders.</p> <p>Per ulteriori informazioni, consultare la Guida alla programmazione RFID 3 o contattare un rivenditore RFID Zebra autorizzato.</p>
	I livelli di potenza di lettura e scrittura non sono corretti.	Cambiare i livelli di potenza di lettura e scrittura RFID. Per le istruzioni, consultare la Guida alla programmazione RFID 3.
	Interferenza in radio frequenza (RF) da un'altra sorgente RF.	<p>Eseguire uno o più dei passaggi seguenti come necessario:</p> <ul style="list-style-type: none"> • Allontanare la stampante dai lettori RFID fissi. • Assicurarsi che lo sportello dei supporti sia sempre chiuso durante la programmazione RFID.
	Le versioni del firmware della stampante e del lettore sono obsolete.	Per ottenere il firmware aggiornato, visitare zebra.com/firmware .

Problema	Possibile causa	Soluzione consigliata
<p>I parametri RFID non vengono visualizzati nella modalità di configurazione e le informazioni RFID non vengono stampate sull'etichetta di configurazione della stampante.</p> <p>La stampante non annulla le etichette RFID non programmate correttamente.</p>	<p>La stampante è stata spenta (O) e poi riaccesa (I) troppo velocemente per consentire l'inizializzazione corretta del lettore RFID.</p>	<p>Dopo avere spento la stampante, attendere almeno 10 secondi prima di riaccenderla.</p> <ol style="list-style-type: none"> 1. Spegnerne (O) la stampante. 2. Attendere 10 secondi. 3. Accendere (I) la stampante. 4. Verificare i parametri RFID nella modalità di configurazione o le informazioni RFID su una nuova etichetta di configurazione.
	<p>È stata caricata nella stampante una versione non corretta del firmware della stampante.</p>	<ol style="list-style-type: none"> 1. Assicurarsi di caricare nella stampante la versione corretta del firmware. Per ulteriori informazioni, consultare la Guida alla programmazione RFID 3. 2. Se necessario, scaricare la versione corretta del firmware della stampante. 3. Se il problema persiste, contattare l'assistenza tecnica.
	<p>La stampante non riesce a comunicare con il sottosistema RFID.</p>	<ol style="list-style-type: none"> 1. Spegnerne (O) la stampante. 2. Attendere 10 secondi. 3. Accendere (I) la stampante. 4. Se il problema persiste, il lettore RFID potrebbe essere guasto o la connessione tra il lettore RFID e la stampante potrebbe essere difettosa. Per assistenza, contattare l'Assistenza tecnica o un tecnico dell'assistenza autorizzato.
<p>La spia DATA (DATI) lampeggia a tempo indefinito dopo il tentativo di scaricare il firmware della stampante o del lettore.</p>	<p>Il download non è riuscito. Per ottenere risultati ottimali, spegnere e riaccendere la stampante prima di scaricare il firmware.</p>	<ol style="list-style-type: none"> 1. Spegnerne (O) la stampante. 2. Attendere 10 secondi. 3. Accendere (I) la stampante. 4. Provare a scaricare nuovamente il firmware. 5. Se il problema persiste, contattare l'assistenza tecnica.

Problemi di comunicazione

Problema	Possibile causa	Soluzione consigliata
Formati delle etichette non riconosciuti		
Il formato dell'etichetta inviato alla stampante non è stato riconosciuto. La spia DATA (DATI) non lampeggia.	I parametri di comunicazione non sono corretti.	Verificare le impostazioni di comunicazione del software o del driver della stampante (se applicabile) per il collegamento in uso. Per reinstallare il driver della stampante, seguire le istruzioni in Connessione della stampante a un dispositivo alla pagina 14.
Il formato dell'etichetta inviato alla stampante non è stato riconosciuto. La spia DATA (DATI) lampeggia, ma le etichette non vengono stampate.	I caratteri di prefisso e di delimitazione impostati nella stampante non corrispondono a quelli nel formato dell'etichetta.	Controllare i caratteri di prefisso e di delimitazione utilizzando i seguenti comandi SGD. Se necessario, modificare i valori. <ul style="list-style-type: none"> ! U1 getvar "zpl.format_prefix" ! U1 getvar "zpl.delimiter"
	I dati inviati alla stampante non sono corretti.	Verificare le impostazioni di comunicazione nel computer. Assicurarsi che corrispondano alle impostazioni della stampante. Se il problema persiste, controllare il formato dell'etichetta.
	La stampante ha un'emulazione attiva.	Verificare che il formato dell'etichetta corrisponda alle impostazioni della stampante.
Le etichette non vengono più stampate correttamente		
È stato inviato un formato di etichetta alla stampante. Vengono stampate varie etichette, dopo di che la stampante salta, posiziona erroneamente o distorce l'immagine sull'etichetta oppure non ne stampa alcune parti.	Le impostazioni di comunicazione seriale non sono corrette.	Controllare che le impostazioni di controllo del flusso corrispondano.
		Controllare la lunghezza del cavo di comunicazione. Per i requisiti, vedere Specifiche dell'interfaccia di comunicazione alla pagina 219.
		Verificare le impostazioni di comunicazione del software o del driver della stampante (se applicabile).

Problemi vari

Problema	Possibile causa	Soluzione consigliata
Problemi con il display		
Il testo sul display del pannello di controllo è in una lingua sconosciuta	Il parametro della lingua è stato modificato dal pannello di controllo o tramite un comando del firmware.	<ol style="list-style-type: none"> 1. Nella schermata Home, toccare Menu, ovvero l'icona in basso a sinistra.  <ol style="list-style-type: none"> 2. Toccare la selezione in alto nella schermata. 3. Scorrere le selezioni della lingua in questa opzione di menu. Le selezioni per questo parametro sono visualizzate nelle lingue effettive per semplificare la ricerca della lingua preferita. 4. Toccare la lingua che si desidera visualizzare per selezionarla. 5. Toccare l'icona Home per tornare alla schermata principale.
Sul display mancano alcuni caratteri o parte di essi	Potrebbe essere necessario sostituire il display.	Contattare un tecnico dell'assistenza.
La porta host USB non rileva un dispositivo USB		
La stampante non rileva un dispositivo USB o non è in grado di leggere i file da un dispositivo USB collegato alla porta USB host.	La stampante attualmente supporta solo unità USB di dimensioni fino a 1 TB.	Utilizzare unità USB da 1 TB o inferiori.
	Il dispositivo USB potrebbe richiedere un'alimentazione esterna.	In questo caso, assicurarsi che sia collegato a un alimentatore funzionante.
I parametri della stampante non sono impostati come previsto		
Le modifiche apportate alle impostazioni dei parametri non sono state applicate. OPPURE Alcuni parametri sono stati modificati inaspettatamente.	Un'impostazione o un comando firmware ha impedito la modifica del parametro.	Controllare i formati di etichetta o le impostazioni del software utilizzato per inviare i formati alla stampante. Se necessario, consultare la guida di programmazione per ZPL, ZBI, Set-Get-Do, Mirror e WML o contattare il supporto tecnico. Una copia del manuale è disponibile all'indirizzo zebra.com/manuals .
	Un comando in un formato etichetta ha ripristinato l'impostazione precedente del parametro.	
Modifica dell'indirizzo IP		

Problema	Possibile causa	Soluzione consigliata
<p>La stampante riassegna un nuovo indirizzo IP al server di stampa dopo che è stata spenta per un certo periodo di tempo.</p>	<p>Le impostazioni di rete fanno sì che la rete assegni un nuovo indirizzo IP.</p>	<p>Se il cambiamento degli indirizzi IP della stampante causa dei problemi, seguire questa procedura per assegnare un indirizzo IP statico:</p> <ol style="list-style-type: none"> 1. Individuare i valori da assegnare a indirizzo IP, subnet mask e gateway per il server di stampa (cablato, wireless o entrambi). 2. Cambiare il valore del protocollo IP appropriato in PERMANENTE. 3. Cambiare i valori per indirizzo IP, subnet mask e gateway per il server di stampa appropriato specificando quelli desiderati. 4. Ripristinare la rete toccando Menu > Connessione > Reti > Ripristina rete, quindi toccare il segno di spunta per salvare le modifiche.
<p>Impossibile connettersi tramite connessioni cablate o wireless</p>		
<p>Ho inserito manualmente indirizzo IP wireless, subnet e gateway sulla stampante, ma non riesco a connettermi alla mia rete cablata o wireless.</p>	<p>La rete della stampante deve essere reimpostata dopo aver cambiato i valori.</p>	<p>Ripristinare la rete toccando Menu > Connessione > Reti > Ripristina rete, quindi toccare il segno di spunta per salvare le modifiche.</p>
	<p>Non è stato specificato un valore ESSID.</p>	<ol style="list-style-type: none"> 1. Per una connessione wireless, specificare il valore ESSID che corrisponde al valore utilizzato dal router wireless in uso utilizzando il comando Set/Get/Do: <pre>! U1 setvar "wlan.essid" "value"</pre> dove "value" è l'ESSID (chiamato a volte SSID di rete) per il router. Controllare se sul retro del router è presente un adesivo con le informazioni predefinite relative al router. <p> NOTA: se le informazioni sono state cambiate rispetto a quelle predefinite, chiedere all'amministratore di rete quale valore ESSID utilizzare.</p> <ol style="list-style-type: none"> 2. Se la stampante ancora non si connette, ripristinare la rete toccando Menu > Connessione > Reti > Ripristina rete, toccare il segno di spunta per salvare le modifiche, quindi spegnere e riaccendere la stampante.

Problema	Possibile causa	Soluzione consigliata
	Il valore ESSID o altri valori non sono stati specificati correttamente.	<ol style="list-style-type: none"> 1. Stampare un'etichetta di configurazione di rete e verificare che i valori siano corretti. 2. Apportare modifiche se necessario. 3. Ripristinare la rete toccando Menu > Connessione > Reti > Ripristina rete, quindi toccare il segno di spunta per salvare le modifiche.
Problemi di calibrazione		
Calibrazione automatica non riuscita.	Il supporto o il nastro non sono caricati in modo corretto.	Assicurarsi che il supporto e il nastro siano caricati correttamente. Vedere Caricamento del nastro alla pagina 75 e Caricamento dei supporti alla pagina 35.
	I sensori non hanno rilevato il supporto o il nastro.	Calibrare la stampante. Vedere Calibrazione dei sensori del nastro e dei supporti alla pagina 136.
	I sensori sono sporchi o non sono posizionati in modo corretto.	Controllare che i sensori siano puliti e posizionati correttamente.
	Il tipo di supporto non è impostato in modo corretto.	Impostare la stampante per il tipo di supporto corretto (gap/tacca, continuo o segno).
Le etichette non continue vengono trattate come etichette continue.	La stampante non è stata calibrata per il supporto utilizzato.	Calibrare la stampante. Vedere Calibrazione dei sensori del nastro e dei supporti alla pagina 136.
	La stampante è configurata per supporti continui.	Impostare la stampante per il tipo di supporto corretto (gap/tacca, continuo o segno).
La stampante si blocca		
Tutte le spie sono accese, ma sul display se presente non è visualizzato nulla e la stampante si blocca.	Errore elettronico interno o del firmware.	Spegner e riaccendere la stampante. Se il problema persiste, contattare un tecnico dell'assistenza.
La stampante si blocca in fase di avvio.	Errore della scheda logica principale.	

Manutenzione della stampante

In caso di problemi con l'utilizzo della stampante, contattare il servizio di assistenza per i sistemi o il reparto tecnico aziendale. In caso di problemi con la stampante, il servizio contatterà a sua volta il centro di assistenza clienti Zebra globale all'indirizzo zebra.com/support.

Raccogliere le seguenti informazioni prima di contattare l'assistenza clienti Zebra globale:

- Numero di serie dell'unità
- Numero di modello o nome del prodotto
- Numero di versione del firmware

Zebra risponde alle chiamate tramite e-mail, telefono o fax entro i tempi previsti dai contratti di assistenza. Se l'assistenza clienti Zebra globale non è in grado di risolvere il problema, è possibile restituire l'apparecchiatura per la manutenzione e verranno fornite istruzioni precise in merito.

Se il prodotto Zebra è stato acquistato da un partner aziendale Zebra, contattarlo direttamente per ottenere assistenza.

Spedizione della stampante

Se è necessario spedire la stampante:

1. Spegnerne (O) la stampante e scollegare tutti i cavi.
2. Rimuovere qualsiasi supporto, nastro od oggetto non fissato dall'interno della stampante.
3. Chiudere la testina di stampa.
4. Riporre con attenzione la stampante nell'imballaggio originale oppure in un contenitore alternativo idoneo per evitare danni durante il trasporto.

Se l'imballaggio originale è andato perduto o è stato distrutto, è possibile acquistarne uno da Zebra.



IMPORTANTE: Zebra non è responsabile dei danni provocati all'apparecchio durante la spedizione se non viene utilizzato l'apposito contenitore approvato. Una spedizione non adeguata delle unità può rendere nulla la garanzia.

Utilizzo di una porta host USB e della funzionalità Print Touch

Gli esercizi presentati qui consentono di apprendere come utilizzare la porta host USB opzionale e la funzionalità Print Touch della stampante con dispositivi abilitati per NFC basati su Android™ (ad esempio smartphone o tablet).

Alcuni comandi SGD sono elencati come parte di questi esercizi per gli utenti avanzati.

Articoli necessari per gli esercizi

Per eseguire gli esercizi in questo documento, è necessario quanto segue:

- Unità flash USB fino a 1 terabyte (1 TB).



NOTA: la stampante non riconosce unità superiori a 1 TB.

- Tastiera USB.
- I vari file elencati in [File per il completamento degli esercizi](#).
- L'app Zebra Utilities gratuita per smartphone (cercare Zebra Technologies nel Google Play Store).

File per completare gli esercizi

La maggior parte dei file necessari per completare gli esercizi in questa sezione è disponibile su zebra.com, sotto forma di file .ZIP, [a questo indirizzo](#). Copiare questi file sul computer prima di iniziare gli esercizi. Ove possibile, vengono visualizzati i contenuti dei file. I contenuti dei file che includono contenuti codificati (che non possono essere visualizzati come testo o come immagine) non sono inclusi.

File 1: ZEBRA.BMP



File 2: SAMPLELABEL.TXT

Questo semplice formato di etichetta stampa il logo Zebra e una riga di testo alla fine dell'esercizio di mirroring.

```
^XA
^FO100,75^XGE:zebra.bmp^FS
^FO100,475^A0N,50,50^FDMirror from USB Completed^FS
^XZ
```

File 3: LOGO.ZPL

File 4: USBSTOREDFILE.ZPL

Questo formato di etichetta stampa un'immagine e un testo. Questo file viene memorizzato sul dispositivo di memoria USB al livello principale per poter essere stampato.

```
CT~~CD,~CC^~CT~
^XA~TA012~JSN^LT0^LH0,0^JMA^PR4,4~SD15^LRN^CI0^XZ
~DG000.GRF,07680,024,,[image data]
^XA
^LS0
^SL0
^BY3,3,91^FT35,250^BCN,,Y,N^FC%,{,#{^FD%d/%m/%Y^FS
^FT608,325^XG000.GRF,1,1^FS
^FT26,75^A0N,28,28^FH\^FDThis label was printed from a format stored^FS
^FT26,125^A0N,28,28^FH\^FDOn a USB Flash Memory drive. ^FS
^BY3,3,90^FT33,425^BCN,,Y,N
^FD>:Zebra Technologies^FS
^PQ1,0,1,Y^XZ
^XA^ID000.GRF^FS^XZ
```

File 5: VLS_BONKGRF.ZPL

Questo file è incluso nel file .ZIP disponibile [qui](#).

File 6: VLS_EIFFEL.ZPL

Questo file è incluso nel file .ZIP disponibile [qui](#).

File 7: KEYBOARDINPUT.ZPL

Questo formato dell'etichetta, utilizzato per l'esercizio di immissione da tastiera USB, esegue le seguenti azioni:

- Crea un codice a barre con la data corrente, in base all'impostazione dell'orologio in tempo reale (RTC)
- Stampa la grafica del logo Zebra
- Stampa il testo fisso
- ^FN Richiede di immettere il proprio nome (la stampante stampa ciò che è stato immesso)

```
^XA
^CI28
^BY2,3,91^FT38,184^BCN,,Y,N^FC%,{,##^FD%d/%m/%Y^FS
^FO385,75^XGE:zebra.bmp^FS
^FT40,70^A0N,28,28^FH\^FDThis label was printed using a keyboard input. ^FS
^FT35,260^A0N,28,28^FH\^FDThis label was printed by:^FS
^FT33,319^A0N,28,28^FN1"Enter Name"^FS
^XZ
```

File 8: SMARTDEVINPUT.ZPL

È lo stesso formato di etichetta dell'etichetta precedente, solo con la stampa di testo diverso. Questo formato viene utilizzato per l'esercizio di immissione da smart device.

```
^XA
^CI28
^BY2,3,91^FT38,184^BCN,,Y,N^FC%,{,##^FD%d/%m/%Y^FS
^FO385,75^XGE:zebra.bmp^FS
^FT40,70^A0N,28,28^FH\^FDThis label was printed using a smart device input.
^FS
^FT35,260^A0N,28,28^FH\^FDThis label was printed by:^FS
^FT33,319^A0N,28,28^FN1"Enter Name"^FS
^XZ
```

File 9: File del firmware

È possibile scaricare un file del firmware per la stampante e copiarlo sul computer per utilizzarlo durante gli esercizi. Se si desidera, è possibile omettere questa operazione.

È possibile scaricare il file del firmware più recente da zebra.com/firmware.

Host USB

La stampante potrebbe essere dotata di una o due porte host USB sul pannello frontale. Una porta host USB consente di collegare alla stampante dispositivi USB come tastiera, scanner o unità flash USB. Gli esercizi in questa sezione spiegheranno come eseguire il mirroring USB, come trasferire file da e verso la stampante, come fornire le informazioni che vengono richieste e come stampare un'etichetta utilizzando tali informazioni.



IMPORTANTE: quando si utilizza una porta host USB, per i nomi dei file devono essere utilizzati solo da 1 a 16 caratteri alfanumerici (A, a, B, b, C, c, ..., 0, 1, 2, 3, ...). Non utilizzare caratteri asiatici, caratteri cirillici o caratteri accentati nei nomi dei file.



NOTA: alcune funzioni potrebbero non essere utilizzabili correttamente se nel nome di un file sono presenti caratteri di sottolineatura. Utilizzare invece dei punti.

Esercizio 1: copiare i file su un'unità flash USB ed eseguire il mirroring USB

1. Sull'unità flash USB, creare quanto segue:

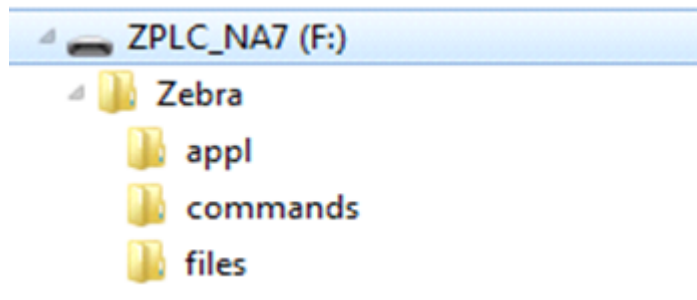

- Una cartella denominata Zebra
 - In tale cartella, tre sottocartelle:
 - appl
 - commands
 - files
2. Nella cartella /appl, inserire una copia del firmware più recente per la stampante.
 3. Nella cartella /files, posizionare il seguente file:

[File 1: ZEBRA.BMP](#) alla pagina 206
 4. Nella cartella /commands, posizionare i seguenti file:
 - [File 2: SAMPLELABEL.TXT](#) alla pagina 206
 - [File 3: LOGO.ZPL](#) alla pagina 206
 5. Inserire l'unità flash USB in una porta host USB sulla parte anteriore della stampante.
 6. Osservare il pannello di controllo e attendere.

Dovrebbe verificarsi quanto segue:

 - Se il firmware sull'unità flash USB è diverso da quello sulla stampante, il firmware viene scaricato sulla stampante. La stampante si riavvia e stampa un'etichetta di configurazione della stampante.

Se sull'unità flash USB non è presente alcun firmware o se la versione del firmware è la stessa, la stampante salta questa operazione.

- La stampante scarica i file nella cartella `/files` e mostra brevemente i nomi dei file scaricati sul display.
- La stampante esegue tutti i file nella cartella `/commands`.
- La stampante si riavvia e viene visualizzato il messaggio: `MIRROR PROCESSING FINISHED`

7. Rimuovere l'unità flash USB dalla stampante.

Informazioni utente avanzate	
Per ulteriori informazioni su questi comandi, consultare la guida di programmazione Zebra.	
Per abilitare/disabilitare il mirroring:	! U1 setvar "usb.mirror.enable" "value" Valori: "on" oppure "off"
Per abilitare/disabilitare il mirroring automatico che si verifica quando un'unità flash USB viene inserita nella porta host USB:	! U1 setvar "usb.mirror.auto" "value" Valori: "on" oppure "off"
Specificare il numero di ripetizioni dell'operazione di mirroring se tale operazione non riesce:	! U1 setvar "usb.mirror.error_retry" "value" Valori: da 0 a 65535
Cambiare il percorso sul dispositivo USB da cui vengono recuperati i file di mirroring:	! U1 setvar "usb.mirror.appl_path" "new_path" Predefinito: "zebra/appl"
Cambiare il percorso sulla stampante da cui vengono recuperati i file di mirroring:	! U1 setvar "usb.host.lock_out" "value" Predefinito: "zebra"
Per abilitare/disabilitare la capacità di utilizzare la porta USB:	! U1 setvar "usb.host.lock_out" "value" Valori: "on" oppure "off"

Esercizio 2: stampare un formato di etichetta da un'unità flash USB

L'opzione Stampa file USB consente di stampare i file da un dispositivo di archiviazione di massa USB, ad esempio un'unità flash USB. Solo i file stampabili (.ZPL e .XML) possono essere stampati dal dispositivo di archiviazione di massa USB e i file devono essere posizionati al livello principale, non in una directory.

1. Copiare i seguenti file sull'unità flash USB:

- [File 4: USBSTOREDFILE.ZPL](#) alla pagina 206
- [File 5: VLS_BONKGRF.ZPL](#) alla pagina 206
- [File 6: VLS_EIFFEL.ZPL](#) alla pagina 206

2. Inserire l'unità flash USB in una porta host USB sulla parte anteriore della stampante.

3. Toccare **Menu > Archiviazione > USB > Stampa: Da USB**.

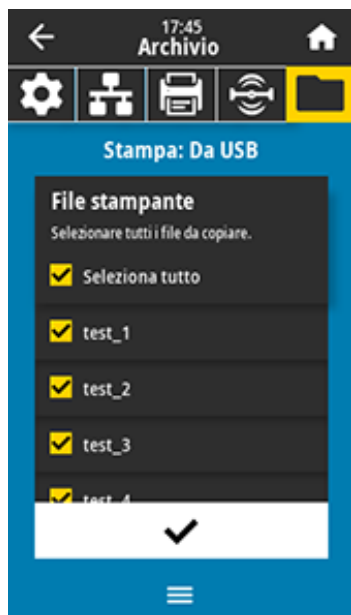

La stampante carica tutti i file eseguibili e li elabora. Vengono elencati i file disponibili. **SELEZIONA TUTTO** consente di stampare tutti i file sull'unità flash USB.

4. Selezionare `USBSTOREDFILE.zpl`.
5. Toccare il segno di spunta per copiare i file.

L'etichetta viene stampata.

Esercizio 3: copiare i file da/verso un'unità flash USB

L'opzione per la copia di file USB consente di copiare i file da un dispositivo di archiviazione di massa USB, ad esempio da un'unità flash USB.

1. Copiare i seguenti file nella directory principale dell'unità flash USB.
 - File 7: [KEYBOARDINPUT.ZPL](#) alla pagina 207
 - File 8: [SMARTDEVINPUT.ZPL](#) alla pagina 207



NOTA: non inserire questi file in una sottocartella.

2. Inserire l'unità flash USB in una porta host USB sulla parte anteriore della stampante.

3. Toccare **Menu > Archiviazione > USB > Copia: File su stampante.**

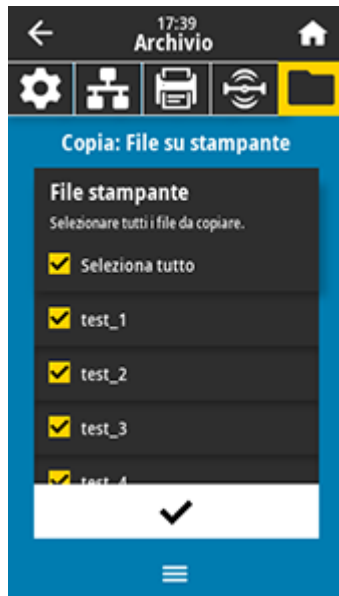

La stampante carica tutti i file eseguibili e li elabora. Vengono elencati i file disponibili. **Seleziona tutto** consente di copiare tutti i file disponibili dall'unità flash USB.

4. Selezionare i file STOREFMT . ZPL e STOREFMTM1 . ZPL.
5. Toccare il segno di spunta per copiare i file.

La stampante archivia i file nella memoria E :

6. Rimuovere l'unità flash USB dalla porta host USB.

Ora è possibile copiare questi file dalla stampante a un'unità flash USB toccando **Menu > Archiviazione > USB > Copia: File su USB.**

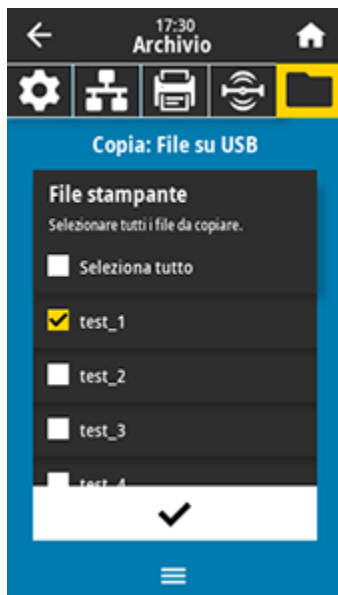

L'opzione **SELEZIONA TUTTO** consente di archiviare tutti i file disponibili sulla stampante nell'unità flash USB. Gli eventuali file .ZPL copiati vengono pre-elaborati in modo che i loro contenuti siano idonei per essere inviati a una stampante per la normale esecuzione.

Esercizio 4: immettere i dati per un file memorizzato con una tastiera USB e stampare un'etichetta

La funzione Print Station (Stazione di stampa) consente di utilizzare un dispositivo HID (Human Interface Device) USB, ad esempio una tastiera o uno scanner di codici a barre, per immettere i dati del campo ^FN in un file di modello *.ZPL.

1. Dopo aver eseguito [Esercizio 3: copiare i file da/verso un'unità flash USB](#) alla pagina 210, collegare una tastiera USB a una porta host USB.
2. Toccare **Menu > Stampa > Stazione di stampa**.

La stampante carica tutti i file eseguibili e li elabora. Vengono elencati i file disponibili.

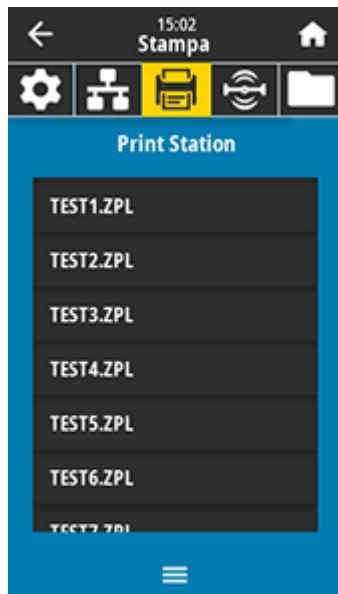

3. Selezionare il file `KEYBOARDINPUT.ZPL`.

La stampante accede al file e richiede le informazioni nei campi ^FN del file. In questo caso, viene richiesto il nome utente.

4. Digitare il proprio nome sulla tastiera, quindi premere **<INVIO>**.

La stampante richiede il numero di etichette da stampare.

5. Specificare la quantità di etichette desiderata, quindi premere nuovamente **<INVIO>**.

Viene stampato il numero di etichette specificato, con il proprio nome nei campi appropriati.

Print Touch/Near Field Communication (NFC)

La funzione Zebra Print Touch consente di toccare con un dispositivo Android™ abilitato per NFC (Near Field Communication), ad esempio uno smartphone o un tablet, il logo NFC della stampante per associare il dispositivo alla stampante. Questa funzionalità consente di utilizzare il dispositivo per fornire le informazioni richieste e quindi stampare un'etichetta utilizzando tali informazioni.



IMPORTANTE: alcuni dispositivi potrebbero non supportare la comunicazione NFC con la stampante fino a quando non vengono modificate le impostazioni. In caso di difficoltà, consultare il fornitore di servizi o il produttore dello smart device per ottenere ulteriori informazioni.

Figura 12 Posizione del logo NFC

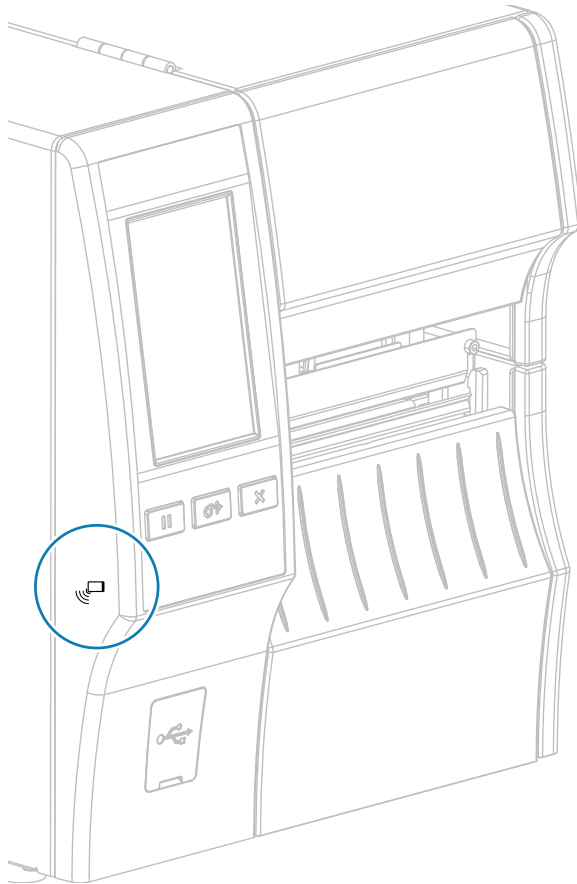

Esercizio 5: immettere i dati per un file memorizzato con un dispositivo e stampare un'etichetta

I passaggi di questo esercizio possono variare in qualche modo in base a:

- dispositivo (telefono o tablet) in uso;
- provider di servizi;
- installazione sul dispositivo dell'applicazione gratuita Zebra Utilities.

Consultare la Guida per l'utente Bluetooth di Zebra per istruzioni specifiche sulla configurazione della stampante per l'utilizzo di un'interfaccia Bluetooth. Una copia di questo manuale è disponibile all'indirizzo zebra.com/manuals.

1. Copiare il file SMARTDEVINPUT.ZPL sul dispositivo.
2. Se l'app Zebra Utilities non è installata sul dispositivo, accedere all'app store del dispositivo, cercare l'app Zebra Utilities e installarla.
3. Se il telefono supporta la tecnologia NFC, associarlo alla stampante tenendo il dispositivo accanto all'icona NFC  sulla stampante. In caso contrario, eseguire l'associazione utilizzando le impostazioni Bluetooth del dispositivo.
 - a) Se necessario, accedere alle informazioni Bluetooth sulla stampante utilizzando il dispositivo. Per le istruzioni, consultare la documentazione del produttore del dispositivo.
 - b) Se necessario, selezionare il numero di serie della stampante Zebra per associarla al dispositivo.
 - c) Dopo che il dispositivo è stato rilevato dalla stampante, la stampante potrebbe richiedere di accettare o rifiutare l'associazione. Se necessario, toccare **ACCEPT** (ACCETTA). Alcuni dispositivi verranno associati alla stampante senza questa richiesta.

La stampante e il dispositivo sono associati.

4. Avviare l'app Zebra Utilities sul dispositivo.

Viene visualizzato il menu principale di Zebra Utilities.

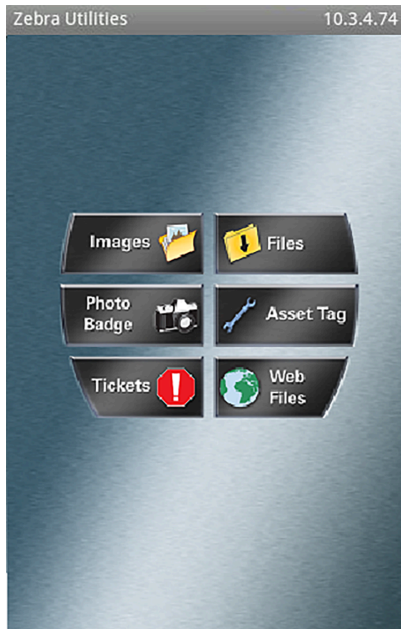

5. Toccare **Available Files** (File disponibili).

Il dispositivo smart riceve i dati dalla stampante e li visualizza.



NOTA: il completamento di questo processo di recupero potrebbe richiedere un minuto o più.

6. Scorrere i formati visualizzati e selezionare SMARTDEVINPUT.ZPL.

In base al campo ^FN nel formato dell'etichetta, il dispositivo richiede il nome dell'utente.

7. Immettere il proprio nome quando richiesto.
8. Se si desidera, modificare la quantità di etichette da stampare.
9. Toccare **Invia a stampante** per stampare l'etichetta.

Specifiche

Questa sezione elenca le specifiche generali della stampante, le specifiche di stampa, le specifiche del nastro e dei supporti.

Specifiche generali

		ZT411	ZT421
Altezza*		325 mm (12,8")	325 mm (12,8")
Larghezza		274 mm (10,8")	335 mm (13,2")
Profondità*		500 mm (19,7")	500 mm (19,7")
Peso		16 kg (36 lb)	18 kg (40 lb)
Temperatura	In esercizio	Trasferimento termico: da 5 °C a 40 °C (da 40 °F a 105 °F) Termica diretta: da 0 °C a 40 °C (da 32 °F a 105 °F)	
	In stoccaggio	da -40 °C a 60 °C (da -40 °F a 140 °F)	
Umidità relativa	In esercizio	Dal 20% all'85% senza condensa	
	In stoccaggio	Dal 5% all'85% senza condensa	
Memoria		256 MB di memoria RAM (8 MB a disposizione dell'utente) 512 MB di memoria Flash (64 MB di memoria Flash integrata a disposizione dell'utente)	
 NOTA: * Valido per il modello di stampante base. Le dimensioni possono variare a seconda della configurazione, ad esempio in caso di aggiunta del riavvolgitore o della taglierina linerless opzionali.			

Specifiche di alimentazione

I valori indicati sono i valori tipici. I valori reali variano da unità a unità e sono influenzati dalle diverse opzioni installate e dalle impostazioni della stampante

	ZT411	ZT421
Specifiche elettriche	100-240 V CA, 50-60 Hz	
Consumo energetico	120 V CA, 60 Hz	
Corrente di spunto	< 35 A con picco 8 A RMS (metà ciclo)	< 40 A con picco 8 A RMS (metà ciclo)
Energy Star - Assorbimento a stampante spenta (W)	0,08	0,08
Energy Star - Assorbimento in stato di sospensione (W)	4,14	4,14
Assorbimento in stampa* (W)	98	215
Assorbimento in stampa* (VA)	108	261
Consumo energetico	230 V CA, 50 Hz	
Corrente di spunto	< 80 A con picco 12 A RMS (metà ciclo)	< 90 A con picco 15 A RMS (metà ciclo)
Energy Star - Assorbimento a stampante spenta (W)	0,18	0,18
Energy Star - Assorbimento in stato di sospensione (W)	4,26	4,26
Assorbimento in stampa* (W)	97	209
Assorbimento in stampa* (VA)	127	261
 NOTA: * Stampa di etichette di autotest a 6 ips con etichette da 102 mm x 152 mm (4x6") o 165 mm x 102 mm (6,5" x 4"), intensità 10 e supporti a trasferimento termico diretto.		

Specifiche del cavo di alimentazione

La disponibilità in dotazione del cavo di alimentazione dipende dalla modalità con cui viene ordinata la stampante. Se nell'ordine non è incluso alcun cavo o se il cavo incluso non è idoneo per i requisiti dell'utente, consultare le seguenti informazioni.



AVVERTENZA—DANNI AL PRODOTTO: per la sicurezza del personale e dell'apparecchiatura, utilizzare sempre un cavo di alimentazione a tre conduttori approvato e specifico dell'area geografica o del paese in cui verrà installata l'unità. Al cavo dovrà essere collegato un connettore femmina IEC 320 e una spina tripolare con collegamento a massa appropriata per l'area geografica specifica.

Figura 13 Specifiche del cavo di alimentazione

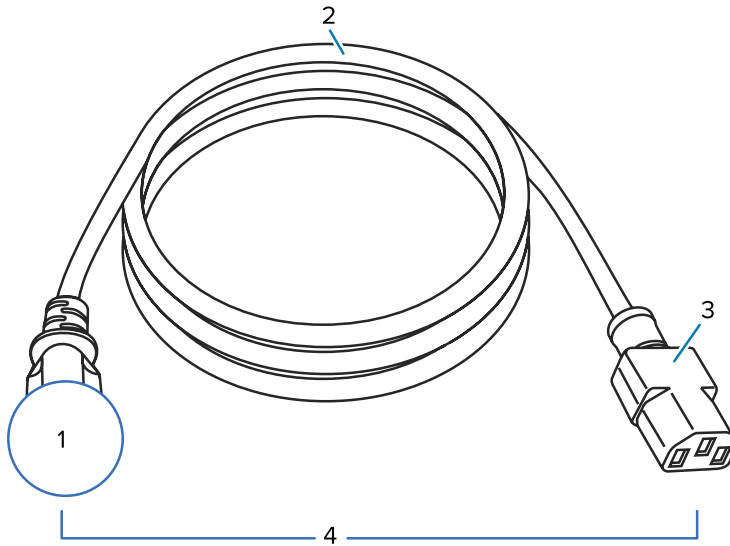

1	Spina CA per il paese dell'utente: deve essere presente il contrassegno di certificazione di almeno una delle più conosciute organizzazioni internazionali che si occupano di sicurezza (vedere Figura 14 Simboli di certificazione delle organizzazioni internazionali che si occupano di sicurezza alla pagina 218). Il telaio deve essere collegato a massa (terra) per garantire la sicurezza e ridurre l'interferenza elettromagnetica.
2	Cavo HAR a 3 conduttori o altro cavo approvato per il paese dell'utente.
3	Connettore IEC 320: deve essere presente il contrassegno di certificazione di almeno una delle più conosciute organizzazioni internazionali che si occupano di sicurezza (vedere Figura 14 Simboli di certificazione delle organizzazioni internazionali che si occupano di sicurezza alla pagina 218).
4	Lunghezza ≤ 3 m (9,8 piedi). 10 A, 250 V CA.





Figura 14 Simboli di certificazione delle organizzazioni internazionali che si occupano di sicurezza

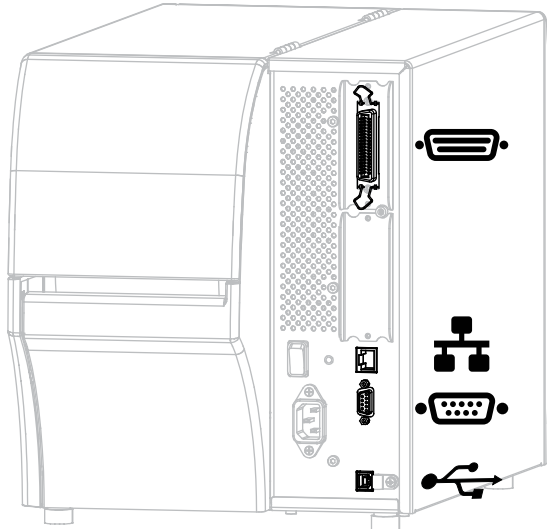

Specifiche dell'interfaccia di comunicazione

Figura 15 Posizione delle interfacce di comunicazione



	Porta parallela		Server di stampa Ethernet cablato interno
	Porta seriale		Porta USB



NOTA: è necessario fornire tutti i cavi dati per l'applicazione. Si consiglia l'uso di morsetti serracavo.

I cavi Ethernet non richiedono schermatura, ma tutti gli altri cavi dati devono essere completamente schermati e dotati di calotte per connettori in metallo o metallizzate. I cavi dati non schermati possono aumentare le emissioni irradiate oltre i limiti regolamentati.

Per ridurre al minimo l'acquisizione del rumore elettrico nel cavo:

- Mantenere i cavi dati il più corti possibile.
- Non raggruppare strettamente i cavi dati con i cavi di alimentazione.
- Non legare i cavi dati alle condutture dei cavi di alimentazione.

Collegamenti standard

La stampante supporta un'ampia varietà di collegamenti standard.

Bluetooth versione 4.1

Questa funzione è disponibile solo per determinati modelli. Per determinare se la stampante in uso include questa funzione, consultare l'adesivo con il numero di parte all'interno del vano dei supporti. In genere si trova sotto la staffa dei supporti.

Il numero di parte segue questo formato:

Part Number: ZTxxxxx - xxxxxxxx

Se la stringa finale del numero di parte (xxxxxxx) inizia con la lettera P, la stampante NON include questa funzione.

Limitazioni e requisiti	Molti dispositivi mobili sono in grado di comunicare con la stampante entro un raggio di 9,1 m (30 ft).
Collegamenti e configurazione	Consultare la Guida per l'utente Bluetooth di Zebra per istruzioni specifiche sulla configurazione della stampante per l'utilizzo di un'interfaccia Bluetooth. Questo manuale è disponibile all'indirizzo zebra.com/manuals .

Doppia porta host USB

Questa funzione è disponibile solo per determinati modelli. Per determinare se la stampante in uso include questa funzione, consultare l'adesivo con il numero di parte all'interno del vano dei supporti. In genere si trova sotto la staffa dei supporti.

Il numero di parte segue questo formato:

Part Number: ZTxxxxx - xxxxxxxx

Se la stringa finale del numero di parte (xxxxxxx) inizia con la lettera P, la stampante NON include questa funzione.

Limitazioni e requisiti	È possibile collegare solo un dispositivo a ciascuna delle due porte host USB della stampante. Non è possibile utilizzare un terzo dispositivo collegandolo a una porta USB di uno dei dispositivi, né è possibile utilizzare un adattatore per dividere una porta host USB sulla stampante per accettare più di un dispositivo alla volta.
Collegamenti e configurazione	Non è necessario eseguire ulteriori configurazioni.

Zebra PrintTouch/Near Field Communication (NFC)

Limitazioni e requisiti	La comunicazione NFC deve essere avviata toccando con il dispositivo il punto appropriato sulla stampante.
Collegamenti e configurazione	alcuni dispositivi potrebbero non supportare la comunicazione NFC con la stampante fino a quando non vengono modificate le impostazioni.

Interfaccia dati USB 2.0

Limitazioni e requisiti	Lunghezza massima del cavo di 5 m (16,4 piedi).
Collegamenti e configurazione	Non è necessario eseguire ulteriori configurazioni.

Server di stampa Ethernet 10/100 cablato (interno)

Questa opzione Ethernet ZebraNet standard memorizza le informazioni sulla configurazione di rete nella stampante. Un collegamento Ethernet opzionale memorizza le informazioni di configurazione su una scheda per server di stampa rimovibile, per poi condividerle tra le stampanti.

Limitazioni e requisiti	<ul style="list-style-type: none"> La stampante deve essere configurata in modo da utilizzare la LAN. È possibile installare un secondo server di stampa cablato nello slot opzionale inferiore.
Collegamenti e configurazione	Per le istruzioni sulla configurazione, consultare la Guida per l'utente dei server di stampa cablati e wireless ZebraNet. Questo manuale è disponibile all'indirizzo zebra.com/manuals .

Interfaccia dati seriale RS-232/C

Specifiche	<ul style="list-style-type: none"> • Da 2400 a 115000 baud • parità, bit/carattere • 7 o 8 bit di dati • Protocollo di handshake XON/XOFF, RTS/CTS o DTR/DSR obbligatorio • 750 mA a 5 V dai pin 1 e 9
Limitazioni e requisiti	<ul style="list-style-type: none"> • Per collegarsi alla stampante è necessario utilizzare un cavo null modem oppure un adattatore null modem nel caso si utilizzi un cavo modem standard. • Lunghezza massima del cavo di 15,24 m (50 piedi). • Potrebbe essere necessario modificare i parametri della stampante in modo da impostarli sugli stessi valori del computer host.
Collegamenti e configurazione	La velocità di trasmissione, il numero di bit di dati e di stop, la parità e il controllo XON/XOFF o DTR devono corrispondere a quelli del computer host.

Collegamenti opzionali

La stampante supporta queste opzioni di connettività.

Server di stampa wireless

Specifiche	Per i dettagli, vedere Specifiche wireless alla pagina 223.
Limitazioni e requisiti	<ul style="list-style-type: none"> • Consente di utilizzare la stampante da qualsiasi computer della rete locale wireless (WLAN, Wireless Local Area Network). • Consente di comunicare con la stampante tramite le pagine web della stampante. • La stampante deve essere configurata in modo da utilizzare la WLAN. • Consente l'installazione solo nello slot opzionale superiore.
Collegamenti e configurazione	Per le istruzioni sulla configurazione, consultare la Guida per l'utente dei server di stampa cablati e wireless ZebraNet. Una copia di questo manuale è disponibile all'indirizzo zebra.com/manuals .

Interfaccia dati parallela bidirezionale IEEE 1284

Limitazioni e requisiti	<ul style="list-style-type: none"> • Lunghezza massima del cavo di 3 m (10 ft) • Lunghezza consigliata del cavo di 1,83 m (6 ft) • Non è richiesta alcuna modifica ai parametri della stampante perché corrispondano al computer host. • L'installazione è possibile nello slot opzionale superiore o inferiore. • È necessario un cavo IEEE 1284.
Collegamenti e configurazione	Non è necessario eseguire ulteriori configurazioni.

Interfaccia dell'applicatore

Requisiti	È necessario disporre di un connettore DB15F.
-----------	---

Server di stampa Ethernet 10/100 cablato (esterno)

Questa opzione Ethernet ZebraNet consente di programmare le informazioni di configurazione di rete sul server di stampa, per poi condividerle tra le stampanti. La connessione Ethernet standard memorizza le informazioni di configurazione sulla stampante stessa.

Requisiti	Deve avere l'opzione di interfaccia dati parallela.
-----------	---

Specifiche wireless

Informazioni sull'antenna

Tipo	<ul style="list-style-type: none"> • Patch; guadagno = 3,66 dBi a 2,4 GHz; guadagno = 3,19 dBi a 5 GHz; impedenza = 50 ohm • Antenna omnidirezionale; guadagno = 3 dBi a 2,4 GHz; 5 dBi a 5 GHz • Antenna PCBA; guadagno = -30 dBi a 900 MHz
------	---

Specifiche WLAN

802.11 b	<ul style="list-style-type: none"> • 2,4 GHz • DSSS (DBPSK, DQPSK e CCK) • Potenza RF 17,77 dBm (EIRP)
802.11 g	<ul style="list-style-type: none"> • 2,4 GHz • OFDM (16-QAM e 64-QAM con BPSK e QPSK) • Potenza RF 18,61 dBm (EIRP)
802.11 n	<ul style="list-style-type: none"> • 2,4 GHz • OFDM (16-QAM e 64-QAM con BPSK e QPSK) • Potenza RF 18,62 dBm (EIRP)
802.11 a/n	<ul style="list-style-type: none"> • 5,15-5,25 GHz, 5,25-5,35 GHz, 5,47-5,725 GHz • OFDM (16-QAM e 64-QAM con BPSK e QPSK) • Potenza RF 17,89 dBm (EIRP)
802.11 ac	<ul style="list-style-type: none"> • 5,15-5,25 GHz, 5,25-5,35 GHz, 5,47-5,725 GHz • OFDM (16-QAM e 64-QAM con BPSK e QPSK) • Potenza RF 13,39 dBm (EIRP)

Specifiche di stampa

		ZT411	ZT421
Risoluzione di stampa		203 dpi (punti/pollice) 8 punti/mm	203 dpi (punti/pollice) 8 punti/mm
		300 dpi 12 punti/mm	300 dpi 12 punti/mm
		600 dpi 24 punti/mm	N/D
Larghezza di stampa massima	203 dpi	104 mm (4,09")	168 mm (6,6")
	300 dpi	104 mm (4,09")	168 mm (6,6")
	600 dpi	104 mm (4,09")	N/D

Specifiche

		ZT411	ZT421
Velocità di stampa costanti programmabili	Supporti linerless	Da 61 mm a 254 mm al secondo con incrementi di 25,4 mm Da 2,4" a 10" al secondo con incrementi di 1"	N/D
	Altri supporti con testina di stampa da 203 dpi	Da 61 mm a 356 mm al secondo con incrementi di 25,4 mm Da 2,4" a 14" al secondo con incrementi di 1"	Da 61 mm a 305 mm al secondo con incrementi di 25,4 mm Da 2,4" a 12" al secondo con incrementi di 1"
	Altri supporti con testina di stampa da 300 dpi	Da 61 mm a 254 mm al secondo con incrementi di 25,4 mm Da 2,4" a 10" al secondo con incrementi di 1"	Da 61 mm a 254 mm al secondo con incrementi di 25,4 mm Da 2,4" a 10" al secondo con incrementi di 1"
	Altri supporti con testina di stampa da 600 dpi	Da 38 mm a 102 mm al secondo con incrementi di 25,4 mm Da 1,5" a 4" al secondo con incrementi di 1"	N/D
Dimensione dei punti (nominale) (larghezza x lunghezza)	203 dpi	0,125 mm x 0,125 mm 0,0049" x 0,0049"	0,125 mm x 0,125 mm 0,0049" x 0,0049"
	300 dpi	0,084 mm x 0,099 mm 0,0033" x 0,0039"	0,084 mm x 0,099 mm 0,0033" x 0,0039"
	600 dpi	0,042 mm x 0,042 mm 0,0016" x 0,0016"	N/D
Posizione del primo punto (misurato dal bordo interno del supporto)	203 dpi	3,5 mm ± 1,25 mm 0,14" ± 0,05"	2,5 mm ± 0,9 mm 0,10" ± 0,035"
	300 dpi	2,1 mm ± 1,25 mm 0,08" ± 0,05"	2,5 mm ± 0,9 mm 0,10" ± 0,035"
	600 dpi	2,1 mm ± 1,25 mm 0,08" ± 0,05"	N/D
Dimensione (X) del modulo del codice a barre			
Orientamento orizzontale (senza rotazione)	203 dpi	Da 4,9 mil a 49 mil	Da 5 mil a 50 mil
	300 dpi	Da 3,3 mil a 33 mil	Da 3,3 mil a 33 mil
	600 dpi	Da 1,6 mil a 16 mil	N/D

Specifiche

		ZT411	ZT421
Orientamento verticale (con rotazione)	203 dpi	Da 4,9 mil a 49 mil	Da 5 mil a 50 mil
	300 dpi	Da 3,9 mil a 39 mil	Da 3,9 mil a 39 mil
	600 dpi	Da 1,6 mil a 16 mil	N/D
Registrazione verticale	tutte le velocità di stampa e dpi	±1,0 mm 0,04"	±1,0 mm 0,04"

Specifiche dei supporti

		ZT411	ZT421	
Lunghezza dell'etichetta	Minimo	Non RFID		
		Strappo	12,7 mm (0,5")	12,7 mm (0,5")
		Spellicolatura	12,7 mm (0,5")	12,7 mm (0,5")
		Riavvolgimento	12,7 mm (0,5")	12,7 mm (0,5")
		Taglierina	25,4 mm (1,0")	25,4 mm (1,0")
		Taglierina linerless	51 mm (2,0")	N/D
		RFID	Variabile per ciascun tipo di transponder	
	Massimo	200 o 300 dpi	991 mm (39")	991 mm (39")
		600 dpi	508 mm (20")	N/D
Lunghezza massima di stampa con supporti continui		200 dpi	3988 mm (157")	2590 mm (102")
		300 dpi	1854 mm (73")	1143 mm (45")
		600 dpi	991 mm (39")	N/D
Larghezza dell'etichetta	Minimo	Non RFID	25,4 mm (1,0")	51 mm (2")
		RFID	Variabile per ciascun tipo di transponder	
	Massimo	Strappo, Taglierina	114 mm (4,5")	178 mm (7,0")
		Taglierina linerless	109 mm (4,3")	N/D
		Spellicolatura, Riavvolgimento	108 mm (4,25")	171 mm (6,75")
Spessore totale (compresa la pellicola di supporto, se presente)		Minimo	0,058 mm (0,0023")	0,058 mm (0,0023")
		Massimo	0,25 mm (0,010")	
Diametro esterno massimo del rotolo		203 mm con diametro interno del nucleo di 76 mm 8" con diametro interno del nucleo di 3"		

Glossario

alfanumerico

Si riferisce a lettere, numeri e caratteri quali segni di interpunzione.

alimentazione di ritorno

Quando la stampante tira il supporto e il nastro (se utilizzato) all'indietro, in modo che l'inizio dell'etichetta da stampare sia posizionato correttamente dietro la testina di stampa. L'alimentazione di ritorno avviene quando si utilizza la stampante nelle modalità strappo e applicatore.

codice a barre

Un codice con caratteri alfanumerici può essere rappresentato da una serie di strisce adiacenti di larghezze diverse. Esistono molti diversi schemi di codice, ad esempio UPC (Universal Product Code, codice di prodotto universale) o Code 39.

supporti con segno nero

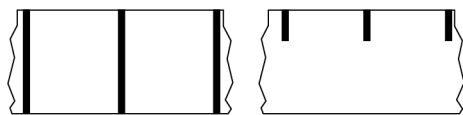

Supporti con segni di registrazione sul lato inferiore del supporto di stampa che fungono da indicazione di inizio etichetta per la stampante. Il sensore riflettente dei supporti è normalmente la scelta migliore da utilizzare con i supporti con segno nero.

Confrontare con [supporti continui](#) alla pagina 229 o [supporti con gap/tacca](#) alla pagina 230.

calibrazione (di una stampante)

metodo di raccolta

Selezionare un metodo di raccolta supporti compatibile con le opzioni della stampante. Le scelte possibili sono: strappo, spellicolatura, taglierina e riavvolgimento. Le istruzioni di base per caricare i supporti e il

nastro sono identiche per tutti i metodi di raccolta, con alcuni passaggi aggiuntivi necessari per utilizzare le varie opzioni di raccolta.

configurazione

La configurazione della stampante comprende un gruppo di parametri operativi specifici dell'applicazione della stampante. Alcuni parametri sono selezionabili dall'utente, mentre altri dipendono dalle opzioni installate e dalla modalità operativa. I parametri possono essere selezionabili tramite microinterruttori, pannello di controllo programmabile o scaricati come comandi ZPL II. Come riferimento, è possibile stampare un'etichetta di configurazione con tutti i parametri correnti della stampante.

supporti continui

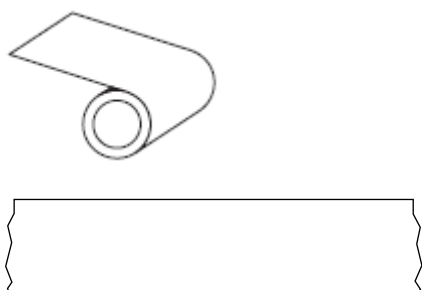

Un sensore trasmittente (per il rilevamento dei gap) consente in genere di rilevare quando il supporto si esaurisce.

Confrontare con [supporti con segno nero](#) alla pagina 228 o [supporti con gap/tacca](#) alla pagina 230.

diametro del nucleo

Diametro interno dell'anima di cartone al centro di un rotolo di supporto o nastro.

diagnostica

Informazioni sulle funzioni della stampante utilizzate per la risoluzione dei problemi della stampante che non funzionano.

supporti fustellati

Un tipo di supporto con singole etichette attaccate alla pellicola di un supporto. Le etichette possono essere allineate l'una all'altra o separate da una piccola distanza. In genere, il materiale che circonda le etichette è stato rimosso. Vedere [supporti non continui](#) alla pagina 233.

termica diretta

Metodo di stampa in cui la testina di stampa preme direttamente contro il supporto. Il riscaldamento degli elementi della testina di stampa causa lo scolorimento del rivestimento sensibile al calore sul supporto. Riscaldando selettivamente gli elementi della testina di stampa mentre il supporto si sposta, viene stampata un'immagine sul supporto. Con questo metodo di stampa non viene utilizzato alcun nastro.

Confrontare con [trasferimento termico](#) alla pagina 236.

supporti per la stampa termica diretta

Supporti rivestiti con una sostanza che reagisce all'applicazione del calore diretto dalla testina di stampa per produrre un'immagine.

supporti a fogli ripiegati

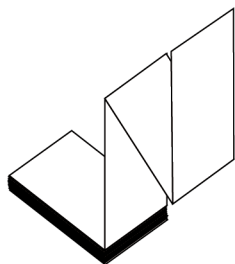

Supporti non continui che si presentano ripiegati in una pila rettangolare e a zig-zag. I supporti a fogli ripiegati sono [supporti con gap/tacca](#) o [supporti con segno nero](#), il che significa che utilizzano tacche o segni neri per monitorare il posizionamento del formato dei supporti.

Possono avere gli stessi tipi di separazione tra le etichette dei supporti in rotolo non continui. Le separazioni si trovano in corrispondenza delle pieghe o vicino a esse.

Confrontare con [supporti in rotolo](#) alla pagina 235.

firmware

È il termine utilizzato per specificare il programma operativo della stampante. Il programma viene scaricato nella stampante da un computer host e archiviato nella [memoria flash](#). Viene quindi avviato ogni volta che la stampante viene accesa. Questo programma controlla quando far avanzare il supporto avanti o indietro e quando stampare un punto sulle etichette.

memoria flash

[Memoria non volatile](#) che mantiene intatte le informazioni memorizzate quando si spegne l'alimentazione. Quest'area della memoria viene utilizzata per memorizzare il programma operativo della stampante. Può essere utilizzata anche per memorizzare caratteri opzionali della stampante, formati grafici e formati di etichette completi.

font

Un set completo di caratteri [alfanumerici](#) in uno stile di testo. Alcuni esempi sono CG Times™ e CG Triumvirate Bold Condensed™.

supporti con gap/tacca

Supporto che contiene una separazione, una tacca o un foro per indicare il punto in cui termina un'etichetta/formato stampato e inizia il successivo.

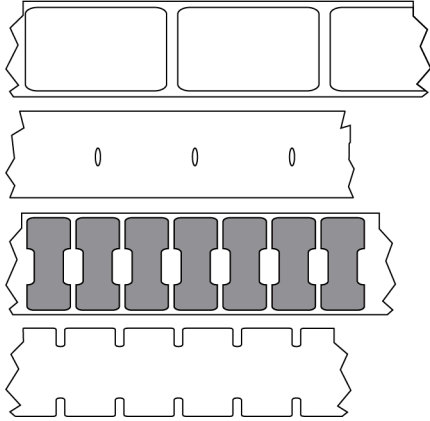

Confrontare con [supporti con segno nero](#) alla pagina 228 o [supporti continui](#) alla pagina 229.

ips (inches-per-second, pollici al secondo)

La velocità di stampa dell'etichetta o del cartellino. Molte stampanti Zebra possono stampare a una velocità compresa tra 1 ips e 14 ips.

etichetta

Un foglio di carta, plastica o altro materiale adesivo su cui vengono stampate le informazioni. Un'etichetta non continua ha una lunghezza definita, al contrario di un'etichetta continua o di una ricevuta, che possono avere una lunghezza variabile.

parte posteriore delle etichette (pellicola di supporto)

Materiale sul quale sono applicate le etichette durante la produzione e che viene gettato o riciclato.

tipo di etichetta

La stampante riconosce i seguenti tipi di etichette.

Continuo



Gap/tacca

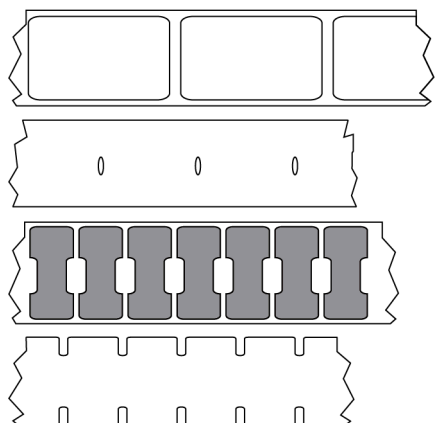

Segno

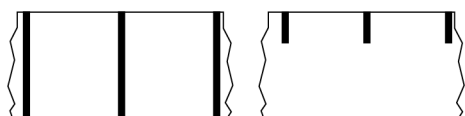

LED (Light Emitting Diode)

Indicatori di specifiche condizioni di stato della stampante. Ogni LED può essere spento, acceso o lampeggiante a seconda della funzione monitorata.

supporti linerless

I supporti linerless non utilizzano pellicole di supporto per evitare che gli strati di etichette su un rotolo si attacchino l'uno all'altro. Vengono avvolti come un rotolo di nastro, con il lato adesivo di uno strato a contatto con la superficie non adesiva dello strato sottostante.

A seconda della stampante, le singole etichette possono essere separate da perforazioni o dovranno essere tagliate con una taglierina linerless. Poiché non è presente la pellicola di supporto, un rotolo può potenzialmente contenere più etichette, riducendo la necessità di cambiare spesso i supporti.

I supporti linerless sono considerati un'opzione ecologica, perché non vi sono scarti; inoltre, il costo per etichetta può essere notevolmente inferiore a quello delle etichette standard.

Zebra consiglia di utilizzare supporti linerless per stampa termica diretta Zebra ZeroLiner.

LCD (display a cristalli liquidi)

Un display retroilluminato che fornisce all'utente lo stato operativo durante il normale funzionamento o i menu delle opzioni durante la configurazione della stampante con un'applicazione specifica.

supporti con segno

Vedere [supporti con segno nero](#) alla pagina 228.

supporti

Materiale sul quale la stampante stampa i dati. I tipi di supporti comprendono: cartellini, etichette pretagliate, etichette continue (con e senza pellicola di supporto), supporti non continui, supporti a fogli ripiegati e supporti in rotolo.

sensore dei supporti

Questo sensore si trova dietro la testina di stampa per rilevare la presenza di supporti e, per i [supporti non continui](#), la posizione della bobina, del foro o della tacca utilizzati per indicare l'inizio di ciascuna etichetta.

staffa di alimentazione supporti

Il braccio fisso che sostiene il rotolo di supporti.

supporti non continui

Supporti che contengono un'indicazione del punto in cui termina un'etichetta/formato stampato e inizia il successivo. I tipi di supporti non continui includono [supporti con gap/tacca](#) e [supporti con segno nero](#). Confrontare con i [supporti continui](#).

I supporti in rotolo non continui sono solitamente forniti sotto forma di etichette con retro adesivo su pellicola. I cartellini (o biglietti) sono separati da perforazioni.

Le etichette o i cartellini singoli vengono tracciati e la relativa posizione viene controllata mediante uno o più dei seguenti metodi:

- Nei supporti a bobina le etichette sono separate da gap, fori o tacche.

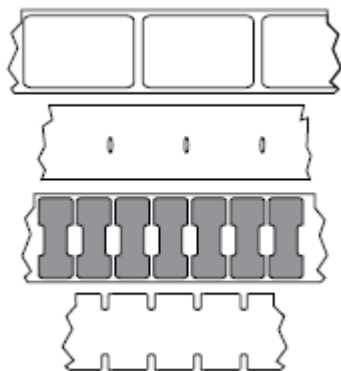

- Nei supporti con segno nero le etichette vengono separate da segni neri prestampati sul retro.

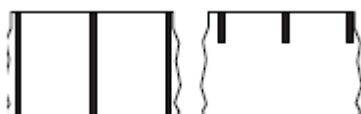

- I supporti perforati sono dotati di fori che consentono di separare facilmente le etichette o i cartellini gli uni dagli altri, inclusi segni, tacche o spazi tra le etichette per il controllo della posizione.

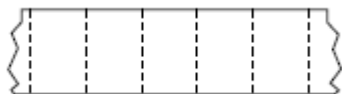

memoria non volatile

Memoria elettronica che conserva i dati anche se la stampante viene spenta.

supporti dentellati

Un tipo di cartellino contenente un'area di ritaglio che può essere rilevata dalla stampante come indicatore di inizio etichetta. In genere si tratta di un materiale più pesante, simile al cartoncino, che viene tagliato o strappato via dal cartellino successivo. Vedere [supporti con gap/tacca](#) alla pagina 230.

modalità di spellicolatura

Una modalità di funzionamento nella quale la stampante stacca un'etichetta stampata dalla pellicola e consente all'utente di rimuoverla prima di stampare un'altra etichetta. La stampa viene sospesa finché l'etichetta non viene rimossa.

supporti perforati

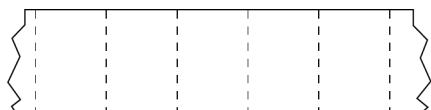

I supporti perforati presentano perforazioni che consentono di separare facilmente le etichette o i tag. Tra le etichette o i tag possono essere presenti anche segni neri o altri tipi di separazione.

velocità di stampa

La velocità alla quale si effettua la stampa. Per le stampanti a trasferimento termico, questa velocità è espressa in [pollici al secondo \(ips, inch per second\)](#).

tipo di stampa

Il tipo di stampa consente di specificare se il tipo di supporto in uso richiede un nastro per la stampa. I supporti per stampa a trasferimento termico richiedono un nastro, a differenza dei supporti per stampa termica diretta.

usura della testina di stampa

Supporti "smart" RFID (Radio Frequency Identification)

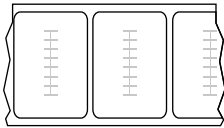

Ogni etichetta RFID ha un transponder RFID (detto anche "inlay"), costituito da un chip e da un'antenna, inserito tra l'etichetta e la pellicola di supporto. La sagoma del transponder varia da un produttore all'altro ed è visibile attraverso l'etichetta. Tutte le etichette "smart" dispongono di una memoria di lettura e molte sono dotate di memoria codificabile.

I supporti RFID possono essere utilizzati in una stampante dotata di un lettore/encoder RFID. Per le etichette RFID vengono utilizzati gli stessi materiali e adesivi delle etichette non RFID.

ricevuta

Una ricevuta è una stampa di lunghezza variabile. Un esempio di ricevuta si trova nei negozi al dettaglio, dove ogni articolo acquistato occupa una riga separata nella stampa. Quindi, più articoli vengono acquistati, più lunga sarà la ricevuta.

registrazione

Allineamento della stampa rispetto alla parte superiore (verticale) o ai lati (orizzontale) di un'etichetta o di un cartellino.

nastro

Il nastro è una sottile pellicola con un lato rivestito di cera, resina o resina paraffinata (in genere chiamata inchiostro) che viene fissata sul supporto durante il processo di [trasferimento termico](#). L'inchiostro viene trasferito sul supporto quando viene riscaldato dai piccoli elementi all'interno della testina di stampa.

Il nastro viene utilizzato solamente con il metodo di stampa a trasferimento termico. I [supporti per la stampa termica diretta](#) non richiedono il nastro. Quando utilizzato, il nastro deve essere largo almeno quanto il supporto. Se il nastro è più stretto del supporto, alcune aree della testina di stampa non sono protette e quindi sono maggiormente soggette a usura precoce. I nastri Zebra presentano un rivestimento sul retro che protegge la testina di stampa dall'usura.

pieghe sul nastro

Presenza di pieghe sul nastro a causa di un allineamento non corretto o di una pressione errata sulla testina di stampa. Questa piega può causare vuoti nella stampa e/o un riavvolgimento non uniforme del nastro utilizzato. Questa condizione deve essere corretta eseguendo le procedure di regolazione.

supporti in rotolo

Supporti arrotolati su un'anima (di solito di cartone). Possono essere continui (nessuna separazione tra le etichette)

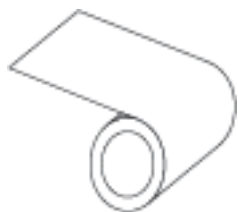

o non continui (con qualche tipo di separazione tra le etichette).

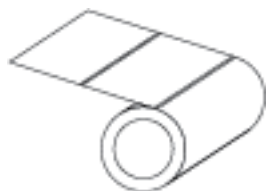

Confrontare con [supporti a fogli ripiegati](#) alla pagina 230.

materiali di consumo

Termine generico per indicare supporti e nastri.

simbologia

Il termine generalmente utilizzato quando si fa riferimento a un codice a barre.

cartellino

Tipo di supporto privo di adesivo ma con un foro o una tacca che consente di appenderlo. I cartellini in genere sono realizzati in cartoncino o altro materiale resistente e tipicamente presentano dei fori tra l'uno e l'altro. I cartellini possono essere in rotoli o a fogli ripiegati. Vedere [supporti con gap/tacca](#) alla pagina 230.

modalità strappo

Modalità di funzionamento in cui l'utente strappa manualmente l'etichetta o il cartellino dal supporto rimanente.

trasferimento termico

Metodo di stampa in cui la testina di stampa preme un nastro rivestito di inchiostro o resina contro il supporto. Il riscaldamento degli elementi della testina di stampa fa sì che l'inchiostro o la resina vengano trasferiti sul supporto. Riscaldando selettivamente gli elementi della testina di stampa durante lo scorrimento del supporto e del nastro, l'immagine viene stampata sul supporto.

Confrontare con [termica diretta](#) alla pagina 229.

vuoto

Spazio su cui sarebbe dovuta comparire la stampa, ma in cui non è presente a causa di una condizione di errore, ad esempio nastro piegato o elementi di stampa difettosi. Un vuoto può causare la lettura non corretta o nulla del simbolo di un codice a barre stampato.

